

LAGERPROGRAM 2021/2022



www.oesterby-agentur.dk





www.oesterby-agentur.dk

Vore konsulenter vil rådgive dig i alle faser og står til din disposition ved valg af det helt rigtige værktøj til din opgave, demonstration af produkter, problemløsning, skoling af personale og meget andet. Dette foregår naturligvis i samråd med din normale leverandør af værktøj.

Lars Mortensen Sjøgaard

Direktør + Salg Sjælland og Nordjylland

Mobil: (+45) 40 16 40 86

E-mail: lars@oesterby-agentur.dk

Erling Lind Johansen

Salg Fyn + Syd- og Midtjylland

Mobil: (+45) 40 29 57 86

E-mail: erling@oesterby-agentur.dk

Caspar Mortensen

Salg Sverige og Norge

Mobil: (+45) 30 61 67 10

E-mail: caspar@oesterby-agentur.dk

Rene Rasmussen

Salg Jylland

Mobil: (+45) 53 85 09 30

E-mail: rene@oesterby-agentur.dk

Torben Lykke Rasmussen

Kontor og administration

Tlf.: (+45) 46 48 00 61

E-mail: torben@oesterby-agentur.dk

Tobias Mortensen

Kontor og administration

Mobil: (+45) 50 93 99 33

E-mail: tobias@oesterby-agentur.dk

Erich Ravn Østergaard

Marketing

Tlf.: (+45) 46 48 00 61

E-mail: erich@oesterby-agentur.dk

Østerby Agentur A/S

Send os din ordre på følgende e-mail

post@oesterby-agentur.dk

Indholdsfortegnelse

	Side		Side
AFGRATER MED KLINGE	268	BAKKE UNF QUADRO	346
AFISOLERINGSTANG VDE	464	BAKKEHOLDER RUND & QUADRO	352, 353
AFSTANDSMÅLER	55,56	BIDETANG	461
ARK NON WOVEN	146	BESKYTTELSSEBRILLER	174 - 176
ADAPTERE KERNEBOR	207,211,212	BETONBOR	77, 78
AFTRÆKKER	512 - 523, 525 - 530	BETONSLIBER	53, 54
AKKU BATTERI	38	BITS	296, 447 - 457
AKKU BAJONETSAV	26	BITSHOLDER	418, 419, 449
AKKU BLÆSER	34	BITSHOLDER DYBDESTOP	449
AKKU BOREHAMMER	25	BITSHOLDER JUSTERBAR	449
AKKU BOREMASKINE	21	BITSHOLDER MED LÅSERING	449
AKKU EXCENTER POLERMASKINE	29 - 30	BITSHOLDER MOMENTSKRUETRÆKKER	444
AKKU GIPSSKRUEMASKINE	23	BITSSÆT	297, 432, 437, 438, 491
AKKU GIRAF	32	BOR HSS DIN 345	264, 265
AKKU KOMPRESSOR	37	BOR HSS-G DIN 1869	263, 264
AKKU LAMPE	34 - 35	BOR HSS-E DIN 1897	261
AKKU LASER	55 - 56	BOR HSS-G DIN 1897	261
AKKU MIXER/RØREMASKINE	31	BOR HSS-E DIN 338	253, 254, 258 - 260
AKKU OPLADER	37	BOR HSS-G DIN 338	250 - 252, 255, 256, 259, 260, 265, 266
AKKU POLERMASKINE	29 - 31		
AKKU RADIO	36	BOR HSS-G DIN 338, LINKS	265
AKKU RENDEJERNFRÆSER	33	BOR HSS TIN DIN 338	257
AKKU RUNDSAV	27	BOREGUIDE / SPRØJTE	285
AKKU SKRUEMASKINE	21,22	BOREHAMMER	38 - 39
AKKU SLAGBOREMASKINE	21, 22	BOREPATRON	22, 365
AKKU SLAGNØGLE	24	BOREPATRON ADAPTER	212, 366
AKKU SLAGSKRUETRÆKKER	24	BORESTATIV	72 - 74
AKKU STIKSAV	27	BORFORLÆNGERE	237
AKKU STØVSUGER	35	BORMAX	232- 236
AKKU SUPRA FLEX	32	BORSTANDER	225 - 226
AKKU TRINOFLEX	33	BREMSEKALIBERBØRSTE	121
AKKU VENTILATOR	36	BUNDKAR REP. SÆT	358
AKKU VINKELSLIBER	25, 26	BUSKRYDDERBØRSTE	130
ARMSLIBER	19	BÅNDSAV	20
BAGSKIVE	48, 66, 67, 114, 115, 137, 148, 150	BÅNDSLIBER	18, 164
		CENTERBOR	233
BAJONETSAV, EL	19 - 20	CENTERBOR, HULSAV	293, 390
BAJONETSAVKLINGE	376 - 383	CENTREBOR HSS DIN 333	269
BAKKE BS 84 BSW	349	CENTRESTIFT , KERNEBOR	189 - 206, 212
BAKKE DIN 13 M	316	COILS	356, 358
BAKKE DIN 13 M, LINKS	317	COMBI AFTRÆKKER 4 & 7 TON	528
BAKKE DIN 13 MF	332 - 334	DIAMANTBOR M 14	286 - 288
BAKKE DIN 13 MF, LINKS	335	DIAMANTKLINGE , DR. SCHULZE	80 - 82
BAKKE G DIN 228	340	DIAMANTKLINGE, CONCAVE	89
BAKKE NTP	351	DIAMANT DÅSEBOR	288
BAKKE UNC ANSI B1.1	342	DIAMANTKLINGE, MULTI CUTTER, DR. SCHULZE	83
BAKKE UNF ANSI B1.1	345	DIAMANTKLINGE, RHODIUS, ALL-CUT	88
BAKKE M QUADRO	319	DIAMANTKLINGE, RHODIUS, ASFALT	89
BAKKE MF QUADRO	337	DIAMANTKLINGE, RHODIUS, BETON	86 - 90
BAKKE G QUADRO	341	DIAMANTSLIBESKIVE, BETON	48, 49, 51, 52, 54, 55
BAKKE UNC QUADRO	343	DIAMANT BOREMASKINE	75, 75

Indholdsfortegnelse

	Side		Side
DORN KONISK	366	HJUL TOP 1/2"	503, 504
DRILL DOCTOR	302	HM FRÆSERE	118, 156 - 160, 300
DRY-CUTTER KLINGE	412	HM FRÆSERSÆT, BOHRCRAFT	160, 300
DYBELBOR	227 - 231	HM FRÆSERSÆT, RHODIUS	118
DÆKJERN	508	HM FRÆSERSÆT, SHIBALLOY	159 - 161
EMBALLAGE TIL BOR, TOM	301	HM KLINGER	382 - 383
ENKELT TAPPE M	305	HOLDER TIL SLIBEBÅND	132
ENKELT TAPPE G	338	HSS HÅNDRIVAL	266
ENKELT TAPPE MF	325	HSS-E MASKINERIVAL	257
ENKELT TAPPE NTP	350	HURTIGSKIFTESYSTEM (KERNEBOR)	208 - 210
EXCENTERSLIBER	42	HULSAV	240, 292, 387
EXCENTERSLIBER, TRYKLUFT	171, 172	HULSAV HM LANG UDGAVE	240
EXCENTER POLERMASKINE	65, 66	HULSAV HM T.C.T.	388, 389
E-DETEKTOR	465	HULSAV HOLDER	293
FIBERSKIVER	103, 136, 137	HULSAVSSÆT	241, 294, 295, 390
FILEBØRSTE	121	HULSTANDSER	531, 532
FILESÆT	505	HYDRAULISK PRESSE 11 TON	514
FINGERSLIBER	19	HYDRAULISK AFTRÆKKER	529, 530
FLADSLIBER	18	HÆNGSELBOR	238, 240
FLEX MASTER	12	HÅNDSTÅLSBØRSTE	120
FLISEBOR HÅRDE FLISER	285 - 288	HÅNDTAG VDE	435
FLISETANG	461	HÅNDTAP SÆT M KONISK	304
FORLÆNGER 1/2"	482	HÅNDTAP M	306
FORLÆNGER 1/4"	472, 473	HÅNDTAP SÆT MF	324
FORLÆNGER 3/4	490	INDSPRØJTNINGS UDTRÆKKER SÆT	527
FORLÆNGER 3/8"	478	JUNIOR SAV	509
FORSKALLINGSBOR	220	KABELSKO SORTIMENT	507
FORSTØRRELSSEBRILLE	176	KABELSAKS VDE	463
FORSÆNKER M/BITS 1/4" SKAFT	320	KABELSTRIPPER	465
FORSÆNKERE	241, 269 - 274	KABINET NØGLE	439
FORSÆNKER SÆT 1/4" SKAFT	321	KANTFRÆSER	213 -215
FUGEPISTOL	510	KARDANLED 1/2"	482
FUGESKIVE	83	KARDANLED 1/4"	473
GEVINDBØSNINGER M	363	KARDANLED 3/8"	478
GEVINDBØSNINGSSÆT	361, 362	KERNEBOR	187 - 206
GEVIND REPSÆT	354, 355, 358 - 361	KERNEBORMASKINE	178 - 186
GEVIND REP. VÆRKTØJ R16, R36, R60, R110	368	KERNEBORSÆT	187
GEVINDSKÆRESÆT G	340	KERNEBOR SPÅNOPSAMLER	187
GEVINDSKÆRESÆT HSS	506	KNIV	385, 386, 505
GEVINDSKÆRESÆT M	321, 322	KOMBIHJUL	13, 14
GEVINDSKÆRESÆT M QUADRO	323	KOMBINATIONSTANG	458
GEVINDSKÆRESÆT MF	337, 338	KOMBINATIONSTANG VDE	462
GEVINDSKÆRESÆT UNC	342 - 344	KOMBISPIDSTANG	459
GEVINDSKÆRESÆT UNF	346 - 348	KOMBISPIDSTANG VDE	464
GF KLINGE	413	KOMBI GEVINDTAPSÆT 1/4"	320
GIRAFSLIBER	32, 45 - 47	KOMBI MASKINTAP M	313
GLIDEHAMMER	521, 522	KOMBI TAP M/ BITS-SKAFT	320
GRAVØRPEN	164	KOMBI VIFTE M/SKAFT	153
GUMMIHJUL	15	KOPBØRSTE	123, 124
HAMMERBOR SDS-PLUS	281 - 283	KOPSTEN	103, 104, 151
HAMMERBOR SDS-MAX	283	KUGLELEJE UDTRÆKKER	523

Indholdsfortegnelse

	Side		Side
KØRNER	511	PENSELBØRSTE M/SKAFT	128, 129
LAMELSLIBESKIVE	107 - 111, 140	PINBOLT UDTRÆKKER	523
LEJE UDTRÆKKER	521	PISKERIS	62
LASER STATIV	56	PLADEBOR HSS / PLADEBOR SÆT	275
LIGESLIBER, EL	12	PLADEMEJSEL	511
LIGESLIBER LANGHALSET, TRYKLUFT	163	POLER RONDELSÆT	118
LIGESLIBER, TRYKLUFT	162	POLERMASKINE, EL	63 - 66
LUFTSAVKLINGE	383, 384	POLERPASTA	118
LUFTSKRALDENØGLE	166, 167	POLERSVAMPE	68, 69
LÅSERINGSTANG	460,461	POLSØGER VDE	431
MAGNETBITS HOLDER 1/4"	299	PRESTANG	465
MAGNETTOP 1/4"	298	PROPBOR	238, 239
MASKINETAP TR	349	PROPBOR HM	239
MASKINETAP TR, LINKS	350	PRÆCISIONSSKRUESTRÆKKERSÆT	446, 491
MBX MASKINE	165	PUNKTSVEJSEBOR HHS-E , TIN	268, 269
MEJSEL SDS-PLUS	284	QUICK- CHANGE	148 - 151
MEJSEL SDS-MAX	284, 285	REDUCERRINGE	77, 122
MEJSELHAMMER	39	RENDEJERNFRÆSER	33, 41
METALBITS BOR HHS-G	243, 244	RENGØRINGSRONDEL	152
MINI LIGESLIBER	162	RENSE- SKIVE/RONDEL	111
MINI LUFTSKRALDENØGLE	166, 167	RETECFLEX	51
MINISLIBER	162 - 164	RIDSESPIDS	300
MINI SLIBEBÅND & SORTIMENT	132 - 135	RILLESKÆRER	39
MIXER/RØREMASKINE, EL	61 - 63	RINGGAFFELNØGLE	468
MODUL TIL VÆRKSTEDSVOGN	499	RINGGAFFELNØGLE M. SKRALDE	469
MOMENTNØGLE	501, 502	RINGGAFFELNØGLE M. SKRALDE OG OMSKIFTER	470
MOMENTSKRUESTRÆKKER	440, 441, 502	RONDEL NON WOVEN	147
MOMENTSKRUESTRÆKKERKLINGER	442 - 444	RULLE NON WOVEN	147
MOMENTSKRUESTRÆKKERKLINGER VDE	444, 445	RUNDBØRSTE	122 - 123
MOMENTSKRUESTRÆKKERSÆT	440, 441	RUNDBØRSTE M/SKAFT	125 - 127
MOMENTSKRUESTRÆKKER GREB	439, 440	RUNDSAV	27
MULTISAVKLINGE DW	406 - 408	RUNDSAVSKLINGE	28, 412
MULTISAVKLINGE STARLOCK, SL	392 - 397	RYSTEPUDSER	42
MULTISAVKLINGE STARLOCK, MAX	396, 397	RØRSKÆRER	509
MULTISAVKLINGE UN	398 - 401	RØRBÅNDSLIBER	12, 13
MULTISAVKLINGE SC	402 - 405	SANDPAPIR, GIRAF	49, 50
MULTITANG VDE	462, 463	SEKSKANTSÆT, T-GREB	508
MURBOR HM-TCT	278	SKRALDENØGLE 1/2"	481, 480
MURBOR MULTI LASER	279	SKRALDENØGLE 1/4"	471, 472
MURBOR MULTI LASER SÆT	279	SKRALDENØGLE 3/4"	489
MØTRIKSPÆNDER	168 - 170	SKRALDENØGLE 3/8"	478
MØTRIKSPRÆNGER	526	SKYDELÆRER	510
MØTRIKTAPPE M	313	SKRUESTRÆKKER	416-418, 423
M-TEC SÆT	432, 433	SKRUESTRÆKKERKLINGE VDE	435, 436
NEDSTRYGER	509	SKRUESTRÆKKERSÆT	419 - 423
NEDSTRYGERKLINGE	384	SKRUESTRÆKKER VDE	424,425
NET RONDEL	114	SKRUESTRÆKKERSÆT VDE	425, 426, 427, 429, 430
NYLON VIFTE M/SKAFT	152	SKRUESTRÆKKER VDE E-SLIM	426 - 428
OLIEFILTERNØGLE	508, 526	SKRUESTRÆKKERSÆT VDE E-SLIM	425, 426, 428, 430, 434
OPSPÆNDINGSBOLT	93	SKRUESTRÆKKER 1/4" TILSLUTNING	419, 474, 492
OVERFRÆSER	245, 246	SKRUESTRÆKKERSÆT	491, 492, 506

Indholdsfortegnelse

	Side		Side
SKRUETRÆKKERSÆT VDE	506	SPÅNBRYDERTAP M SÆT	307
SKRUDEUDTRÆKKER	524	SPÅNBRYDERTAP M, VAORISERET	309
SKRUBSKIVE	103	SPÅNBRYDERTAP M SÆT, VAORISERET	309
SKÆREBAKKE DIN 382 MF	335, 336	SPÅNBRYDERTAP MF	326 - 328
SKÆREMØTRIK DIN 382 M	318	SPÅNBRYDERTAP MF, LINKS	328
SKÆREMØTRIK SÆT DIN 382 M	318	SPÅNBRYDERTAP UNC	341
SKÆRESKIVE, RAIL	101 - 103	SPÅNBRYDERTAP UNF	345
SKÆRESKIVE, STEN	100	SPÅNBRYDER UNITAP M	311
SKÆRESKIVE, STÅL	93 - 100	STENSKÆRER	40
SKÆVBIDDER	458, 459	STI TAP M	357
SKÆVBIDDER VDE	462, 463	STI TAP KOMBI	357
SLAGBITS	447, 448	STIKSAVKLINGE	370 - 375
SLAGBITSHOLDER	447	STRIBEFJERNERHJUL	151
SLAGNØGLE, TRYKLUF	171	STUBBOR	261
SLIBEAR, RYDSTEPUDER	43, 44	STYREKUGLE AFTRÆKKER	525
SLIBEBÅND	16 - 18, 116, 141 - 143	STØVSUGER	35, 57 - 59
SLIBEHJUL	14, 94	SUPRA FLEX	32, 50
SLIBENET	114, 139, 144	SVEJSEBRILLER	175
SLIBERONDEL	50, 115, 138	SVENSKNØGLE	471
SLIBERULLE, SOFT	146	TALLERKENBØRSTE	125
SLIBESKIVE	82, 83, 91	T-GREB 1/2"	481
SLIBESKIVE, ALUMINIUM	106	T-GREB 1/4"	472
SLIBESKIVE, STEN	106	T-GREB 3/4"	489
SLIBESKIVE, STÅL	106	T-GREB 3/8"	478
SLIBESKÆRM	175	T-GREBSÆT 1/4"	493
SLIBESTIFT SÆT	154	T-NØGLER	507
SLIBEVIFTE M/ SKAFT	153	T-NØGLESÆT, SEKSKANT	507, 508
SLIBEVIFTE	140	TAP UDTRÆKKER	524
SMERGELLÆRRED	117, 145	TOP 1/2"	483 - 488
SNEGLEBOR	221 - 224, 290	TOP 1/4"	474 - 477
SNITTAP M/BITS 1/4" SKAFT	319	TOP 3/4"	490
SNITTAP SÆT 1/4" SKAFT	319	TOP 3/8"	479, 480
SPADEBOR	291	TOP ADAPTER	479, 489
SPADEBORSÆT	291	TOPBITSSÆT	457
SPIRALTAP G	339	TOPPESÆT	432, 433, 437, 479, 489
SPIRALTAP M	307, 308	TOPBØRSTE M/SKAFT	127, 128
SPIRALTAP M, LANG	312	TOPNØGLE SÆT 1/2"	497, 498
SPIRALTAP M, LINKS	314, 315	TOPNØGLE SÆT 1/4"	492 - 494, 498
SPIRALTAP M SÆT	308	TOPNØGLE SÆT 3/4"	495, 498
SPIRALTAP M, VAORISERET	310	TOPNØGLE SÆT 3/8"	495
SPIRALTAP M SÆT, VAORISERET	310	TOPSKRUETRÆKKER	422
SPIRALTAP MF	329 - 3331	TOPVINDEJERN M/SKRALDE	352
SPIRALTAP MF, LINKS	331	TREKANTSPAPIR (VELCRO)	49
SPIRAL UNITAP M	311	TRINBOR	276 - 278
SPLITUDDRIVER	505	TRÆ BOR	221 - 224, 290
SPÅNBRYDER M (KERNEBORMASKINE)	206	TÆNDRØRSBØRSTE	121
SPÅNBRYDERTAP BSW	348	TÆNDRØRSGEVIND	364
SPÅNBRYDERTAP G	339	TÆNDRØRSGEVIND SÆT	364
SPÅNBRYDERTAP M	306	TÆNDRØRS REP.SÆT	358
SPÅNBRYDERTAP M, LANG	312	TÆNDRØRS TOP 1/2"	485
SPÅNBRYDERTAP M, LINKS	314	TÆNDRØRS TOP 3/8"	480

Indholdsfortegnelse

	Side		Side
UDDRIVERKILE	367	VINKELNØGLESÆT	508
UDTRÆKKER	521	VINKESLIBER , EL	8 - 11
UNDERSÆNKERE	241 - 243	VINKESLIBER, TRYKLUFT, LANGHALSET	165
VANDPUMPETANG	460	VLIESHJUL	14
VATERPAS	504	VLIES RULLE	117
VINDEJERN	351	VLIES SLIBEBÅND	17, 18, 143, 144
VINDUVISKER AFTRÆKKER	526	VÆRKSTEDSVOGN	499
VINKELBITSSHOLDER	300	VÆRKTØJSKASSE	500
VINKELBORHOVED	244	VÆRKTØJSKUFFERT	499 - 501

NOTAT

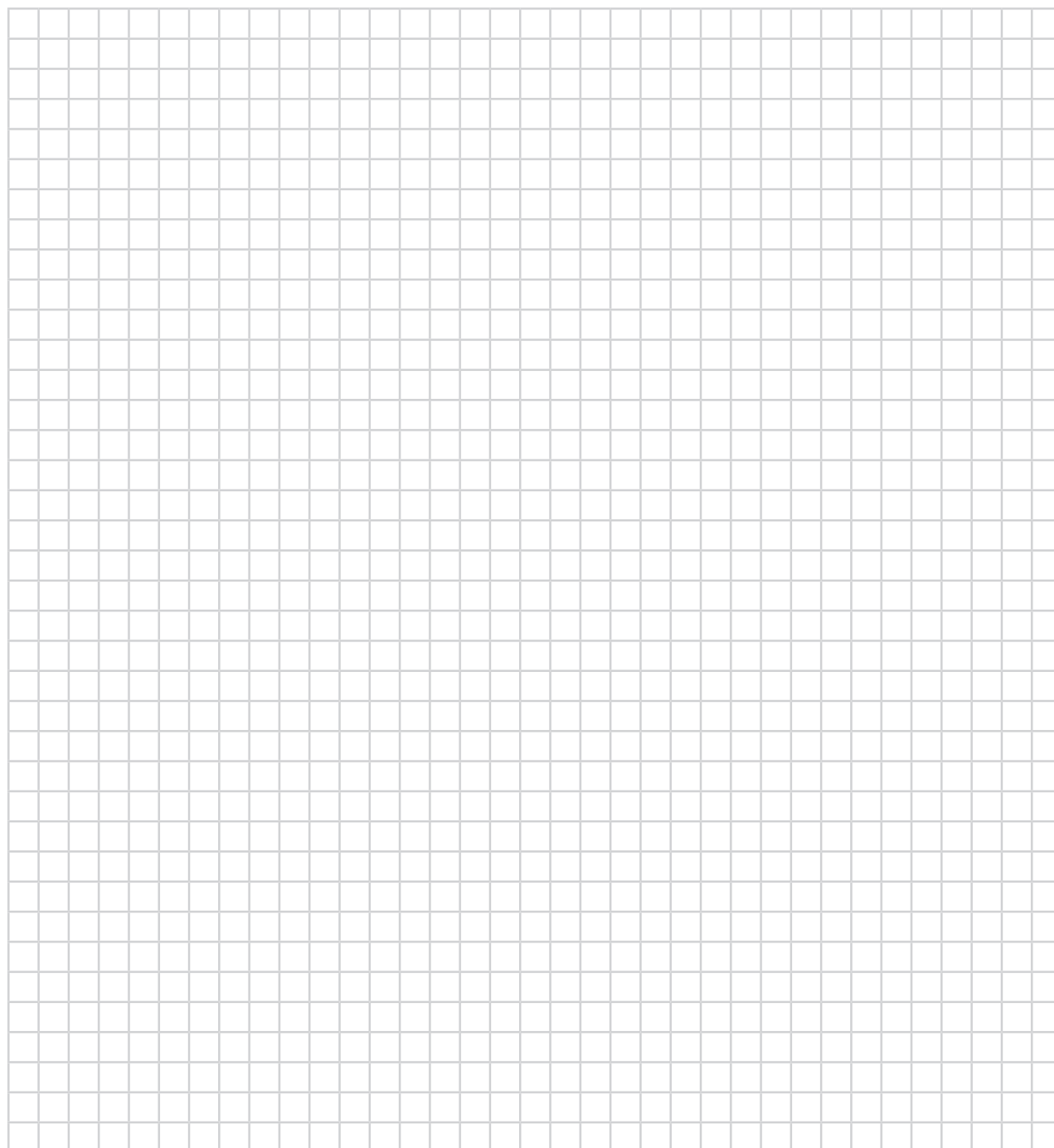

FLEX



VINKELSLIBER



L811 125

Max skive diameter (mm)	125
Omdrejningstal ubelastet (o/min)	12.000
Optagen effekt (Watt)	800
Afgiven effekt (Watt)	460
Værktøjstilslutning	M14
Vægt (kg)	2,00
Art. nr	494.682
DKR.	535,00
Lager	✓



LE9-11 125

Max skive diameter (mm)	125
Omdrejningstal ubelastet (o/min)	6.000 - 11.500
Optagen effekt (Watt)	900
Afgiven effekt (Watt)	600
Værktøjstilslutning	M14
Vægt (kg)	2,00
Art. nr	436.291
DKR.	1.090,00
Lager	✓



L1001 125

Max skive diameter (mm)	125
Omdrejningstal ubelastet (o/min)	11.500
Optagen effekt (Watt)	1.010
Afgiven effekt (Watt)	650
Værktøjstilslutning	M14
Vægt (kg)	2,00
Art. nr	438.340
DKR.	735,00
Lager	✓



Kulfri motor

L13-10 125 EC

Max skive diameter (mm)	125
Omdrejningstal ubelastet (o/min)	10.000
Optagen effekt (Watt)	1.300
Afgiven effekt (Watt)	910
Værktøjstilslutning	M14
Vægt (kg)	2,00
Art. nr	495.255
DKR.	1.890,00
Lager	✓



L15-11 125

Max skive diameter (mm)	125
Omdrejningstal ubelastet (o/min)	11.500
Optagen effekt (Watt)	1.500
Afgiven effekt (Watt)	960
Værktøjstilslutning	M14
Dimension B x L x H (mm)	75 x 310 x 105
Vægt (kg)	2,30
Art. nr	447.692
DKR.	1.490,00
Lager	✓

VINKELSLIBER



LE 15-11 125

Max skive diameter (mm)	125
Omdrejningstal ubelastet (o/min)	2.800 - 11.500
Optagen effekt (Watt)	1.500
Afgiven effekt (Watt)	960
Værktøjstilslutning	M14
Dimension B x L x H (mm)	75 x 310 x 105
Vægt (kg)	2,30
Art. nr	447.722
DKR.	1.690,00
Lager	✓



L3406 VRG

Max skive diameter (mm)	125
Max polerskive Ø (mm)	160
Omdrejningstal ubelastet (o/min)	2.100 - 7.500
Optagen effekt (Watt)	1.400
Afgiven effekt (Watt)	880
Værktøjstilslutning	M14
Vægt (kg)	2,2
Art. nr	406.503
DKR.	2.490,00
Lager	✓



LE 14-7 INOX

Max. skive diameter (mm)	125
Max. polerskive diameter (mm)	160
Omdrejningstal ubelastet (o/min)	2.100 - 7.500
Optagen effekt (Watt)	1.400
Afgiven effekt (Watt)	880
Værktøjstilslutning	M14
Vægt (kg)	2,40
Art. nr	406.546
DKR.	2.590,00
Lager	✓



LE 14-7 INOX Sæt

Max. skive diameter (mm)	125
Max. polerskive diameter (mm)	160
Omdrejningstal ubelastet (o/min)	2.100 - 7.500
Optagen effekt (Watt)	1.400
Afgiven effekt (Watt)	880
Værktøjstilslutning	M14
Vægt (kg)	2,40
Art. nr	406.589
DKR.	3.150,00
Lager	✓

VINKELSLIBER



LB 17-11 125

Max skive diameter (mm)	125
Omdrejningstal ubelastet (o/min)	11.500
Optagen effekt (Watt)	1.700
Afgiven effekt (Watt)	1.050
Værktøjstilslutning	M14
Dimension L x H (mm)	340 x 105
Vægt (kg)	2,60
Art. nr	447.625
DKR.	1.890,00
Lager	✓



LBE 17-11 125

Max skive diameter (mm)	125
Omdrejningstal ubelastet (o/min)	2.800 - 11.500
Optagen effekt (Watt)	1.700
Afgiven effekt (Watt)	1.050
Værktøjstilslutning	M14
Dimension L x H (mm)	340 x 105
Vægt (kg)	2,60
Art. nr	447.668
DKR.	2.090,00
Lager	✓



L15-10 150

Max skive diameter (mm)	150
Omdrejningstal ubelastet (o/min)	10.000
Optagen effekt (Watt)	1.500
Afgiven effekt (Watt)	880
Værktøjstilslutning	M14
Opspændingshals Ø (mm)	45
Vægt (kg)	3,60
Art. nr	447.609
DKR.	1.790,00
Lager	✓



L21-8 180

Max skive diameter (mm)	180
Omdrejningstal ubelastet (o/min)	8.300
Optagen effekt (Watt)	2.100
Afgiven effekt (Watt)	1.250
Værktøjstilslutning	M14
Opspændingshals Ø (mm)	64
Vægt (kg)	4,70
Art. nr	392.782
DKR.	1.790,00
Lager	✓

VINKELSLIBER



L22 230

Max skive diameter (mm)	230
Omdrejningstal ubelastet (o/min)	6.500
Optagen effekt (Watt)	2.200
Afgiven effekt (Watt)	1.250
Værktøjstilslutning	M14
Opspændingshals-Ø (mm)	64
Vægt (kg)	5,80
Art. nr	492.280
DKR.	1.190,00
Lager	✓



L26-6 230

Max skive diameter (mm)	230
Omdrejningstal ubelastet (o/min)	6.500
Optagen effekt (Watt)	2.600
Afgiven effekt (Watt)	1.800
Værktøjstilslutning	M14
Opspændingshals-Ø (mm)	64
Vægt (kg)	6,35
Art. nr	436.704
DKR.	1.850,00
Lager	✓

TILBEHØR VINKELSLIBER



Beskrivelse	Art. nr.	Dkr.	lager
Softvib håndtag m/nøgle M8	316.857	117,00	✓
Softvib håndtag M8	325.376	92,50	✓
Slibeskærm SG-R-D125	452.572	732,00	✓
Udsugningsskærm DCG AG 230	471.895	1.610,00	✓

LIGESLIBER



H 1105 VE

Max. skive diameter keramisk slibestift (mm)	30
Max. skive diameter armeret slibeskive (mm)	50
Spændetang (mm)	6
Omdrejngstal ubelastet (o/min)	2.500 - 6.500
Optagen effekt (Watt)	710
Afgiven effekt (Watt)	420
Vægt (kg)	2,10
Art. nr.	269.956
DKR.	4.290,00
Lager	✓

LIGESLIBER



H 1127 VE

Max. skive diameter keramisk slibestift (mm)	30
Max. skive diameter armeret slibeskive (mm)	50
Spændetang (mm)	6
Omdrejngstal ubelastet (o/min)	10.000 - 30.000
Optagen effekt (Watt)	710
Afgiven effekt (Watt)	420
Vægt (kg)	1,80
Art. nr.	270.067
DKR.	3.150,00
Lager	✓

FLEX MASTER



BSE 14-3 100

Max. diameter på slibehjul (mm)	125
Omdrejngstal ubelastet (o/min)	1.000 - 3.500
Optagen effekt (Watt)	1.400
Afgiven effekt (Watt)	880
Værktøjs bredde (mm)	100
Værktøjstilslutning (mm)	19
Vægt (kg)	2,90
Art. nr.	433.411
DKR.	4.250,00
Lager	✓

! Leveres **UDEN** luftgummihjul (Art. nr. 433.896)

SÆT



BSE 14-3 100 Sæt

Max. diameter på slibehjul (mm)	125
Omdrejngstal ubelastet (o/min)	1.000 - 3.500
Optagen effekt (Watt)	1.400
Afgiven effekt (Watt)	880
Værktøjs bredde (mm)	100
Værktøjstilslutning (mm)	19
Vægt (kg)	2,90
Art. nr.	433.438
DKR.	6.650,00
Lager	✓

MASTER / RØRBÅNDSLIBER**INOX SÆT**

BSE 14-3 INOX Sæt

Optagen effekt (Watt)	1.400
Afgiven effekt (Watt)	880
Max. Værktøjs Ø (mm)	125
Båndhastighed (m/sek)	3,5 - 10
Bånd dimension (mm)	40 x 760
Max. Rørdiameter. (mm)	125
Værktøjs bredde (mm)	100
Værktøjstilslutning (mm)	19
Vægt (kg)	3,60
Art. nr	433.454
DKR.	10.450,00
Lager	✓

RØRBÅNDSLIBER**SÆT**

BRE 14-3 125 sæt

Optagen effekt (Watt)	1.400
Afgiven effekt (Watt)	880
Båndhastighed (m/sek)	3,5 - 10
Bånd dimension (mm)	40 x 760
Max. Rørdiameter. (mm)	125
Vægt (kg)	3,60
Art. nr	433.446
DKR.	9.390,00
Lager	✓

KOMBIHJUL

Poli-Clean

Rensehjul.

Type	Bestillings nr.	Betegnelse	Forpakning	Dkr.	lager
Poli-clean	257.375	100x100 mm.	1 stk.	660,00	✓



Kombi

Kombination af vlies og smergellæred.

Type	Bestillings nr.	Betegnelse	Forpakning	Dkr.	lager
Kombihjul	256.977	100x100 mm. P80/A160	1 stk.	285,00	✓
Kombihjul	256.978	100x100 mm. P150/A280	1 stk.	285,00	✓
Kombihjul	358.908	100x100 mm. P240/A280	1 stk.	285,00	✓

VLIESHJUL

Vlieshjul

Ren vlies hjul.

Type	Bestillings nr.	Betegnelse	Forpakning	Dkr.	lager
Vlieshjul	377.910	100x100 mm. A80	1 stk.	427,00	✓
Vlieshjul	377.929	100x100 mm. A180	1 stk.	427,00	✓
Vlieshjul	377.937	100x100 mm. A280	1 stk.	427,00	✓
Vlieshjul	256.973	100x100 mm. A80 Coarse	1 stk.	267,00	✓
Vlieshjul	256.974	100x100 mm. A160 Medium	1 stk.	267,00	✓
Vlieshjul	256.975	100x100 mm. A280 Fine	1 stk.	267,00	✓
Vlieshjul	256.976	100x100 mm. A400 Very Fine	1 stk.	267,00	✓

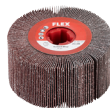
SLIBEHJUL

Slibehjul

Lamel hjul.

Type	Bestillings nr.	Betegnelse	Forpakning	Dkr.	lager
Slibehjul	358.827	100x100 mm. K40	1 stk.	295,00	✓
Slibehjul	358.835	100x100 mm. K60	1 stk.	295,00	✓
Slibehjul	358.843	100x100 mm. K80	1 stk.	295,00	✓
Slibehjul	358.851	100x100 mm. K120	1 stk.	295,00	✓
Slibehjul	358.878	100x100 mm. K180	1 stk.	334,00	✓
Slibehjul	358.886	100x100 mm. K240	1 stk.	343,00	✓

GUMMIHJUL

Luftgummihjul

Oppustelig lufthjul.

Type	Bestillings nr.	Betegnelse	Forpakning	Dkr.	lager
Luftgummihjul	433.896	100x100 mm.	1 stk.	733,00	✓

CeraFLEX

slibebånd

Flexibel højtydende slibebånd for optimal slibepræstation med høj slide hastighed.
Slibning af overflader af rustfrit stål.

Type	Bestillings nr.	Betegnelse	Forpakning	Dkr.	Lager
Slibebånd	434.531	100x100 mm. K60	5 stk.	253,00	✓
Slibebånd	434.558	100x100 mm. K80	5 stk.	253,00	✓
Slibebånd	434.566	100x100 mm. K120	5 stk.	253,00	✓

SLIBEBÅND**CoruFLEX**

slibebånd

Meget fleksibel slibeånd med belagt korundkorn specielt til rustfri !
Specielt velegnet til fin slibning.

Type	Bestillings nr.	Betegnelse	Forpakning	Dkr.	Lager
Slibebånd	434.574	100x100 mm. K180	5 stk.	188,00	✓
Slibebånd	434.582	100x100 mm. K240	5 stk.	188,00	✓

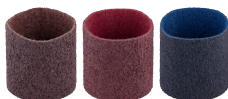
VLIESBÅND**MeshFLEX**

434590 434604 434612

Vliesbånd

Til fjernelse af mindre ridser og til afrensning.
Misfarve på svejsninger kan fjernes på tynde plader uden opvarmning af materialet.
Velegnet til slibning, rengøring og efterbehandling på rustfrit stål, stål, titanlegeringer, let metaller, ikke-jernholdige metaller og plast.

Type	Bestillings nr.	Betegnelse	Forpakning	Dkr.	Lager
Vliesbånd	434.590	100x100 mm. A100	1 stk.	189,00	✓
Vliesbånd	434.604	100x100 mm. A240	1 stk.	189,00	✓
Vliesbånd	434.612	100x100 mm. A400	1 stk.	189,00	✓

BÅNDFIL**TRINOXFLEX**

FBE 8-140

Optagen effekt (Watt)	800
Afgiven effekt (Watt)	325
Bånd hastighed (m/sek)	3 - 8
Bånd dimension (mm)	520/533 x 4-9 520/533 x 4-30
Vægt (kg)	2,40
Art. nr	420.530
DKR.	4.090,00
Lager	✓

TRINOXFLEX**SÆT**

FBE 8-4 140 Sæt

Optagen effekt (Watt)	800
Afgiven effekt (Watt)	325
Bånd hastighed (m/sek)	3 - 8
Bånd dimension (mm)	533 x 4-9 4-30
Vægt (kg)	2,60
Art. nr	453.455
DKR.	4.690,00
Lager	✓

SLIBEBÅND**ZircoFLEX**

Slibebånd

Slibebånd med højkvalitets zirkoniumkorund giver længere levetid.

Til grov og mellemliggende slibning af stål og rustfrit ståloverflader.

Type	Bestillings nr.	Betegnelse	Forpakning	Dkr.	Lager
Slibebånd	303.615	4 x 533 mm. K60	10 stk.	143,00	✓
Slibebånd	434.620	4 x 533 mm. K80	10 stk.	143,00	✓
Slibebånd	303.623	4 x 533 mm. K120	10 stk.	143,00	✓

ZircoFLEX

slibebånd

Slibebånd med højkvalitets zirkoniumkorund giver længere levetid.

Til grov og mellemliggende slibning af stål og rustfrit ståloverflader.

Type	Bestillings nr.	Betegnelse	Forpakning	Dkr.	Lager
Slibebånd	257.101	9x533 mm. K40	10 stk.	165,00	✓
Slibebånd	257.105	9x533 mm. K60	10 stk.	155,00	✓
Slibebånd	434.639	9x533 mm. K80	10 stk.	155,00	✓
Slibebånd	257.102	9x533 mm. K120	10 stk.	157,00	✓

SLIBEBÅND**ZircoFLEX**

slibebånd

Slibebånd med højkvalitets zirkoniumkorund giver længere levetid.

Til grov og mellem slibning af stål og rustfrit ståloverflader.

Type	Bestillings nr.	Betegnelse	Forpakning	Dkr.	Lager
Slibebånd	256.538	30x533 mm. K40	10 stk.	197,00	✓
Slibebånd	255.328	30x533 mm. K60	10 stk.	197,00	✓
Slibebånd	434.647	30x533 mm. K80	10 stk.	188,00	✓
Slibebånd	255.329	30x533 mm. K120	10 stk.	188,00	✓

CoruFLEX

slibebånd

Slibebånd med højkvalitets zirkoniumkorund giver længere levetid.

Til grov og mellem slibning af stål og rustfrit ståloverflader.

Type	Bestillings nr.	Betegnelse	Forpakning	Dkr.	Lager
Slibebånd	326.739	40x760 mm. K80	10 stk.	273,00	✓
Slibebånd	326.755	40x760 mm. K120	10 stk.	253,00	✓
Slibebånd	434.906	40x760 mm. K180	10 stk.	253,00	✓
Slibebånd	434.914	40x760 mm. K240	10 stk.	253,00	✓

Efterbehandling

Til højglanspolering uden poleringsmiddel i to trin.



Vliesbånd

Type	Bestillings nr.	Betegnelse	Forpakning	Dkr.	Lager
Vliesbånd	326.917	40x760 mm. S600	1 stk.	165,00	✓
Vliesbånd	326.933	40x760 mm. S1500	1 stk.	165,00	✓

BÅNDSLIBER



LBR1506 VRA

Bånd dimension (mm)	40 x 618
Optagen effekt (Watt)	1.200
Afgiven effekt (Watt)	700
Båndhastighed (m/sek)	10-30
Vægt (kg)	4,20
Art. nr	282.499
DKR.	6.890,00
Lager	✓

SLIBEBÅND

ZircoFLEX



Slibebånd med højkvalitets zirkoniumkorund som giver længere levetid.

Høj fjerningshastighed til grov og mellem slibning af stål og rustfrit ståloverflader.

Type	Bestillings nr.	Betegnelse	Forpakning	Dkr.	Lager
Slibebånd	223.670	40x618 mm. K36	10 stk.	303,00	✓
Slibebånd	223.689	40x618 mm. K60	10 stk.	251,00	✓
Slibebånd	434.876	40x618 mm. K80	10 stk.	247,00	✓
Slibebånd	266.132	40x618 mm. K120	10 stk.	247,00	✓

VLIESBÅND

MeshFLEX



Til at fjerne mindre ridser, rust og snavs. Misfarve på svejsninger kan fjernes på tynde plader uden varme påvirkning. Velegnet til slibning, rengøring og efterbehandling på rustfrit stål, stål, titaniumlegeringer, let metaller, ikke-jernholdige metaller og plast.

Type	Bestillings nr.	Betegnelse	Farve	Forpakning	Dkr.	Lager
Slibebånd	317.969	40x618 mm. A100	Brun	3 stk.	441,00	✓
Slibebånd	317.977	40x618 mm. A240	Rød	3 stk.	378,00	✓
Slibebånd	317.985	40x618 mm. A400	Blå	3 stk.	378,00	✓

FLADSLIBER



SFE 8-2 115

Max. skive diameter (mm)	115
Slibehovedhøjde (mm)	13
Optagen effekt (Watt)	800
Afgiven effekt (Watt)	325
Omdrejningstal (o/min)	700 - 2.300
Vægt (kg)	2,50
Art. nr	420.565
DKR.	4.790,00
Lager	✓

ARMSLIBER



LLK 1503 VR

Max. skive diameter (mm)	152
Omdrejningstal ubelastet (o/min)	1.500 - 4.700
Optagen effekt (Watt)	1.200
Afgiven effekt (Watt)	700
Vægt (kg)	3,40
Art. nr	315.257
DKR.	7.590,00
Lager	✓

KOMPAKT SLIBESKIVE



Professionelle slibeskiver: kompakte slibeskiver til rustfrit stål, metal og andre materialer i 2 forskellige tykkelser og hårdheder: den hårde slibeskive bruges tilslibning, den bløde til polering.

Type	Bestillings nr.	Dimension	Hårdhed	Forpakning	Dkr.	Lager
Slibeskive	313.416	152x3x25	Blød	1 stk.	241,00	✓
Slibeskive	313.424	152x3x25	Hård	1 stk.	269,00	✓
Slibeskive	313.432	152x6x25	Blød	1 stk.	303,00	✓
Slibeskive	313.440	152x6x25	Hård	1 stk.	332,00	✓

FINGERSLIBER



ST 1005 VE

Slibesål (mm)	39 x 60
Udsving (mm)	8
Slagantal (min)	1.200 - 4.500
Optagen effekt (Watt)	400
Afgiven effekt (Watt)	220
Vægt (kg)	2,20
Art. nr	259.540
DKR.	5.950,00
Lager	✓

BAJONETSAV



RS 11-28

Vandring (mm)	28
Slagantal (min)	0 - 2.700
Optagen effekt (Watt)	1.100
Afgiven effekt (Watt)	600
Max. Materiale tykkelse metal (mm)	20
Max. Materiale tykkelse træ (mm)	230
Vægt (kg)	3,60
Art. nr	432.776
DKR.	1.490,00
Lager	✓



RS 13-32

Vandring (mm)	32
Slagantal (min)	0 - 3.000
Optagen effekt (Watt)	1.300
Afgiven effekt (Watt)	720
Max. Materiale tykkelse metal (mm)	20
Max. Materiale tykkelse træ (mm)	230
Dimension L x H (mm)	520 x 180
Vægt (kg)	4,60
Art. nr	438.383
DKR.	2.190,00
Lager	✓

BAJONETSAV



RSP 13-32

Vandring (mm)	32
Slagantal (min)	0 - 3.000
Optagen effekt (Watt)	1.300
Afgiven effekt (Watt)	720
Max. Materiale tykkelse metal (mm)	20
Max. Materiale tykkelse træ (mm)	230
Dimension L x H (mm)	520 x 180
Vægt (kg)	4,60
Art. nr	438.367
DKR.	2.590,00
Lager	✓

BÅNDSAV



SBG 4910

Klinge dimension (mm)	1335 x 13 x 0,65
Båndhastighed (m/min)	60 / 80
Optagen effekt (Watt)	850
Afgiven effekt (Watt)	445
Max. skæredybde rund og firk. ved 45°/ 90° (mm)	68 / 80
Max. skæredybde rekt. ved 45°/ 90° (mm)	68 X 55 / 100 X 80
Vægt (kg)	18,00
Art. nr	390.518
DKR.	4.290,00
Lager	✓

RUNDSAV



CSM 4060

Max skive diameter (mm)	185
Huldiameter (mm)	20
Optagen effekt (Watt)	1.400
Afgiven effekt (Watt)	720
Omdrejningstal ubelastet (o/min)	3.800
Max. skæredybde 90° (mm)	0 - 63
Max. materiale tykkelse af aluminium 250 N/mm ² (mm)	6
Max. materiale tykkelse af stål 400 N/mm ² (mm)	10
Vægt (kg)	5,40
Art. nr	307.815
DKR.	4.690,00
Lager	✓

AKKU BOREMASKINE



DD 2G 10-LD

	SÆT
Batterispænding (Volt)	10,8
Batterikapacitet (Ah.)	4,0
Max. moment blød/hård (Nm)	17 / 34
Moment indstillinger	17 + 1
Omdrejningstal (o/min)	0 - 350 / 0- 1.300
Borepatron (mm)	0,8 - 10,0
Max. borediameter i stål / træ (mm)	10 / 25
Vægt uden batteri (kg)	0,875
Art. nr	418.064
DKR.	1.790,00
Lager	✓

! Leveres **MED** akku oplader & 2 stk. 4,0 Ah. batterier.

AKKU SKRUEMASKINE



Kulfri motor

DD 2G 10.8-EC

Batterispænding (Volt)	10,8
Batterikapacitet (Ah.)	2,5 / 4,0 / 6,0
Max. moment blød/hård (Nm)	32 / 58
Moment indstillinger	20 + 1
Omdrejningstal (o/min)	0 - 450 / 0- 1.700
Borepatron / Max. borediameter i stål - træ (mm)	1,5 - 13,0 / 13 - 25
Vægt uden batteri (kg)	1,09
Art. nr	418.005
DKR.	1.590,00
Lager	✓

! Leveres **UDEN** lader & batteri.

AKKU SLAGSKRUEMASKINE



Kulfri motor

PD 2G 10.8-EC

Batterispænding (Volt)	10,8
Batterikapacitet (Ah.)	2,5 / 4,0 / 6,0
Max. moment blød/hård (Nm)	32 / 58
Moment indstillinger	24 + 1
Omdrejningstal (o/min)	0 - 450 / 0- 1.700
Tomgangsslagtal (o/min)	0-5.850 / 0-22.100
Borepatron / Max. borediameter i stål - murværk - træ (mm)	1,5 - 13,0 / 13 - 13 - 25
Vægt uden batteri (kg)	1,14
Art. nr	418.013
DKR.	1.590,00
Lager	✓

! Leveres **UDEN** lader & batteri.



Kulfri motor

DD 2G 18.0-EC C

Batterispænding (Volt)	18,0
Batterikapacitet (Ah.)	2,5 / 5,0
Max. moment blød/hård (Nm)	56 / 90
Moment indstillinger	23 + 1
Omdrejningstal (o/min)	0 - 600 / 0- 2.300
Borepatron (mm)	1,5 - 13,0
Max. borediameter i stål / træ (mm)	13 / 60
Vægt uden batteri (kg)	1,50
Art. nr	491.225
DKR.	1.890,00
Lager	✓

! Leveres i kartonæske **UDEN** lader & batteri.

AKKU SKRUEMASKINE



Kulfri motor

DD 4G 18.0-EC C

Batterispænding (Volt)	18,0
Batterikapacitet (Ah.)	2,5 / 5,0
Max. moment blød/hård (Nm)	64 / 135
Moment indstillinger	11 + 1
Omdrejningstal (o/min)	460 / 910 / 2.100 / 4.200
Borepatron (mm)	1,5 - 13,0
Max. borediameter i stål / træ (mm)	13 / 76
Vægt uden batteri (kg)	1,50
Art. nr	491.292
DKR.	2.090,00
Lager	✓

! Leveres i kartonæske **UDEN** lader & batteri.

AKKU SLAGBOREMASKINE



Kulfri motor

PD 2G 18.0-EC C

Batterispænding (Volt)	18,0
Batterikapacitet (Ah.)	2,5 / 5,0
Max. moment blød/hård (Nm)	56 / 90
Moment indstillinger	24 + 1
Omdrejningstal (o/min)	0 - 600 / 0 - 2.300
Tomgangsslagtal (o/min)	9.600 / 37.000
Borepatron / Max. borediameter i stål - murværk - træ (mm)	1,5 - 13,0 / 13 - 16 - 60
Vægt uden batteri (kg)	1,60
Art. nr	491.233
DKR.	1.890,00
Lager	✓

! Leveres i kartonæske **UDEN** lader & batteri.

TILBEHØR AKKU 10,8/18,0



Type	Bestillings nr.	Betegnelse	Forpakning	Dkr.	Lager
Borepatron	468.843	BF CHE 2	1 stk.	313,00	✓
Borepatron	442.364	BF 10.8-EC	1 stk.	265,00	✓
Borepatron	453.986	BF 18.0-EC	1 stk.	689,00	✓
Bitsholder	442.380	BV 10.8-EC	1 stk.	163,00	✓
Bitsholder	453.994	BV 18.0-EC	1 stk.	163,00	✓
Vinkelforsats	442.372	WV 10.8 -EC	1 stk.	594,00	✓
Vinkelforsats	454.001	WV 18.0 -EC	1 stk.	689,00	✓

TILBEHØR AKKU 10,8/18,0



Type	Bestillings nr.	Betegnelse	Forpakning	Dkr.	Lager
Adapter	368.652	Adapter SDS-plus 1/2"	1 stk.	122,00	✓

GIPSSKRUEMASKINE



Kulfri motor

DW 45 18.0-EC C

Batterispænding (Volt)	18,0
Batterikapacitet (Ah.)	2,5 / 5,0
Max. moment (Nm.)	28
Omdrejningstal (o/min)	0 - 4.500
Slagantal (/min)	3.300
Værktøjstilslutning (") sekskant	1/4
Max. skrue diameter (mm)	4,2
Vægt uden batteri (kg)	0,975
Art. nr	491.276
DKR.	1.890,00
Lager	✓

! Leveres i kartonæske **UDEN** lader & batteri.

SÆT



Kulfri motor

DW 45 18.0-EC M/2.5 sæt

Batterispænding (Volt)	18,0
Batterikapacitet (Ah.)	2,5 / 5,0
Max. moment (Nm.)	28
Omdrejningstal (o/min)	0 - 4.500
Slagantal (/min)	3.300
Værktøjstilslutning (") sekskant	1/4
Max. skrue diameter (mm)	4,2
Vægt uden batteri / Komplet enhed (kg)	0,975 / 1,89
Art. nr	466.824
DKR.	4.590,00
Lager	✓

! Leveres **MED** akku oplader & 2 stk. 2,5 Ah. batterier

FORSATS GIPSSKRUEMASKINE

TILBEHØR



M-DW 55

Forsats til	DW 45 18.0-EC
Skruemaskine forsats drejbar (°)	360
Vægt uden batteri (kg)	0,50
Art. nr	463.698
DKR.	1.790,00
Lager	✓

! Leveres **UDEN** lader & batteri.

AKKU SLAGSKRUETRÆKKER



Kulfri motor

ID 1/4" 18.0-EC C

Batterispænding (Volt)	18,0
Batterikapacitet (Ah.)	2,5 / 5,0
Antal Indstillinger / Max. moment (Nm.)	3 / (58 / 104 / 225)
Omdrejningstal (o/min)	0 - 1.500 / 2.000 / 2.500
Slagantal (/min)	1.300 / 2.800 / 3.300
Værktøjstilslutning (")	1/4
Vægt uden batteri (kg)	1,10
Art. nr	491.241
DKR.	1.890,00
Lager	✓

! Leveres i kartonæske **UDEN** lader & batteri.

AKKU SLAGNØGLE



Kulfri motor

IW 1/2" 18.0-EC C

Batterispænding (Volt)	18,0
Batterikapacitet (Ah.)	2,5 / 5,0
Antal Indstillinger / Max. moment (Nm.)	3 / (140 / 170 / 250)
Omdrejningstal (o/min)	600 - 2.500
Slagantal (/min)	3.300
Værktøjstilslutning (")	1/2
Vægt uden batteri (kg)	1,10
Art. nr	491.268
DKR.	1.890,00
Lager	✓

! Leveres i kartonæske **UDEN** lader & batteri.

AKKU SLAGNØGLE



Kulfri motor

IW 3/4" 18.0-EC C

Batterispænding (Volt)	18,0
Batterikapacitet (Ah.)	2,5 / 5,0
Antal Indstillinger	3
Max. Tilspændingsmoment (Nm.)	300/590/1.060
Max. Løsningsmoment (Nm.)	1.680
Omdrejningstal (o/min)	0 - 900/1.000/1.700
Slagantal (/min)	0-1.800/2.000/2.200
Værktøjstilslutning (")	3/4
Vægt uden batteri (kg)	3,30
Art. nr	492.612
DKR.	2.590,00
Lager	✓

! Leveres i kartonæske **UDEN** lader & batteri.

AKKU BOREHAMMER



Kulfri motor

CHE 18.0-EC C

Batterispænding (Volt)	18,0
Batterikapacitet (Ah.)	2,5 / 5,0
Hastighed ubelastet (o/min)	0 - 1.400
Tomgangsslagtal (o/min)	0 - 4.500
Max. slagenergi (J.)	1,7
Max. Borediameter i beton / stål / træ (mm)	18/13/20
Værktøjstilslutning	SDS-Plus
Vægt (kg)	2,0
Art. nr	491.284
DKR.	2.090,00
Lager	✓

! Leveres i kartonæske **UDEN** lader & batteri.

AKKU BOREHAMMER



Kulfri motor

CHE 2-26 18.0-EC C

Batterispænding (Volt)	18,0
Batterikapacitet (Ah.)	2,5 / 5,0
Hastighed ubelastet (o/min)	0 - 980
Tomgangsslagtal (o/min)	0 - 4.350
Max. slagenergi (J.)	2,6
Max. Borediameter i beton / stål / træ (mm)	26 / 13 / 30
Borepatron (mm)	1,5 / 13,0
Værktøjstilslutning	SDS-Plus
Vægt (kg)	2,0
Art. nr	491.314
DKR.	2.490,00
Lager	✓

! Leveres i kartonæske **UDEN** lader & batteri.

AKKU VINKELSLIBER



Kulfri motor

LB 125 18.0-EC C

Batterispænding (Volt)	18,0
Batterikapacitet (Ah.)	2,5 / 5,0
Max skive diameter (mm)	125
Omdrejningstal (o/min)	8.500
Værktøjstilslutning	M14
Vægt uden batteri (kg)	1,75
Art. nr	499.307
DKR.	2.190,00
Lager	✓

! Leveres i kartonæske **UDEN** lader & batteri.

AKKU VINKELSLIBER



Kulfri motor

LBE 125 18.0-EC C

Batterispænding (Volt)	18,0
Batterikapacitet (Ah.)	2,5 / 5,0
Max skive diameter (mm)	125
Omdrejningstal (o/min)	8,500
Værktøjstilslutning	M14
Vægt uden batteri (kg)	1,75
Art. nr	499.285
DKR.	2.390,00
Lager	✓

! Leveres i kartonæske uden lader & batteri.

AKKU VINKELSLIBER

SÆT



Kulfri motor

L125 18.0-EC/5.0 Sæt

Batterispænding (Volt)	18,0
Batterikapacitet (Ah.)	5,0
Max skive diameter (mm)	125
Omdrejningstal (o/min)	8,500
Værktøjstilslutning	M14
Vægt uden batteri (kg)	1,75
Art. nr	417.947
DKR.	3.290,00
Lager	✓

! **MED** akku oplader & 2 stk. 5,0 Ah. batterier

AKKU BAJONETSAV



Kulfri motor

RSP DW 18.0-EC C

Batterispænding (Volt)	18,0
Batterikapacitet (Ah.)	2,5 / 5,0
Omdrejningstal (o/min)	0 - 3.000
Udsving (mm)	32
Max. materiale tykkelse i træ (mm)	300
Max. materiale tykkelse i stål (mm)	20
Vægt uden batteri (kg)	4,1
Art. nr	491.306
DKR.	2.090,00
Lager	✓

! Leveres i kartonæske **UDEN** lader & batteri.

AKKU STIKSAV



Kulfri motor

JS 18.0-EC C

Batterispænding (Volt)	18,0
Batterikapacitet (Ah.)	2,5 / 5,0
Slag ubelastet: (/min)	0 - 3.500
Slaglængde (mm)	26
Pendul trin	4
Hastigheds indstillinger	1 - 5 + A
Geringsvinkel (°)	0 - 45
Geringsssnit (mm)	0 - 32
Max. skæredybde i træ (mm)	120
Max. materialetykkelse af stålplader (mm)	8
Vægt uden batteri (kg)	2,10
Art. nr	485.403
DKR.	2.190,00
Lager	✓

! Leveres i kartonæske **UDEN** lader & batteri.

AKKU STIKSAV



Kulfri motor

JSB 18.0-EC C

Batterispænding (Volt)	18,0
Batterikapacitet (Ah.)	2,5 / 5,0
Slag ubelastet: (/min)	0 - 3.500
Slaglængde (mm)	26
Pendul trin	4
Hastigheds indstillinger	1 - 5 + A
Geringsvinkel (°)	0 - 45
Geringsssnit (mm)	0 - 32
Max. skæredybde i træ (mm)	120
Max. materialetykkelse af stålplader (mm)	8
Vægt uden batteri (kg)	2,10
Art. nr	489.794
DKR.	2.190,00
Lager	✓

! Leveres i kartonæske **UDEN** lader & batteri.

AKKU RUNDSAV



Kulfri motor

CS 62 18.0-EC C

+

D165x1,6/1,0x20 HM Z=24 WZ

Batterispænding (Volt)	18
Batterikapacitet (Ah.)	2,5 / 5,0
Omdrejningstal ubelastet (o/min)	5.000
Savklinge diameter (mm)	165
Svingområde (°)	0 - 50
Savklinge hul Ø (mm)	20
Skæredybde (mm)	0 - 62
Geringsssnit	0 - 38
Snithøjde geringsssnit / med styreskinne (mm)	0 - 32
Vinkel indstilling (°)	0 / 22,5 / 45 / 50
Dimension L x B x H (mm)	335 x 190 x 210
Vægt (kg)	3,1
Art. nr	491.322
DKR.	2.090,00
Lager	✓

! Leveres i kartonæske **UDEN** lader & batteri.



Type	Bestillings nr.	Betegnelse	HM Z	Dkr.	Lager
Rundsavklinge	456.012	Ø 165 x 1,6/1,0 x 20 HM	24	381,00	✓
Diamantklinge	347.515	Ø 170	-	720,00	✓



Type	Bestillings nr.	Længde mm	Forpakning	Dkr.	Lager
Styreskinne GRS 80	353.280	800	1 stk.	900,00	✓
Styreskinne GRS 160	359.351	1600	1 stk.	1.300,00	✓
Forbindelses stykke GRS-V	353.272	-	1 stk.	870,00	✓

EXCENTER POLERMASKINE



Kulfri motor

XFE 15 150 18.0-EC

Batterispænding (Volt)	18,0
Batterikapacitet (Ah.)	2,5 / 5,0
Max. polerskive diameter (mm)	160
Max. bagskive diameter (mm)	150
Udslag (mm)	15
Friløbs hastighed (o/min)	2.300 - 3.800
Friløbs sving antal (o/min)	4.600 - 7.600
Størrelse (L x H mm.)	370 x 140
Vægt (kg)	2,1
Art. nr	459.089
DKR.	3.990,00
Lager	✓

! Leveres **UDEN** lader & batteri, men med 2 velcro bagskiver.



Kulfri motor

XCE 8 125 18.0-EC

Batterispænding (Volt)	18,0
Batterikapacitet (Ah.)	2,5 / 5,0
Max. polerskive diameter (mm)	160
Max. bagskive diameter (mm)	150
Udslag (mm)	8
Friløbs hastighed (o/min)	280 - 430
Friløbs sving antal (o/min)	5.600 - 8.600
Vægt (kg)	2,1
Art. nr	459.070
DKR.	3.990,00
Lager	✓

! Leveres **UDEN** lader & batteri, men med 1 velcro bagskive.

AKKU POLERMASKINE



Kulfri motor

PE 150 18.0-EC

Batterispænding (Volt)	18,0
Batterikapacitet (Ah.)	2,5 / 5,0
Max. polerskive diameter (mm)	160
Max. bagskive diameter (mm)	150
Friløbs hastighed (o/min)	150 - 1.450
Størrelse (L x H mm.)	395 x 117
Vægt (kg)	1,9
Art. nr	459.062
DKR.	3.990,00
Lager	✓

! Leveres **UDEN** lader & batteri, men med 1 velcro bagskive.

EXCENTER POLERMASKINE

SÆT



Kulfri motor

XFE 15 150 18.0-EC/5.0 Set

Batterispænding (Volt)	18,0
Batteri kapacitet (Ah.)	5,0
Max. polerskive diameter (mm)	160
Max. bagskive diameter (mm)	150
Udslag (mm)	15
Friløbs hastighed (o/min)	2.300 - 3.800
Friløbs sving antal (o/min)	4.600 - 7.600
Størrelse (L x H mm.)	380 x 140
Vægt (kg)	2,1
Art. nr	418.099
DKR.	5.290,00
Lager	✓

! Leveres **MED** akku oplader, 2 stk. 5,0 Ah. batterier & velcro bagskive.

AKKU POLERMASKINE

SÆT



Kulfri motor

XCE 8 12518.0-EC/5.0 Set

Batterispænding (Volt)	18,0
Batterikapacitet (Ah.)	2,5 / 5,0
Max. polerskive diameter (mm)	160
Max. bagskive diameter (mm)	150
Udslag (mm)	8
Friløbs hastighed (o/min)	280 - 430
Friløbs sving antal (o/min)	5.600 - 8.600
Vægt (kg)	2,1
Art. nr	438.413
DKR.	5.290,00
Lager	✓

! Leveres **MED** akku oplader, 2 stk. 5,0 Ah. batterier & velcro bagskive.

AKKU POLERMASKINE

SÆT



Kulfri motor

PE 150 18.0-EC/5.0 Set

Batterispænding (Volt)	18,0
Batteri kapacitet (Ah.)	5,0
Max. polerskive diameter (mm)	160
Max. bagskive diameter (mm)	150
Friløbs hastighed (o/min)	150 - 1.450
Størrelse (L x H mm.)	370 x 120
Vægt (kg)	1,9
Art. nr	447.153
DKR.	5.290,00
Lager	✓

! Leveres **MED** akku oplader, 2 stk. 5,0 Ah. batterier & velcro bagskive.

AKKU POLERMASKINE

SÆT

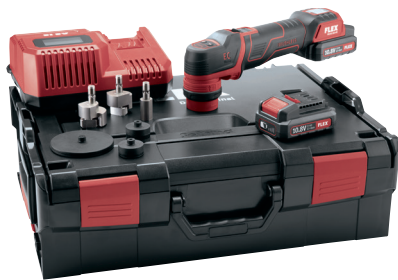

Kulfri motor

PXE 80 10.8-EC/2,5 Set



Fast rotation 3 mm udslag 12 mm udslag

Batterispænding (Volt)	10,8
Batterikapacitet (Ah.)	2,5/4,0/6,0
Max. polerskive diameter (mm)	80
Max. bagskive diameter (mm)	75
Friløbs hastighed (o/min)	400 - 2.000 / 400 - 3.000 400 - 4.000 / 400 - 5.000
Størrelse (B x L x H mm.)	265 x 65 x 95
Vægt uden batteri (kg)	0,63
Art. nr	418.102
DKR.	3.590,00
Lager	✓

! Leveres **MED** akku oplader, 2 stk. 2,5 Ah. batterier & 2 stk. velcro bagskive (30 & 75 mm) og 3 stk. adapter.

SÆT



Kulfri motor

PXE 80 10.8-EC/2,5 P-Set

Batterispænding (Volt)	10,8
Batterikapacitet (Ah.)	2,5 / 4,0 / 6,0
Max. polerskive diameter (mm)	80
Max. bagskive diameter (mm)	75
Friløbs hastighed (o/min)	400 - 2.000 / - 3.000 - 4.000 / - 5.000
Friløbs sving antal (o/min)	400 - 4.000 / - 6.000 - 8.000 / -11.600
Størrelse (B x L x H mm.)	265 x 65 x 95
Vægt uden batteri (kg)	0,63
Art. nr	469.076
DKR.	4.290,00
Lager	✓

! Leveres **MED** akku oplader, 2 stk. 2,5 Ah. batterier & 2 stk. velcro bagskive (30 & 75 mm), 4 stk. poleringssvampe og 3 stk. adapter (Fast rotation, 3 mm udslag og 12 mm udslag).

AKKU RØREMASKINE/MIXER



Kulfri motor

MXE 18.0-EC WR2 120

Batterispænding (Volt)	18,0
Batterikapacitet (Ah.)	2,5 / 5,0
Omdrejningstal 1. gear (o/min)	0-210/325/530
Omdrejningstal 2. gear (o/min)	0-320/490/780
Værktøjstilslutning	M14
Opspændingshals diameter (mm)	53
Max. blande diameter (mm)	120
Vægt uden batteri & piskeris (kg)	4,10
Art. nr	495.904
DKR.	2.490,00
Lager	✓

! Leveres **UDEN** lader & batteri.

AKKU GIRAF
SÆT

GE MH 18.0-EC

Girafsliber + Taske

Slibeskive diameter (mm) rundt slibehoved	225
Batterispænding (Volt)	18,0
Batterikapacitet (Ah.)	2,5 / 5,0
Omdrejningstal ubelastet (o/min)	1.130 - 1.730
Ubelastet svingtal MH-T (/min)	3.900 - 5.850
Ubelastet svingtal MH-X (/min)	3.200 - 4.700
Max. slibevinkel på hoved (°)	100
Længde (mm)	1.440
Vægt uden batteri & slibehoved (kg)	2,80
Art. nr.	504.025
DKR.	5.470,00
Lager	✓

 ! Leveres **UDEN** slibehoved, lader & batteri.

AKKU GIRAF
SÆT

GE MH 18.0-EC/5.0 SÆT MH-X

Girafsliber + Excentrisk slibehoved + 2 stk. Batteri 5.0 Ah. + Lader 10,8/18,0 + Taske

Slibeskive diameter (mm) rundt slibehoved	225
Batterispænding (Volt)	18,0
Batterikapacitet (Ah.)	2,5 / 5,0
Omdrejningstal ubelastet (o/min)	1.130 - 1.730
Ubelastet svingtal MH-T (/min)	3.900 - 5.850
Ubelastet svingtal MH-X (/min)	3.200 - 4.700
Max. slibevinkel på hoved (°)	100
Længde (mm)	1.440
Vægt uden batteri & slibehoved (kg)	2,80
Art. nr.	504.068
DKR.	8.390,00
Lager	✓

 ! Leveres **MED** lader & batteri.

AKKU SUPRA FLEX
SÆT

SE 125 18.0-EC/5.0 SÆT

Batterispænding (Volt)	18,0
Batterikapacitet (Ah.)	2,5 / 5,0
Max. Bagskive Ø (mm)	125
Omdrejningstal ubelastet (o/min)	680 / 930 / 1.195 / 1.500
Spindel str.	M14
Vægt uden batteri (kg)	2,2
Art. nr.	504.157
DKR.	5.990,00
Lager	✓

 ! Leveres **MED** lader & batteri.

AKKU RENDEJERNSFRÆSER

SÆT



Kulfri motor

RFE 40 18.0-EC/5.0 SÆT

Batterispænding (Volt)	18,0
Batterikapacitet (Ah.)	2,5 / 5,0
Omdrejningstal ubelastet (o/min)	3.800 - 6.200
Høvbredde (mm)	40
Høvl dybde (mm)	6 / 8
Antal Vendskær	4
Vægt uden batteri (kg)	2,96
Art. nr.	504.165
DKR.	7.990,00
Lager	✓

! Leveres **MED** lader & batteri.

AKKU TRINOXFLEX



Kulfri motor

BME 18.0-EC C

Batterispænding (Volt)	18,0
Batterikapacitet (Ah.)	2,5 / 5,0
Omdrejningstal ubelastet (o/min)	1.700 / 2.309 / 3.080 / 3.760
Max. Værktøjs Ø (mm)	125
Max. Værktøjsbredde (mm)	50
Forsats system	Lynskifte
Vægt uden batteri (kg)	1,7
Art. nr.	504.491
DKR.	2.190,00
Lager	✓

! Leveres i kartonæske **UDEN** lader & batteri.

SÆT



Kulfri motor

BME 18.0-EC/5.0 SÆT

Batterispænding (Volt)	18,0
Batterikapacitet (Ah.)	2,5 / 5,0
Omdrejningstal ubelastet (o/min)	1.700 / 2.309 / 3.080 / 3.760
Max. Værktøjs Ø (mm)	125
Max. Værktøjsbredde (mm)	50
Forsats system	Lynskifte
Vægt uden batteri (kg)	1,7
Art. nr.	504.505
DKR.	4.290,00
Lager	✓

! Leveres **MED** lader & batteri.



Type	Bestillings nr.	Betegnelse	Forpakning	Dkr.	Lager
Valsesliber forsats	459.577	BS 50	1 stk.	2.400,00	✓
Rørbåndsliber forsats	459.585	BR 50	1 stk.	4.500,00	✓
Båndfil forsats	459.593	BF 140	1 stk.	3.600,00	✓
Hjørnekantsliber forsats	503.762	LK 152	1 stk.	3.900,00	✓

AKKU BLÆSER



Kulfri motor

BW 18.0-EC

Batterispænding (Volt)	18,0
Batterikapacitet (Ah.)	2,5 / 5,0
Omdrejningstal (o/min)	10.600 / 14.200 / 18.000
Max. lufthastighed (m/sec)	80
Luftvolumem (m ³ /min)	3,11
Vægt uden batteri (kg)	1,20
Art. nr	472.913
DKR.	990,00
Lager	÷

! Leveres **UDEN** lader & batteri.

AKKU LAMPE



WL LED 18.0

Batterispænding (Volt)	18,0
Batterikapacitet (Ah.)	2,5 / 5,0
Antal LED	24
Antal timer med lys ved 2,5 / 5,0 Ah. (timer)	20 / 40
Foldehåndtag / drejelig LED hoved (°)	180 / 320
Vægt uden batteri (kg)	0,34
Art. nr	417.955
DKR.	434,00
Lager	✓

! Leveres **UDEN** lader & batteri.



CL 2000 18.0

Batterispænding (Volt)	18,0
Batterikapacitet (Ah.)	2,5 / 5,0
Antal LED	24
Lysstrøm antal lumen ved 2,5 / 5,0 Ah. (lm)	1000 / 2000
Dimision (L x B x H mm)	190 x 240 x 200
Vægt uden batteri (kg)	2,40
Art. nr	472.921
DKR.	990,00
Lager	✓

! Leveres **UDEN** lader & batteri.



DWL 2500 10.8/18.0

Batterispænding (Volt)	18,0
Batterikapacitet (Ah.)	2,5/4,0/5,0/6,0
Farvetemperatur (K)	2.500- 6.500
Lysstyrke (lm)	300 - 3.000
Farvegengivelsesindeks (CRI)	RA ≥ 96
Beskyttelsesklasse uden AKKU/ med AKKU (IP)	67 / 20
Bluetooth	✓
Vægt uden batteri (kg)	1,86
Art. nr	486.728
DKR.	1.590,00
Lager	✓

! Leveres **UDEN** lader & batteri.

FLEX LightControl App kan hentes på Apple App Store eller Google Play.

AKKU STØVSUGER



VC 6 L 18.0

Batterispænding (Volt)	18,0
Batterikapacitet (Ah.)	2,5 / 5,0
Max. volumen flow (l/min)	1.400
Max. vacuum (Pa)	12.000
Filter overflade (cm ²)	3.000
Beholdervolumen (liter)	6
Filter rengøring	Manuel
Støv klasse	L
Dimension (L x B x H mm)	240 x 200 x 400
Vægt uden batteri (kg)	3,3
Art. nr	481.491
DKR.	1.590,00
Lager	✓

! Leveres **UDEN** lader & batteri.

DIGITAL AKKU RADIO



RD 10.8/18.0/230

Den robuste FLEX AKKU radio med de kraftfulde 2 x 10 W højttalere samt bass boost.

**Power
'n'
Beat**

Batterispænding (Volt)	10, 8 / 18,0 / 230
Batterikapacitet (Ah.)	2,5 / 4,0 / 5,0 / 6,0
Radio modtagelse	DAB+ / FM
Højttalerudgang (Watt)	2 x 10
Basforstærkning	✓
LCD-skærm	✓
Digitalt ur	✓
Foldbar antenne	✓
Farvede LED-lysstrip	✓
LED batteri status display	✓
Aux	Ind / Ud
Dimension (L x B x H mm)	212 x 369 x 201
Vægt uden batteri (kg)	4,3
Art. nr	484.857
DKR.	1.490,00
Lager	✓

! Leveres **UDEN** lader & batteri.

AKKU VENTILATOR



CF 18.0/230

Batterispænding (Volt)	18,0 / 230
Batterikapacitet (Ah.)	2,5 / 5,0
Max. Luft flow (m/sec)	4,9
Max. Luftstrømningshastighed (m ³ /min)	18,25
Svingbart hoved	180°
Gevind	1/4" - 5/8"
LED Batteriindikator	✓
Ophængskrog	✓
Dimension (L x B x H mm)	304 x 213 x 400
Vægt uden batteri (kg)	2,5
Art. nr	503.002
DKR.	990,00
Lager	✓

! Leveres **UDEN** lader & batteri.

AKKU KOMPRESSOR



CI 11 18.0/12V

Den robuste FLEX AKKU kompressor har den laveste vægt i sin klasse, kun 1,9 kg.

Batterispænding (Volt) Batteri/Cigartænder stik i bil	18,0 / 12
Batterikapacitet (Ah.)	2,5 / 5,0
Max. Tryk (bar)	11
Blæser (l/min)	13
Højtryk eller luftmængde	✓
Auto Ventil	✓
Adapter	3
Blæseslange	✓
Vægt uden batteri (kg)	1,9
Art. nr	506.648
DKR.	990,00
Lager	✓

! Leveres **UDEN** lader & batteri.

AKKU OPLADER



CA 10.8/18.0 230/CEE

Net spænding (Volt)	230
Batterispænding (Volt)	10,8 / 18,0
Batterikapacitet (Ah.)	2,5 / 5,0
Ladetid (2,5 / 5,0 Ah i min)	40 / 50
Kølesystem	✓
LCD monitor	✓
Vægt (kg)	0,98
Art. nr	417.882
DKR.	617,00
Lager	✓

SÆT



P-Set 55 R + 2 stk. AH 5,0 18.0 V.

Net spænding (Volt)	230
Batterispænding (Volt)	10,8 / 18,0
Batterikapacitet (Ah.)	2,5 / 5,0
Ladetid (2,5 / 5,0 Ah i min)	40 / 50
Kølesystem	✓
LCD monitor	✓
Vægt (kg)	0,98
Art. nr	491.349
DKR.	2.130,00
Lager	✓

AKKU BATTERI



Type	Bestillings nr.	Ladetid Min.	Vægt Kg.	Dkr.	Lager
2,5 Ah / 10,8 V	418.048	40	0,28	510,00	✓
4,0 Ah / 10,8 V	439.657	50	0,44	626,00	✓
6,0 Ah / 10,8 V	438.294	85	0,44	940,00	✓
2,5 Ah / 18,0 V	445.886	40	0,42	669,00	✓
5,0 Ah / 18,0 V	445.894	50	0,72	1.040,00	✓

BOREHAMMER

SDS-PLUS



FHE 2-22 SDS-plus

Optagen effekt (Watt)	710
Hastighed ubelastet (o/min)	1.400
Tomgangsslagtal (o/min)	4.300
Max. slagenergi (J.)	2,1
Max. Borediameter i beton / stål / træ (mm)	22 / 13 / 26
Værktøjstilslutning	SDS-plus
Vægt (kg)	2,3
Art. nr	413.674
DKR.	1.290,00
Lager	✓



CHE 2-28 SDS-plus

SDS-PLUS

Optagen effekt (Watt)	800
Hastighed ubelastet (o/min)	0 - 1.300
Tomgangsslagtal (o/min)	0 - 4.000
Max. slagenergi (J.)	2,7
Max. Borediameter i beton / stål / træ (mm)	26 / 13 / 30
Værktøjstilslutning	SDS-plus
Vægt (kg)	2,65
Art. nr	413.666
DKR.	1.690,00
Lager	✓

SDS-PLUS

CHE 4-32 R SDS-plus

Optagen effekt (Watt)	900
Hastighed ubelastet (o/min)	0 - 850
Tomgangsslagtal (o/min)	0 - 3.700
Max. slagenergi (J.)	4,8
Max. Borediameter i beton / stål / træ (mm)	32 / 13 / 32
Max. Borediameter i murværk med HM bor (mm)	82
Borepatron (mm)	1,5 - 13,0
Værktøjstilslutning	SDS-plus
Vægt (kg)	4,6
Art. nr	468.029
DKR.	4.090,00
Lager	✓

KOMBI BOREHAMMER

CHE 5-40 SDS-Max

Optagen effekt (Watt)	1.050
Hastighed ubelastet (o/min)	0 - 380
Tomgangsslagtal (o/min)	1.300 - 2.900
Max. slagenergi (efter EPTA J.)	10
Mejselindstillinger	12
Max bor Ø i beton/murværk/stål/træ (mm)	40 / 90 / 13 / 32
Værktøjstilslutning	SDS-max
Vægt (kg)	6,4
Art. nr	439.665
DKR.	4.890,00
Lager	✓

MEJSELHAMMER

DH 5 SDS-Max

Optagen effekt (Watt)	1.050
Tomgangsslagtal (o/min)	3.500
Max. slagenergi (J.)	6,7
Mejselindstillinger	12
Værktøjstilslutning	SDS-max
Vægt (kg)	5,40
Art. nr	365.920
DKR.	4.590,00
Lager	✓

RILLESKÆRER

MS 1706 FR Sæt

Skivediameter (mm)	140
Optagen effekt (Watt)	1.400
Afgiven effekt (Watt)	950
Omdrejningstal (o/min)	7.500
Max. skæredybde (mm) / Sporbredde (mm)	0 - 35 / 10 - 30
Værktøjstilslutning	M14
Vægt (kg)	4,60
Art. nr	329.673
DKR.	6.490,00
Lager	✓

DIAMANT-STENSKÆRER



CS 60 Wet

Diamantskæreskive diameter / hul - indvendigt diameter (mm)	170 / 22,2
Snitdybde / med styreskinne (mm)	60 / 54
Geringssnit (°)	0 - 45
Snithøjde geringssnit / med styreskinne (mm)	5 - 44 / 0 - 38
Omdrejningstal ubelastet (o/min)	6.200
Optagen effekt (Watt)	1.400
Afgiven effekt (Watt)	840
Vægt (kg)	4,50
Art. nr	374.016
DKR.	7.850,00
Lager	✓

VÅDSLIBER



LE 12-3 100 Wet PRCD

Max. polerskive diameter (mm)	115
Omdrejningstal ubelastet (o/min)	1.200-3.700
Optagen effekt (Watt)	1.150
Afgiven effekt (Watt)	700
Værktøjstilslutning	M14
Tilslutningsslange med kvik kobling (m)	2
Vægt (kg)	2,4
Art. nr	378.461
DKR.	4.750,00
Lager	✓

VÅDSLIBER



LW 1202 SN, PRCD

Max. polerskive diameter (mm)	130
Omdrejningstal ubelastet (o/min)	1.750
Optagen effekt (Watt)	1.600
Afgiven effekt (Watt)	1.030
Værktøjstilslutning	M14
Tilslutningsslange med kvik kobling (m)	2
Vægt (kg)	4,8
Art. nr	477.788
DKR.	5.690,00
Lager	✓



Type	Bestillings nr.	Betegnelse	Dkr.	lager
Speedcut klinge	334.464	Speedcut klinge Ø140mm, til rille skære MS 1706 FR	755,00	✓
Diamantklinge	347.515	Ø 170	720,00	✓
Styreskinne	353.280	GRS 80 (længde 800 mm) til Akku CS 62 - CS 60 WET	900,00	✓
Styreskinne	359.351	GRS 160 (længde 1.600 mm) til Akku CS 62 - CS 60 WET	1.300,00	✓
Forbindelses stykke	353.272	Forbindelses stykke GRS-V, CS 62 (Akku) - CS 60 WET	870,00	✓

RENDEJERNFRÆSER



F 1109

Optagen effekt (Watt)	710
Afgiven effekt (Watt)	420
Omdrejningstal (o/min)	10.000
Høvlbredde (mm)	40
Hølvdybde (mm)	6 / 8
Antal knive (stk.)	4
Vægt (kg)	3,9
Art. nr	251.338
DKR.	7.990,00
Lager	✓

TILBEHØR RENDEJERNFRÆSER



Type	Bestillings nr.	Betegnelse	Dkr.	lager
HM Platte	229.555	Platte til rendejernfræser	1.390,00	÷
HSS Platte	241.091	Platte til rendejernfræser	940,00	✓

RYSTEPUDSER



OSE 80-2

Optagen effekt (Watt)	200
Omdrejningstal (o/min)	8.000 - 13.000
Tomgangs slagtal (o/min)	16.000 - 26.000
Slag (mm)	2,0
Slibesål (mm)	80x130
Fastgørelse af slibemiddel	Velcro
Tilslutning til støvudsugning (diameter mm)	27
Vægt (kg)	1,2
Art. nr	429.821
DKR.	2.250,00
Lager	✓

DELTASLIBER



ODE 100-2

Optagen effekt (Watt)	200
Omdrejningstal (o/min)	8.000 - 13.000
Tomgangs slagtal (o/min)	16.000 - 26.000
Slag (mm)	2,0
Slibesål (mm)	100x150
Fastgørelse af slibemiddel	Velcro
Tilslutning til støvudsugning (diameter mm)	27
Vægt (kg)	1,2
Art. nr	429.856
DKR.	2.250,00
Lager	✓

EXCENTERSLIBER



ORE 125-2

Optagen effekt (Watt)	200
Omdrejningstal (o/min)	8.000 - 13.000
Tomgangs slagtal (o/min)	16.000 - 26.000
Slag (mm)	2,0
Bagskive diameter (mm)	125
Fastgørelse af slibemiddel	Velcro
Tilslutning til støvudsugning (diameter mm)	27
Vægt (kg)	1,2
Art. nr	429.872
DKR.	2.250,00
Lager	✓



Kulfri motor

ORE 5-150 EC

Optagen effekt (Watt)	400
Omdrejningstal (o/min)	6.000 - 10.000
Tomgangs slagtal (o/min)	12.000 - 20.000
Slag (mm)	5,0
Bagskive diameter (mm)	150
Fastgørelse af slibemiddel	Velcro
Tilslutning til støvudsugning (diameter mm)	27
Vægt (kg)	1,65
Art. nr	447.706
DKR.	2.850,00
Lager	✓



Slibeark

Ideel til slibning, renovering og modernisering, især velegnet til slibning af maling, lakker, spatel og fyldstof.

Type	Bestillings nr.	Betegnelse	Forpakning	Dkr.	lager
Slibeark	380.741	80 x 133 mm, Velcro, K 40	50 stk.	267,00	✓
Slibeark	380.768	80 x 133 mm, Velcro, K 60	50 stk.	243,00	✓
Slibeark	380.776	80 x 133 mm, Velcro, K 80	50 stk.	228,00	✓
Slibeark	380.784	80 x 133 mm, Velcro, K 100	50 stk.	203,00	✓
Slibeark	380.792	80 x 133 mm, Velcro, K 120	50 stk.	203,00	✓
Slibeark	380.806	80 x 133 mm, Velcro, K 150	50 stk.	203,00	✓
Slibeark	380.814	80 x 133 mm, Velcro, K 180	50 stk.	203,00	✓
Slibeark	380.822	80 x 133 mm, Velcro, K 220	50 stk.	203,00	✓
Slibeark	380.830	80 x 133 mm, Velcro, K 320	50 stk.	203,00	✓
Slibeark	380.849	80 x 133 mm, Velcro, K 400	50 stk.	203,00	✓

Slibeark
Delta

Ideel til slibning, renovering og modernisering, især velegnet til slibning af maling, lakker, spatel og fyldstof.

Type	Bestillings nr.	Betegnelse	Forpakning	Dkr.	lager
Slibeark	380.970	100x 150 mm, Velcro, K 40	50 stk.	344,00	✓
Slibeark	380.989	100x 150 mm, Velcro, K60	50 stk.	327,00	✓
Slibeark	380.997	100x 150 mm, Velcro, K 80	50 stk.	299,00	✓
Slibeark	381.004	100x 150 mm, Velcro, K 100	50 stk.	255,00	✓
Slibeark	381.012	100x 150 mm, Velcro, K 120	50 stk.	255,00	✓
Slibeark	381.020	100x 150 mm, Velcro, K 150	50 stk.	255,00	✓
Slibeark	381.039	100x 150 mm, Velcro, K 180	50 stk.	255,00	✓
Slibeark	381.047	100x 150 mm, Velcro, K 220	50 stk.	255,00	✓
Slibeark	381.055	100x 150 mm, Velcro, K 320	50 stk.	255,00	✓
Slibeark	381.063	100x 150 mm, Velcro, K 400	50 stk.	255,00	✓

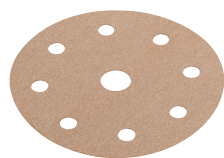
Sliberondel
125 mm

Ideel til slibning, reovering og modernisering,
især velegnet til slibning af maling, lakker, spatel
og fyldstof.

Type	Bestillings nr.	Betegnelse	Forpakning	Dkr.	lager
Rondel	380.520	125 mm, Velcro, K 40	50 stk.	401,00	✓
Rondel	380.539	125 mm, Velcro, K 60	50 stk.	383,00	✓
Rondel	380.547	125 mm, Velcro, K 80	50 stk.	363,00	✓
Rondel	380.555	125 mm, Velcro, K 100	50 stk.	339,00	✓
Rondel	380.563	125 mm, Velcro, K 120	50 stk.	339,00	✓
Rondel	380.571	125 mm, Velcro, K 150	50 stk.	339,00	✓
Rondel	380.598	125 mm, Velcro, K 180	50 stk.	339,00	✓
Rondel	380.601	125 mm, Velcro, K 220	50 stk.	339,00	✓
Rondel	380.628	125 mm, Velcro, K 320	50 stk.	339,00	✓
Rondel	380.636	125 mm, Velcro, K 400	50 stk.	339,00	✓

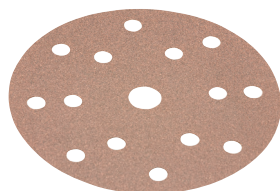
Sliberondel
150 mm

Ideel til slibning, reovering og modernisering,
især velegnet til slibning af maling, lakker, spatel
og fyldstof.

Type	Bestillings nr.	Betegnelse	Forpakning	Dkr.	lager
Rondel	408.085	150 mm, Velcro, K 40	50 stk.	471,00	✓
Rondel	408.166	150 mm, Velcro, K 60	50 stk.	416,00	✓
Rondel	408.174	150 mm, Velcro, K 80	50 stk.	400,00	✓
Rondel	408.182	150 mm, Velcro, K 100	50 stk.	364,00	✓
Rondel	408.190	150 mm, Velcro, K 120	50 stk.	364,00	✓
Rondel	408.204	150 mm, Velcro, K 150	50 stk.	364,00	✓
Rondel	408.212	150 mm, Velcro, K 180	50 stk.	364,00	✓
Rondel	408.220	150 mm, Velcro, K 220	50 stk.	364,00	✓
Rondel	408.239	150 mm, Velcro, K 320	50 stk.	364,00	✓
Rondel	408.247	150 mm, Velcro, K400	50 stk.	364,00	✓

TILBEHØR



Type	Beskrivelse	Art .nr.	Forpakning	Dkr.	lager
Filter	PES microfilterpatron	407.984	1 stk.	408,00	✓
Filter	PES microfilter	407.992	1 stk.	271,00	✓

GIRAFSLIBER HANDY

Hånd girafsliber + Transportboks i plast

Leveres **UDEN** slibehoved !



GCE 6-EC

Slibeskive diameter (mm) rundt slibehoved	225
Optagen effekt (Watt)	600
Afgiven effekt (Watt)	400
Omdrejningstal ubelastet (o/min)	1.100 - 1.650
Omdrejningstal ubelastet for Excentrisk hoved (o/min)	3.100 - 4.600
Omdrejningstal ubelastet for hjørnesliber (o/min)	3.800 - 5.700
Størrelse i mm. (B x L x H)	300 x 110 x 150
Vægt uden hoved (kg)	1,20
Art. nr	497.568
DKR.	2.950,00
Lager	✓

GIRAFSLIBER KORT

GSE 5 + TB-L + SH Kit

Kort girafsliber + Rundt slibehoved + Antistatisk slange + Taske



GSE 5

Slibeskive diameter (mm) rundt slibehoved	225
Optagen effekt (Watt)	500
Afgiven effekt (Watt)	270
Omdrejningstal ubelastet (o/min)	1.100 - 1.650
Max. slibevinkel på hoved (°)	100
Længde (mm)	1.160
Vægt (kg)	3,60
Art. nr.	472.700
DKR.	7.390,00
Lager	✓



GE 5

Girafsliber

Slibeskive diameter (mm) rundt slibehoved	225
Optagen effekt (Watt)	500
Afgiven effekt (Watt)	270
Omdrejningstal ubelastet (o/min)	1.100-1.650
Max. slibevinkel på hoved (°)	100
Længde (mm)	1.520
Vægt (kg)	3,90
Art. nr	405.884
DKR.	6.590,00
Lager	✓



GE 5

Girafsliber + Rundt slibehoved + Antistatisk slange + Taske

Slibeskive diameter (mm) rundt slibehoved	225
Optagen effekt (Watt)	500
Afgiven effekt (Watt)	270
Omdrejningstal ubelastet (o/min)	1.100-1.650
Max. slibevinkel på hoved (°)	100
Længde (mm)	1.520
Vægt (kg)	3,90
Art. nr	409.391
DKR.	7.590,00
Lager	✓



GE 5 R

Girafsliber + Åbent slibehoved + Antistatisk slange + Taske

Slibeskive diameter (mm) rundt slibehoved med lige kant	225
Optagen effekt (Watt)	500
Afgiven effekt (Watt)	270
Omdrejningstal ubelastet (o/min)	1.100-1.650
Max. slibevinkel på hoved (°)	100
Længde (mm)	1.520
Vægt (kg)	3,90
Art. nr	409.405
DKR.	8.190,00
Lager	✓

GE 7 + MH-O



Girafsliber + Rundt slibehoved + Taske

Slibeskive diameter (mm) rundt slibehoved	225
Optagen effekt (Watt)	710
Afgiven effekt (Watt)	410
Omdrejningstal ubelastet (o/min)	1.100 - 1.650
Max. slibevinkel på hoved (°)	100
Længde (mm)	1.520
Vægt (kg)	4,20
Art. nr.	494.461
DKR.	8.450,00
Lager	✓

GE 7

VOGN TIL GIRAFSLIBER



Tilslutning	Alle Giraf® typer
Mål mm (L x B x H)	1.140 x 650
Max. arbejds højde (mm)	3.400
Forlænger ledning (m)	7,5
Strøm udtag (volt)	2 x 230
Vægt (kg)	31,50
Art. nr	473.278
DKR.	14.500,00
Lager	÷

GM 340

! Leveres **UDEN** girafsliber & støvsuger..

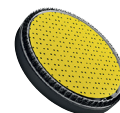
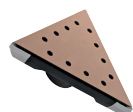

Type	Beskrivelse	Art .nr.	Forpakning	Dkr.	lager
Taske	Taske til GE 5/GE 5 R (L X B X H) 1560 x 320 x 360	408.867	1 stk.	940,00	✓
Forlænger	500 mm forlænger, GE 5 & GE 5 R	409.294	1 stk.	1.360,00	✓
Rundthoved	MH-O til GE 7	457.175	1 stk.	1.870,00	✓
Rundthoved kant	MH-R til GE 7	457.183	1 stk.	2.060,00	✓
Trekanthoved	MH-T til GE 7	457.191	1 stk.	2.060,00	✓
Excentrisk hoved	MH-X til GE 7	457.205	1 stk.	2.380,00	✓
Adapter	Velcro rund ø 225 mm	470.678	2 stk.	269,00	✓
Adapter	Velcro højde 16 mm, superblød, WS 702, GE7R, GSE 5 /R	483.109	1 stk.	199,00	✓
Rundelhoved	225 mm, WST 700	350.346	1 stk.	1.940,00	✓
Rundelhoved	225 mm, blød, WST 700	352.306	1 stk.	350,00	✓
Velcro bagskive	WSE 500/GE 5	366.862	1 stk.	350,00	✓
Rundelhoved	225 mm, hård, WST 700I	350.362	1 stk.	350,00	✓
Diamantskive	125 x 28 x 23,5 Beton-Whirljet	323.063	1 stk.	2.200,00	✓
Diamantskive	125 x 28 x 23,5 Therm-Whirljet	323.071	1 stk.	2.200,00	✓
Diamantskive	125 x 28 x 23,5 Estrich-Whirljet	324.361	1 stk.	2.200,00	✓

TILBEHØR GIRAFSLIBER

Type	Beskrivelse	Art .nr.	Forpakning	Dkr.	lager
Diamantskive	125 x 28 x 23,5 Turbo-Jet	349.623	1 stk.	2.080,00	✓
Børste	Børstekrans WS702VE	877.702	1 stk.	255,00	✓
Kul	K101 til GE 5	444.278	1 stk.	71,00	✓

SelectFLEX
Velcro



Til slibning i tør konstruktion med sughuller.

Type	Bestillings nr.	Betegnelse	Forpakning	Dkr.	Lager
Trekantpapir Velcro	370.940	290 x 290 mm, K 40	20 stk.	589,00	✓
Trekantpapir Velcro	348.554	290 x 290 mm, K 60	25 stk.	665,00	✓
Trekantpapir Velcro	348.562	290 x 290 mm, K 80	25 stk.	640,00	✓
Trekantpapir Velcro	348.570	290 x 290 mm, K 100	25 stk.	613,00	✓
Trekantpapir Velcro	349.240	290 x 290 mm, K 120	25 stk.	613,00	✓
Trekantpapir Velcro	349.259	290 x 290 mm, K 150	25 stk.	613,00	✓
Trekantpapir Velcro	349.267	290 x 290 mm, K 180	25 stk.	613,00	✓
Trekantpapir Velcro	348.589	290 x 290 mm K 220	25 stk.	613,00	✓

TILBEHØR GIRAFSLIBER
SelectFLEX

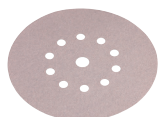

Til slibning i tør konstruktion med sughuller.

Type	Bestillings nr.	Betegnelse	Forpakning	Dkr.	Lager
Rondel Velcro	350.079	225 mm, Korn 16	10 stk.	445,00	✓

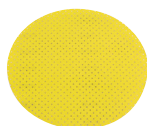

Til slibning i tør konstruktion med sughuller.

Type	Bestillings nr.	Betegnelse	Forpakning	Dkr.	Lager
Rondel Velcro	370.924	225 mm, K 40	20 stk.	397,00	✓
Rondel Velcro	348.503	225 mm, K 60	25 stk.	409,00	✓
Rondel Velcro	348.511	225 mm, K 80	25 stk.	385,00	✓
Rondel Velcro	348.538	225 mm, K 100	25 stk.	357,00	✓
Rondel Velcro	349.216	225 mm, K 120	25 stk.	357,00	✓
Rondel Velcro	349.224	225 mm, K 150	25 stk.	357,00	✓
Rondel Velcro	348.546	225 mm, K 220	25 stk.	357,00	✓



Til slibning af ru overflade.

Type	Bestillings nr.	Betegnelse	Forpakning	Dkr.	Lager
Rondel Velcro	280.739	225 mm PF K40	25 stk.	820,00	✓
Rondel Velcro	260.233	225 mm PF K60	25 stk.	820,00	✓
Rondel Velcro	260.234	225 mm PF K80	25 stk.	820,00	✓
Rondel Velcro	260.235	225 mm PF K100	25 stk.	780,00	✓
Rondel Velcro	282.405	225 mm PF K120	25 stk.	780,00	✓
Rondel Velcro	311.995	225 mm PF K150	25 stk.	780,00	✓
Rondel Velcro	311.987	225 mm PF K180	25 stk.	780,00	✓
Rondel Velcro	260.236	225 mm PF K220	25 stk.	780,00	✓



SE 14-2 125 Set

Max. bagskive diameter (mm)	125
Omdrejningstal ubelastet (o/min)	600 - 2.100
Optagen effekt (Watt)	1.400
Afgiven effekt (Watt)	880
Værktøjstilslutning	M14
Dimension (LxBxH incl. udsugningskappe)	370x170x140
Vægt (kg)	2,6
Art. nr	391.174
DKR.	5.090,00
Lager	✓

RETECFLEX



RE 16-5 115Kit E-jet

Max. skivediameter / fræsehoved (mm)	115 / 80
Fræsedybde (mm)	0-6
Omdrejningstal ubelastet (o/min)	1.900 - 5.500
Optagen effekt (Watt)	1.600
Afgiven effekt (Watt)	950
Værktøjstilslutning	M14
Størrelse (B x L x H mm)	355 x 160 x 67
Vægt (kg)	3,10
Art. nr	505.048
DKR.	6.450,00
Lager	✓

TILBEHØR RE 16-5 115



Beskrivelse	Art. nr.	Dkr.	Lager
Fræsehoved Spids Ø 80 mm	503.037	1.710,00	✓
Fræsehoved Flad Ø 80 mm	503.045	1.710,00	✓
Beton-Jet 115	503.053	1.890,00	✓
Estri-Jet 115	503.061	1.890,00	✓
Surf-Jet 115	503.096	1.710,00	✓
TC-jet 115	503.126	1.130,00	✓
PKD-jet 115	503.118	2.210,00	✓

Disse fræsehovder & betonskiver, som er på denne side skal bruges til følgende model.

RE 14-5 115 Art Nr. 366.307, der er en udgået model af Retecflex.



beskrivelse	art. nr.	Dkr.	lager
Fræsehoved Spids Ø 80 mm	366.552	1.740,00	✓
Fræsehoved Flad Ø 80 mm	366.560	1.740,00	✓
Perforator Ø 80 mm	366.757	1.420,00	✓
Beton-Jet 115	418.757	1.920,00	✓
Estri-Jet 115	418.803	1.920,00	✓
Surf-Jet 115	418.811	1.740,00	✓
TC-jet 115	418.897	1.150,00	✓
PKD-jet 115	418.889	2.240,00	✓

BETONSLIBER



WST 1000 FV Kit

Slibeskive diameter (mm)	125
Optagen effekt (Watt)	1.010
Afgiven effekt (Watt)	600
Omdrejningstal ubelastet (o/min)	8.000
Værktøjstilslutning (mm)	28
Længde (mm)	1.330 - 1.730
Vægt (kg)	5,50
Art. nr	355.747
DKR.	9.490,00
Lager	✓

BETONSLIBER



LD 16-8 125 R

Max. skivediameter (mm)	125
Omdrejningstal ubelastet (o/min)	7.800
Optagen effekt (Watt)	1.600
Afgiven effekt (Watt)	950
Værktøjstilslutning	M14
Vægt (kg)	3,1
Art. nr	447.617
DKR.	4.450,00
Lager	✓

! Leveres **UDEN** skive.



LDE 16-8 125 R

Max. skivediameter (mm)	125
Omdrejningstal ubelastet (o/min)	4.500 - 7.800
Optagen effekt (Watt)	1.600
Afgiven effekt (Watt)	950
Værktøjstilslutning	M14
Vægt (kg)	3,1
Art. nr	447.633
DKR.	4.550,00
Lager	✓

! Leveres **UDEN** skive.



LD 18-7 125R

Max. skivediameter (mm)	125
Omdrejningstal ubelastet (o/min)	7.000
Optagen effekt (Watt)	1.800
Afgiven effekt (Watt)	1.200
Værktøjstilslutning	M14
Vægt (kg)	4,2
Art. nr	408.573
DKR.	5.550,00
Lager	✓

! Leveres **UDEN** skive.

BETONSLIBER



LD 18-7 150R

Max. skivediameter (mm)	150
Omdrejningstal ubelastet (o/min)	7.000
Optagen effekt (Watt)	1.800
Afgiven effekt (Watt)	1.200
Værktøjstilslutning	M14
Vægt (kg)	4,3
Art. nr	417.807
DKR.	5.510,00
Lager	✓

! Leveres uden skive.



LD 24-6 180

Max. skivediameter (mm)	180
Omdrejningstal ubelastet (o/min)	6.500
Optagen effekt (Watt)	2.400
Afgiven effekt (Watt)	1.450
Værktøjstilslutning	M14
Vægt (kg)	6,6
Art. nr	496.235
DKR.	5.820,00
Lager	✓

! Leveres uden skive.

TILBEHØR BETONSLIBER



beskrivelse	art. nr.	Dkr.	lager
Børstesæt LDC 1709 FR	394.076	243,00	✓
Turbo-Jet 125 mm med 22,2 mm hul	348.899	1.340,00	✓
Thermo-Jet 125 mm med 22,2 mm hul	359.378	1.460,00	✓
Estrich-Jet Plus 125 mm med 22,2 mm hul	359.394	1.460,00	✓
PKD-Jet 125 mm med 22,2 mm hul	359.416	2.110,00	✓
Estrich-Jet 150 mm med 22,2 mm hul	418.927	1.990,00	✓

TILBEHØR BETONSLIBER



beskrivelse	art. nr.	Dkr.	lager
Thermo-Jet 150 mm med 22,2 mm hul	418.919	1.990,00	✓
Turbo-Jet 150 mm med 22,2 mm hul	418.935	1.860,00	✓

AFSTANDSMÅLER



ADM 60 LI

Nøjagtighed (mm)	+ - 3
Max. arbejdsområde (m)	0,15 - 60
Synlig laserdiode (mW)	< 1
Laserbølgelængde (nm)	635
Laserklasse	2
Beskyttelsesvurdering	IP54
Integreret AKKU (v/mAh)	3,7 / 500
Vægt (kg)	0,13
Art. nr	447.862
DKR.	890,00
Lager	✓

LASER SELVNIPELLERENDE

Krydslaser



ALC3/1-G

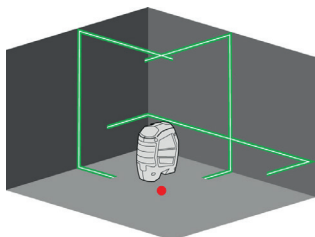

Antal linjer vandret /lodret	1 / 2
Synlige område (°)	90
Max. arbejdsområde vandret /lodret (m)	20/ 5
Nøjagtighed vandret /lodret (mm/m)	+ - 0,3 / + - 0,6
Interval for selvniplering (°)	+ - 4
Driftstemperatur (°C)	-5/+50
Laserklasse	2
Beskyttelsesvurdering	IP54
Driftstid (timer)	6
Integreret AKKU (v/mAh)	3,7 / 2000
Vægt (kg)	0,53
Art. nr	456.004
DKR.	2.590,00
Lager	✓

Multi linjer

ALC 8

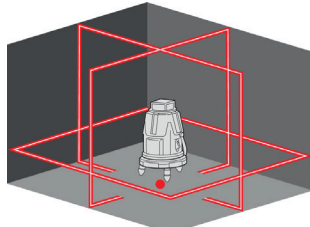

Antal linjer vandret /lodret	1 / 4
Synlige område vandret /lodret (°)	360 / 90
Max. arbejdsområde vandret /lodret (m)	20 / 5
Nøjagtighed vandret /lodret (mm/m)	+/- 0,3 / +/- 0,6
Interval for selvnivellering (°)	+/- 3
Driftstemperatur (°C)	-10 / +45
Laserklasse	2
Beskyttelsesvurdering	IP54
Driftstid (timer)	6
Integreret AKKU (v/mAh)	3,7 / 1200
Vægt (kg)	1,2
Art. nr	458.600
DKR.	2.990,00
Lager	✓

LASER STATIV

LKS 100-300 5/8

Arbejdshøjde (m)	0,65 - 1,65
Tilslutning (")	5/8
Vægt (kg)	5,7
Art. nr	398.616
DKR.	2.690,00
Lager	✓



LKS 65-170 F 1/4

Arbejdshøjde (m)	0,65 - 1,65
Tilslutning (")	1/4
Vægt (kg)	1,4
Art. nr	398.624
DKR.	620,00
Lager	✓



VCE 26 L MC

Optagen effekt (Watt)	1.250
Max. volumen flow (l/min)	3.600
Max. vacuum (Pa)	21.000
Filter overflade (cm ²)	3.000
Beholdervolumen (liter)	25
Påfyldningsmængde væske (liter)	16
Filter rengøring	Manuel
Støv klasse	L
Dimension (L x B x H mm)	397 x 377 x 533
Vægt (kg)	8,4
Art. nr	405.426
DKR.	2.750,00
Lager	✓



VCE 33 L MC

Optagen effekt (Watt)	1.400
Max. volumen flow (l/min)	4.500
Max. vacuum (Pa)	25.000
Filter overflade (cm ²)	5.000
Beholdervolumen (liter)	30
Påfyldningsmængde væske (liter)	17
Filter rengøring	Manuel
Støv klasse	L
Dimension (L x B x H mm)	565 x 385 x 520
Stikdåse (Watt)	100 - 2.400
Vægt (kg)	14,5
Art. nr	444.103
DKR.	4.470,00
Lager	✓



VCE 33 L AC

Optagen effekt (Watt)	1.400
Max. volumen flow (l/min)	4.500
Max. vacuum (Pa)	25.000
Filter overflade (cm ²)	5.000
Beholdervolumen (liter)	30
Påfyldningsmængde væske (liter)	17
Filter rengøring	Automatisk filterrensning
Støv klasse	L
Dimension (L x B x H mm)	565 x 385 x 565
Stikdåse (Watt)	100 - 2.400
Vægt (kg)	15,2
Art. nr	465.674
DKR.	5.390,00
Lager	✓

STØVSUGER



VCE 33 M AC

Optagen effekt (Watt)	1.400
Max. volumen flow (l/min)	4.500
Max. vacuum (Pa)	25.000
Filter overflade (cm ²)	5.000
Beholdervolumen (liter)	30
Påfyldningsmængde væske (liter)	17
Filter rengøring	Automatisk filterrensning
Støv klasse	M
Dimension (L x B x H mm)	565 x 385 x 565
Stikdåse (Watt)	100 - 2.400
Vægt (kg)	15,2
Art. nr	465.682
DKR.	7.680,00
Lager	✓



VCE 44 L AC-Kit

Optagen effekt (Watt)	1.400
Max. volumen flow (l/min)	4.500
Max. vacuum (Pa)	25.000
Filter overflade (cm ²)	5.000
Beholdervolumen (liter)	42
Påfyldningsmængde væske (liter)	26
Filter rengøring	Automatisk filterrensning
Støv klasse	L
Dimension (L x B x H mm)	565 x 385 x 650
Stikdåse (Watt)	100 - 2.400
Vægt (kg)	16,7
Art. nr	465.690
DKR.	5.800,00
Lager	✓



VCE 44 M AC-Kit

Optagen effekt (Watt)	1.400
Max. volumen flow (l/min)	4.500
Max. vacuum (Pa)	25.000
Filter overflade (cm ²)	5.000
Beholdervolumen (liter)	42
Påfyldningsmængde væske (liter)	26
Filter rengøring	Automatisk filterrensning
Støv klasse	M
Dimension (L x B x H mm)	565 x 385 x 650
Stikdåse (Watt)	100 - 2.400
Vægt (kg)	16,7
Art. nr	465.704
DKR.	7.800,00
Lager	✓

STØVSUGER



VCE 44 H AC

Optagen effekt (Watt)	1.200
Max. volumen flow (l/min)	4.500
Max. vacuum (Pa)	25.000
Filter overflade (cm ²)	5.000
Beholdervolumen (liter)	42
Påfyldningsmængde væske (liter)	26
Filter rengøring	Automatisk filterrensning
Støv klasse	H
Dimension (L x B x H mm)	385 x 565 x 650
Stikdåse (Watt)	100 - 2.400
Vægt (kg)	17,6
Art. nr	446.025
DKR.	9.690,00
Lager	✓

TILBEHØR STØVSUGER

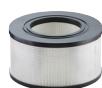
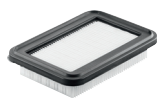

beskrivelse	art. nr.	Forpakning	Dkr.	lager
Flex Filter M for VCE 33/44	445.118	1 stk.	542,00	✓
Flex Filter HEPA for VCE 44	445.126	1 stk.	760,00	✓
Flex Vliespose VCE 33/44	502.227	5 stk.	275,00	✓
Flex HEPA pose VCE 44 H	445.096	5 stk.	990,00	✓
Flex Plastpose VCE 33/44	445.061	5 stk.	233,00	✓
Flex adapter SAD-C D25-32AS	445.029	1 stk.	113,00	✓
Flex adapter SAD D32-28	251.847	1 stk.	42,50	✓
Flex adapter SAD D25-32 AS	259.827	1 stk.	180,00	✓
Flex adapter SAD-C WS/WSE	364.460	1 stk.	90,00	✓

	beskrivelse	art. nr.	Forpakning	Dkr	lager
	Flex adapter SAD-C 32 AS/NL	406.716	1 stk.	115,00	✓
	Flex adapter SAD-C D36/27 AS/NL	408.360	1 stk.	132,00	✓
	Flex Krumrør K-C 32 KU AS	445.010	1 stk.	173,00	✓
	Flex rør V 36x350 INOX VE3	445.207	1 stk.	348,00	✓
	Flex Børste firk. BN 36x220	385.557	1 stk.	140,00	✓
	Flex Børste rund RN 36x120	385.646	1 stk.	139,00	✓
	Flex mundst. PN 36x115	385.549	1 stk.	85,00	✓
	Flex Fugerør CN 36x300	385.530	1 stk.	72,50	✓
	Flex Mundst. FN D36x300	445.509	1 stk.	364,00	✓
	Flex Mundst. CNW 36x400	385.573	1 stk.	622,00	✓
	Girafholder til støvsuger	445.185	1 stk.	239,00	✓
	Longlife filterpose VCE 33/44	445.517	1 stk.	1.340,00	✓

TILBEHØR STØVSUGER



Type	Bestillings nr.	Betegnelse	Antal	Dkr.	lager
Filter	385.085	VC 25 L MC, VC 26 L MC	1 stk.	355,00	✓
Filterposer	296.961	S 36, VC 35 L MC, VCE 35 L AC	5 stk.	244,00	✓
Filterposer Vlies	502.235	VC 25 L MC, VC 26 L MC	5 stk.	233,00	✓
Filterposer Vlies	329.630	S 36, VC 35 L MC, VCE 35 L AC, VCE 35 L MC	5 stk.	342,00	✓
Filter m/Nanobelægning	337.692	S 36, S 47 og til klasse L / M	1 stk	374,00	✓
Filter PES	369.829	S 36, S 47 og til klasse L / M	1 stk	607,00	✓
Slangesæt	385.484	VC 25 L MC	1 stk	364,00	✓
Antistatisk slange	406.708	S47M (samt til Giraf WST 700 VV & WST 1000 FV)	1 stk	1.220,00	✓
Adapter slange	385.506	Støvsugerslange adapter passer til FLEX el-værktøj (Ø 27 til 32 mm).	1 stk	75,50	÷
Støvsugerposer	340.758	S 47, S 47 M	5 stk.	274,00	✓
Filterposer PP	340.766	S 47, S 47 M, VCE 35 L AC, VCE 45 L AC, VCE 45 M AC	10 stk.	616,00	✓
Hepa filter	379.107	S 36, S 47	1 stk	940,00	✓

RØREMASKINE/MIXER



MXE 1000
+ WR2 120



Optagen effekt / afgiven effekt (Watt)	1.010 / 550
Omdrejningstal (o/min)	0 - 780
Værktøjstilslutning	M14
Opspændingshals diameter (mm)	53
Max. blande diameter (mm)	120
Størrelse (L x B x H)	405 x 215 x 340
Vægt uden piskeris (kg)	4,5
Art. nr	495.883
DKR.	1.690,00
Lager	✓



MXE 1202
+ WR2 140



Optagen effekt / afgiven effekt (Watt)	1.200 / 710
Omdrejningstal 1. gear (o/min)	0 - 210 / 325 / 530
Omdrejningstal 2. gear (o/min)	0 - 320 / 490 / 780
Værktøjstilslutning	M14
Opspændingshals diameter (mm)	53
Max. blande diameter (mm)	140
Størrelse (L x B x H)	405 x 215 x 340
Vægt uden piskeris (kg)	4,8
Art. nr	495.921
DKR.	2.690,00
Lager	✓

RØREMASKINE/MIXER



MXE 1602 + WR2 160

Optagen effekt (Watt)	1.600
Afgiven effekt (Watt)	925
Omdrejningstal 1. gear (o/min)	0-150/300/530
Omdrejningstal 2. gear (o/min)	0-200/400/780
Værktøjstilslutning	M14
Opspændingshals diameter (mm)	53
Max. blande diameter (mm)	160
Vægt uden piskeris (kg)	5,00
Art. nr	495.948
DKR.	3.790,00
Lager	✓

PISKERIS



WR 2

Størrelse	120 x 600
Værktøjstilslutning	M 14
Mængde i kg	15 - 25
Art. nr	368.881
DKR.	273,00
Lager	✓



WR 2

Størrelse	120 x 600
Værktøjstilslutning	M 14
Mængde i kg	20 - 40
Art. nr	368.997
DKR.	300,00
Lager	✓



WR3R

Størrelse	120 x 600
Værktøjstilslutning	M 14
Mængde i kg	30 - 60
Art. nr	368.911
DKR.	351,00
Lager	✓



M 18 til M 14 adapter

Type	Bestillings nr.	Betegnelse	Dkr.	lager
Adapter	250.484	Adapter til mixer/piskeris, M 18 / M 14 x2,0	114,00	✓

POLERMASKINE

PE 8-4 80

Max. polerskive diameter (mm)	80
Max. bagskive diameter (mm)	75
Optagen effekt (Watt)	800
Afgiven effekt (Watt)	350
Omdrejningstal (o/min)	1.300 - 3.900
Værktøjstilslutning	M14
Dimension L x H (mm)	305 x 105
Vægt (kg)	1,8
Art. nr	405.817
DKR.	2.090,00
Lager	✓

 ! Leveres **UDEN** velcro bagskive.

PE 14-2 150

Max. polerskive diameter (mm)	200
Max. bagskive diameter (mm)	150
Optagen effekt (Watt)	1.400
Afgiven effekt (Watt)	880
Omdrejningstal (o/min)	380 - 2.100
Værktøjstilslutning	M14
Dimension L x H (mm)	402 x 117
Vægt (kg)	2,30
Art. nr	373.680
DKR.	3.990,00
Lager	✓

 ! Leveres **UDEN** velcro bagskive.

SÆT

PE 14-2 150 Set

Max. polerskive diameter (mm)	200
Max. bagskive diameter (mm)	150
Optagen effekt (Watt)	1.400
Afgiven effekt (Watt)	880
Omdrejningstal (o/min)	380 - 2.100
Værktøjstilslutning	M14
Dimension L x H (mm)	402 x 117
Vægt (kg)	2,30
Art. nr	376.175
DKR.	4.990,00
Lager	✓

POLERMASKINE



PE 14-1180

Max. polerskive diameter (mm)	250
Max. bagskive diameter (mm)	180
Optagen effekt (Watt)	1.400
Afgiven effekt (Watt)	880
Omdrejningstal (o/min)	250 - 1.350
Værktøjstilslutning	M14
Dimension L x H (mm)	402 x 117
Vægt (kg)	2,30
Art. nr	395.749
DKR.	4.350,00
Lager	✓

! Leveres **UDEN** velcro bagskive.



L 602 VR

Max. polerskive diameter (mm)	220
Max. bagskive diameter (mm)	175
Optagen effekt (Watt)	1.500
Afgiven effekt (Watt)	1.000
Omdrejningstal (o/min)	400 - 2.400
Værktøjstilslutning	M14
Vægt (kg)	3,30
Art. nr	329.800
DKR.	3.990,00
Lager	✓

! Leveres **UDEN** velcro bagskive.



PE 14-3125

Max. polerskive diameter (mm)	160
Max. bagskive diameter (mm)	125
Optagen effekt (Watt)	1.400
Afgiven effekt (Watt)	880
Omdrejningstal (o/min)	1.100 - 3.700
Værktøjstilslutning	M14
Dimension L x H (mm)	370 x 110
Vægt (kg)	2,20
Art. nr	406.813
DKR.	2.990,00
Lager	✓

! Leveres **UDEN** velcro bagskive.



PE 14-3125 Sæt

Max. polerskive diameter (mm)	160
Max. bagskive diameter (mm)	125
Optagen effekt (Watt)	1.400
Afgiven effekt (Watt)	880
Omdrejningstal (o/min)	1.100 - 3.700
Værktøjstilslutning	M14
Dimension L x H (mm)	402 x 117
Vægt (kg)	2,30
Art. nr	407.569
DKR.	3.690,00
Lager	✓

SÆT



L 1503 VR

Max. polerskive diameter (mm)	140
Max. bagskive diameter (mm)	125
Optagen effekt (Watt)	1.200
Afgiven effekt (Watt)	700
Omdrejningstal (o/min)	1.200 - 3.700
Vægt (kg)	1,90
Art. nr	250.280
DKR.	3.350,00
Lager	✓

! Leveres **UDEN** velcro bagskive.

EXCENTER POLERMASKINE



XFE 7-12 80

Max. polerskive diameter (mm)	80
Max. bagskive diameter (mm)	75
Optagen effekt (Watt)	700
Afgiven effekt (Watt)	425
Slag (mm)	12
Tomgangs - slagtal (o/min)	1.800 - 5.500
Størrelse (L x H mm.)	320 x 120
Vægt (kg)	2,1
Art. nr	447.129
DKR.	2.950,00
Lager	✓

! Leveres **MED** 1 velcro bagskive (75 mm).



XFE 7-15 150

Max. polerskive diameter (mm)	160
Max. bagskive diameter (mm)	150
Optagen effekt (Watt)	710
Afgiven effekt (Watt)	420
Slag (mm)	15
Tomgangs - slagtal (o/min)	2.900 - 8.600
Størrelse (L x H mm.)	370 x 140
Vægt (kg)	2,4
Art. nr	418.080
DKR.	3.590,00
Lager	✓

! Leveres **MED** 2 velcro bagskiver (125 & 150 mm).



XFE 7-15 150

SÆT	
Max. polerskive diameter (mm)	160
Max. bagskive diameter (mm)	150
Optagen effekt (Watt)	710
Afgiven effekt (Watt)	420
Slag (mm)	15
Tomgangs - slagtal (o/min)	2.900 - 8.600
Størrelse (L x H mm.)	370 x 140
Vægt (kg)	2,40
Art. nr	447.110
DKR.	4.290,00
Lager	✓

EXCENTER POLERMASKINE



XCE 10-8 125

Max. polerskive diameter (mm)	160
Max. bagskive diameter (mm)	150
Optagen effekt (Watt)	1010
Afgiven effekt (Watt)	590
Slag (mm)	8
Tomgangs - slagtal (o/min)	140 - 430 / 2.900 - 8.600
Størrelse (L x H mm.)	370 x 140
Vægt (kg)	2,60
Art. nr	418.072
DKR.	3.650,00
Lager	✓











! Leveres **MED** 1 velcro bagskive 125 mm.

TILBEHØR POLERMASKINE



Type	Bestillings nr.	Betegnelse	Dkr.	lager
Bagskive	446.254	BP-M D35 M14 - Ø35mm	104,00	✓
Bagskive	420.492	BP-M D75 M14 - Ø75mm	130,00	✓
Bagskive	208.817	Velcro bagskive Ø115mm	118,00	✓
Bagskive	240.311	BP-M D115 M14 - Ø115mm	142,00	✓
Bagskive	231.983	Velcro bagskive Ø125mm	140,00	✓
Bagskive	350.737	BP-M D125 M14 - Ø125mm	162,00	✓
Bagskive	350.745	BP-M D150 M14 - Ø150mm	198,00	✓
Forlænger adapter	446.270	BP-AD M14/A 35mm	92,50	✓
Bagskive	487.988	BP-M XFE/XCE 150mm	197,00	✓

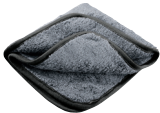

Type	Bestillings nr.	Betegnelse	Dkr.	lager
	487.953	BP-M D125 XFE/XCE 125mm	197,00	✓
	386.715	BP-M XC 115mm	381,00	✓
	342.637	BP-M XC 140mm	343,00	✓
	454.141	BP-M XFE 7-12 75mm	168,00	✓
	434.434	MC-PT 160 - Blå: kun til excenter! Ø160mm	140,00	✓
	442.682	PUK-R 130 - "Den lille røde" ! Ø130mm	92,50	✓
	443.271	P 05/05-LDX - slibemiddel #1500, 250ml	161,00	✓
	443.298	P 03/06-LDX - polermiddel #2000, 250 ml	143,00	✓
	443.301	W 02/04 - lakforsegler, 250 ml	143,00	✓
	342.521	TW-C - 150mm Velcro polering lammeuld Classic	155,00	✓
	123.870	WH-C - 180mm polerings hætte	189,00	✓
	317.098	MW-C - 400x400mm microfiber klud Classic	128,00	✓
	376.531	MW-P - 400x400mm microfiber klud Premium	138,00	✓

POLERSVAMP**Meget Hård**

Polersvamp grøn = meget hård, X-cut.

Type	Bestillings nr.	Betegnelse	Dkr.	lager
Polersvamp	442.631	PSX-G 40 VE2, Ø 40 x 25 mm	71,00	✓
Polersvamp	434.264	PSX-G 80 VE2, Ø 80 x 25 mm	92,50	✓
Polersvamp	434.272	PSX-G 140 VE2, Ø 135 x 25 mm	124,00	✓
Polersvamp	434.280	PSX-G 160 VE2, Ø 160 x 25 mm	156,00	✓
Polersvamp	434.299	PSX-G 200 VE2, Ø 200 x 25 mm	184,00	✓

POLERSVAMP**Hård**

Polersvamp violet = hård.

Type	Bestillings nr.	Betegnelse	Dkr.	lager
Polersvamp	442.658	PS-V 40 VE2, Ø 40 x 25 mm	71,00	✓
Polersvamp	434442	PS-V 80 VE2, Ø 80 x 25 mm	92,50	✓
Polersvamp	434.450	PS-V 140 VE2, Ø 135 x 25 mm	124,00	✓
Polersvamp	434.469	PS-V 160 VE2, Ø 160 x 25 mm	156,00	✓
Polersvamp	436.410	PS-V 200 VE2, Ø 200 x 25 mm	184,00	✓

POLERSVAMP**Middel**

Polersvamp orange = middel.

Type	Bestillings nr.	Betegnelse	Dkr.	lager
Polersvamp	442.666	PS-O40 VE2, Ø 40 x 25 mm	71,00	✓
Polersvamp	434.302	PS-O 80 VE2, Ø 80 x 25 mm	92,50	✓
Polersvamp	434.310	PS-O 140 VE2, Ø 135 x 25 mm	124,00	✓
Polersvamp	434.329	PS-O160 VE2, Ø 160 x 25 mm	156,00	✓
Polersvamp	434.337	PS-O 200 VE2, Ø 200 x 25 mm	184,00	✓

POLERSVAMP**Blød**

Polersvamp rød= blød

Type	Bestillings nr.	Betegnelse	Dkr.	lager
Polersvamp	442.674	PS-R40 VE2 , Ø 40 x 25 mm	71,00	✓
Polersvamp	434.345	PS-R80 VE2 , Ø 80 x 25 mm	92,50	✓
Polersvamp	434.353	PS-R140 VE2 , Ø 135 x 25 mm	124,00	✓
Polersvamp	434.361	PS-R160 VE2 , Ø 160 x 25 mm	156,00	✓
Polersvamp	434.426	PS-R200 VE2 , Ø 200 x 25 mm	184,00	✓

ULDHÆTTE**Blød**

Uldhætte kun til rotation.

Type	Bestillings nr.	Betegnelse	Dkr.	lager
Polersvamp	420.484	TW-PT 80 - Hvid: uld, kun til rotation! Ø80 mm	64,00	✓
Polersvamp	376.515	TW-PT 140 - Hvid: uld, kun til rotation! Ø140 mm	162,00	✓
Polersvamp	376.523	TW-PT 160 - Hvid: uld, kun til rotation! Ø160 mm	189,00	✓

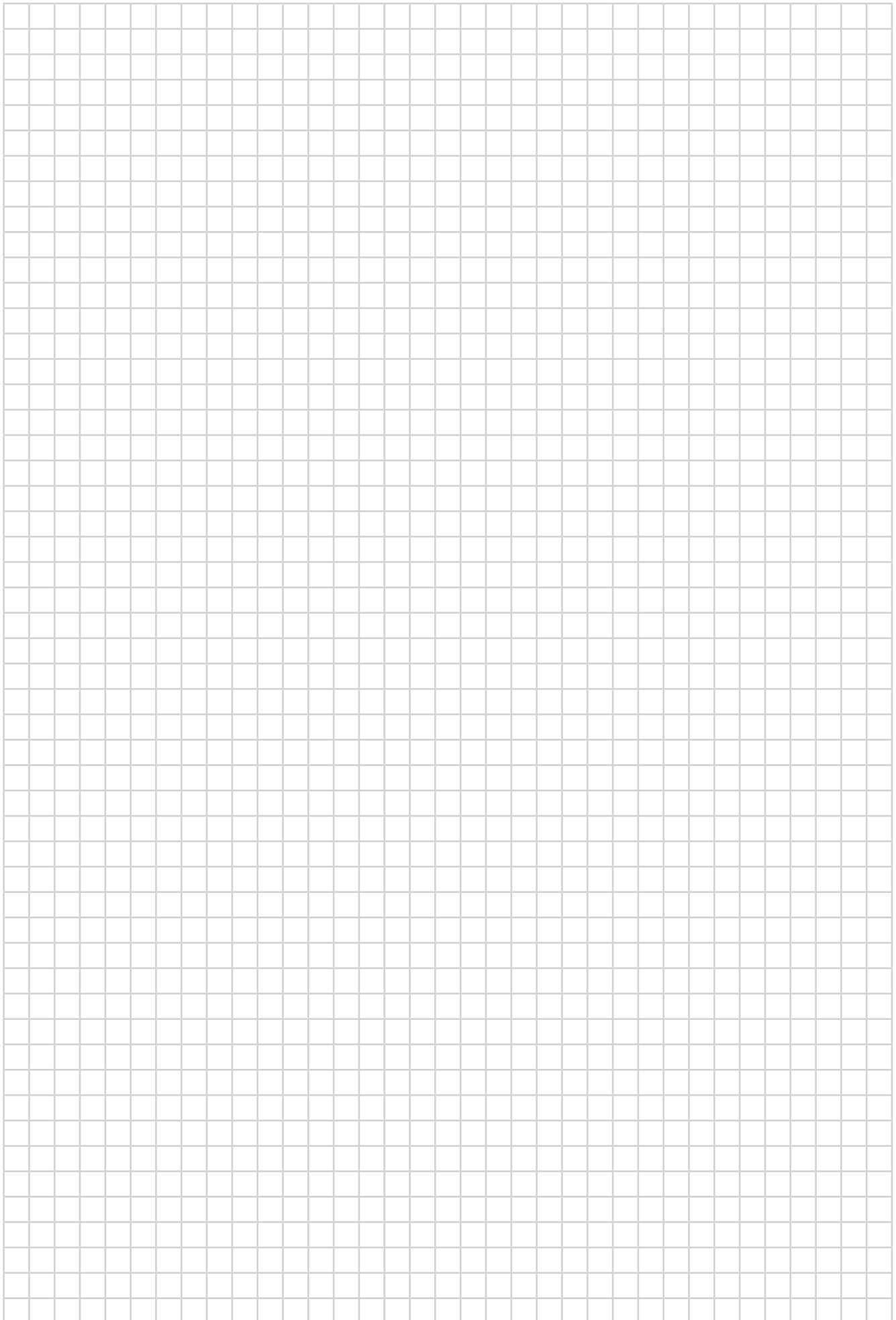



DR. CHULZE
DIAMOND SOLUTIONS

Max. bore diameter (mm)	150
Vægt (kg)	6,5
Justerbar boring	-
Stander i aluminium (lav vægt & stor styrke)	✓
Nivellering ved hjælp af de 4 stilleskruer	✓
Libelle	-
Let og handy borestander med spændehals Ø60 mm til boring indtil Ø150 mm	✓
Lasersigte	-
Værktøjs sæt	-
Minimal vedligeholdelse	✓
Transporthjul (aftagelig)	-
Dimension (lxbxh i mm)	350x220x850
Art. nr.	MS12000083
Dkr.	5.580,00
Lager	÷

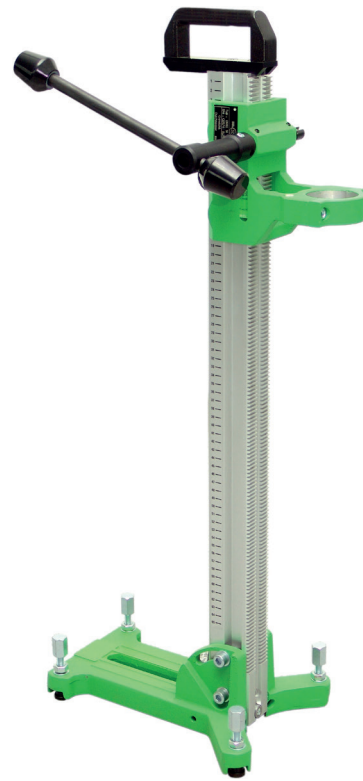

Max. bore diameter (mm)	160
Vandring (mm)	570
Vægt (kg)	9,8
Justerbar boring fra 0° til 45°	✓
Stander i aluminium (lav vægt & stor styrke)	✓
Nivellering ved hjælp af de 4 stilleskruer	✓
Bremse på fodpladen	+
Vakum fodplade incl. vakumsæt	✓
Lasersigte	✓
Libelle	1
Værktøjs sæt	✓
Minimal vedligeholdelse	✓
Stabil vandring	✓
Transporthjul (aftagelig)	-
Dimension (lxbxh i mm)	480x280x900
Art. nr.	MS12000032
Dkr.	6.770,00
Lager	÷



BORESTATIVER**D-250V**

Max. bore diameter (mm)	250
Vandring (mm)	570
Vægt (kg)	14,4
Justerbar boring fra 0° til 45°	✓
Stander i aluminium (lav vægt & stor styrke)	✓
Nivellering ved hjælp af de 4 stilleskruer	✓
Libelle	2
Bremse på fodpladen	✓
Vakum fodplade incl. vakumsæt	✓
Lasersigte	✓
Værktøjs sæt	✓
Minimal vedligeholdelse	✓
Rullestyr	✓
Transporthjul (aftagelig)	-
Dimension (lxbxh i mm)	470x290x950
Art. nr.	MS12000033
Dkr.	8.400,00
Lager	÷

**D-350R**

Max. bore diameter (mm)	350
Vandring (mm)	610
Vægt (kg)	19,8
Justerbar boring fra 0° til 45°	✓
Stander i aluminium (lav vægt & stor styrke)	✓
Nivellering ved hjælp af de 4 stilleskruer	✓
Bremse på fodpladen	+
Vakum fodplade incl. vakumsæt	✓
Stabil dyvelfod med skruer	✓
Lasersigte	✓
Libelle	2
Værktøjs sæt	✓
Minimal vedligeholdelse	✓
Glidende rullestyr	✓
Transporthjul (aftagelig)	✓
Dimension (lxbxh i mm)	600x360x1040
Art. nr.	MS12000034
Dkr.	10.620,00
Lager	÷



DIAMANT BOREMASKINE

Boremaskine med 1 1/4" tilslutning + lovpligtigt PRCD relæ. To integrerede libeller til brug ved præcisions boring. Udviklet til tør- & vådboring i beton & mursten.

	DK 09
Motor(kW/V)	1,8/230
Spændehals diameter (mm)	60
Borediameter (mm)	30-150
Værktøjstilslutning	1 1/4"
Gear	2
Omdrejninger	540/1.700
Skridkobling	√
Max. borekapacitet i beton (mm.)	Ø150
Max. borekapacitet i mursten (mm.)	Ø200
Vægt (kg)	5,2
Bæretaske	√
Art. nr.	MS13001038
DKR.	10.385,00
Lager	÷



DK09

Boremaskine med 1/2 + 1 1/4" tilslutning. Softstart & overbelastningsbeskyttelse. Udviklet til tør- & vådboring med med PRCD relæ.

	DK 17
Motor(kW/V)	2,0/230
Spændehals diameter (mm)	60
Borediameter (mm)	20-160
Værktøjstilslutning	1/2 + 1 1/4"
Gear	3
Omdrejninger	540/1.200/1.700
Skridkobling	√
Vægt (kg)	5,9
Kuffert med håndværktøj	√
Art. nr.	MS13000081
DKR.	13.685,00
Lager	÷



DK17

DIAMANT BOREMASKINE

Boremaskine med 1 1/4" tilslutning og overbelastningsbeskyttelse.
Udviklet til tør- & vådboring med med PRCD relæ.

	BDK 33
Motor (kW/V)	3,2/230
Borediameter (mm)	55-350
Værktøjstilslutning	1 1/4"
Gear	3
Omdrejninger	230/480/720
Skridkobling	✓
Vægt (kg)	11,9
Kuffert	✓
Art. nr.	MS13000082
DKR.	17.595,00
Lager	÷



BDK 33

TILBEHØR

Centreringsstift giver ubesværet og præcis boring.



art. nr	beskrivelse	Dkr.	lager
MS43001176	Længde på centreringsstiften 190-250 mm	995,00	÷
MS43001085	Længde på centreringsstiften 230-350 mm	995,00	÷
MS43001084	Længde på centreringsstiften 360-480 mm	995,00	÷



art. nr	beskrivelse	Dkr.	lager
MS21000540	1/2" Forlænger til diamantbor. NL 200 mm / SW22	375,00	✓
MS21000149	1/2" Forlænger til diamantbor. NL 300 mm / SW22	450,00	✓
MS21000499	1/2" Forlænger til diamantbor. NL 400 mm / SW22	500,00	✓
MS23001101	1/2" Forlænger til diamantbor. NL 500 mm / SW22	650,00	✓
MS21000077	1 1/4" Forlænger til diamantbor. NL 200 mm / Hexagon / SW41	480,00	✓
MS21000078	1 1/4" Forlænger til diamantbor. NL 300 mm / Hexagon / SW41	615,00	✓
MS21000148	1 1/4" Forlænger til diamantbor. NL 400 mm / Hexagon / SW41	650,00	✓
MS21000126	1 1/4" Forlænger til diamantbor. NL 500 mm / Hexagon / SW41	700,00	✓

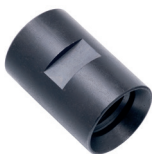



art. nr	beskrivelse	Dkr.	lager
MS21000039	Adapter fra 1/2" til 1 1/4" bor (han-han)	375,00	✓
609017	Adapter fra 1 1/4" til 1/2" bor (hun-hun)W	405,00	✓
901006	Adapter Hilti DD160, DD250 til 1 1/4" bor	2.109,00	✓
609004	Adapter 1/2" bor til 5/8"	325,00	✓
901003	Adapter 1/2" bor til SDS borholde	405,00	✓
901002	Adapter 1/2" bor til 13 mm borholder	405,00	✓
MS22001091	Hurtigspænder M12	118,00	✓
DL24000916	Reducerring 22.2 -> 16 mm	38,00	✓
DL24000917	Reducerring 22.2 -> 20 mm		
DL24000918	Reducerring 25.4 -> 22.2 mm		
DL24000919	Reducerring 25.4 -> 20 mm		



1/2" Allrounder til boring i armeret beton.







	art. nr				Dkr.	lager
Ø 10 mm	BK12000404	1/2"	400 mm	Ring seg. 9 mm	508,00	✓
Ø 12 mm	BK12000406	1/2"	400 mm	Ring seg. 9 mm	522,00	✓
Ø 14 mm	BK12000410	1/2"	400 mm	Ring seg. 9 mm	536,00	✓
Ø 16 mm	BK12000414	1/2"	400 mm	Ring seg. 9 mm	558,00	✓
Ø 18 mm	BK12000418	1/2"	400 mm	Ring seg. 9 mm	572,00	✓
Ø 20 mm	BK12000422	1/2"	400 mm	Ring seg. 9 mm	594,00	✓
Ø 22 mm	BK12000424	1/2"	400 mm	Ring seg. 9 mm	630,00	✓
Ø 24 mm	BK12000426	1/2"	400 mm	Ring seg. 9 mm	644,00	✓
Ø 26 mm	BK12000430	1/2"	400 mm	Ring seg. 9 mm	680,00	✓
Ø 28 mm	BK12000432	1/2"	400 mm	Ring seg. 9 mm	736,00	✓
Ø 30 mm	BK12000434	1/2"	400 mm	Ring seg. 9 mm	750,00	✓
Ø 32 mm	BK12000436	1/2"	400 mm	Ring seg. 9 mm	780,00	✓
Ø 34 mm	BK12000438	1/2"	400 mm	Ring seg. 9 mm	808,00	✓
Ø 36 mm	BK12000442	1/2"	400 mm	Ring seg. 9 mm	872,00	✓
Ø 38 mm	BK12000444	1/2"	400 mm	Ring seg. 9 mm	922,00	✓
Ø 40 mm	BK12000446	1/2"	400 mm	Ring seg. 9 mm	950,00	✓



1/2" Allrounder til boring i såvel hårdt armeret beton, natursten og ildfaste materialer.



	art. nr				Dkr.	lager
Ø 45 mm	BK11000915	1/2"	400 mm	5 seg. 9 mm	650,00	✓
Ø 52 mm	BK11000278	1/2"	400 mm	5 seg. 9 mm	724,00	✓
Ø 57 mm	BK11000279	1/2"	400 mm	5 seg. 9 mm	766,00	✓
Ø 62 mm	BK11000280	1/2"	400 mm	5 seg. 9 mm	850,00	✓
Ø 67 mm	BK11000281	1/2"	400 mm	6 seg. 9 mm	965,00	✓
Ø 72 mm	BK11000282	1/2"	400 mm	6 seg. 9 mm	986,00	✓
Ø 77 mm	BK11000283	1/2"	400 mm	6 seg. 9 mm	1.106,00	✓
Ø 82 mm	BK11000284	1/2"	400 mm	6 seg. 9 mm	1.106,00	✓
Ø 87 mm	BK11000916	1/2"	400 mm	6 seg. 9 mm	1.148,00	✓
Ø 92 mm	BK11000285	1/2"	400 mm	7 seg. 9 mm	1.234,00	✓
Ø 102 mm	BK11000286	1/2"	400 mm	8 seg. 9 mm	1.276,00	✓
Ø 107 mm	BK11000287	1/2"	400 mm	8 seg. 9 mm	1.404,00	✓
Ø 112 mm	BK11000289	1/2"	400 mm	8 seg. 9 mm	1.404,00	✓
Ø 117 mm	BK11000917	1/2"	400 mm	8 seg. 9 mm	1.574,00	✓
Ø 122 mm	BK11000290	1/2"	400 mm	9 seg. 9 mm	1.598,00	✓
Ø 127 mm	BK11000291	1/2"	400 mm	9 seg. 9 mm	1.676,00	✓
Ø 132 mm	BK11000292	1/2"	400 mm	9 seg. 9 mm	1.698,00	✓



1 1/4" Allrounder til boring i såvel hårdt armeret beton, natursten og ildfaste materialer.





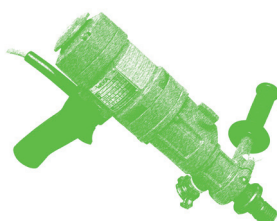



	art. nr				Dkr.	lager
Ø 67 mm	BK11000250	1 1/4"	450 mm	5 seg. 9 mm	1.064,00	✓
Ø 72 mm	BK11000251	1 1/4"	450 mm	6 seg. 9 mm	1.064,00	✓
Ø 77 mm	BK11000252	1 1/4"	450 mm	6 seg. 9 mm	1.106,00	✓
Ø 82 mm	BK11000253	1 1/4"	450 mm	6 seg. 9 mm	1.174,00	✓
Ø 87 mm	BK11000254	1 1/4"	450 mm	6 seg. 9 mm	1.276,00	✓
Ø 92 mm	BK11000255	1 1/4"	450 mm	7 seg. 9 mm	1.378,00	✓
Ø 97 mm	BK11000918	1 1/4"	450 mm	7 seg. 9 mm	1.428,00	✓
Ø 102 mm	BK11000256	1 1/4"	450 mm	8 seg. 9 mm	1.446,00	✓
Ø 107 mm	BK11000257	1 1/4"	450 mm	8 seg. 9 mm	1.530,00	✓
Ø 112 mm	BK11000258	1 1/4"	450 mm	8 seg. 9 mm	1.616,00	✓
Ø 117 mm	BK11000919	1 1/4"	450 mm	8 seg. 9 mm	1.658,00	✓
Ø 122 mm	BK11000259	1 1/4"	450 mm	9 seg. 9 mm	1.786,00	✓
Ø 127 mm	BK11000260	1 1/4"	450 mm	9 seg. 9 mm	1.828,00	✓
Ø 132 mm	BK11000261	1 1/4"	450 mm	9 seg. 9 mm	1.914,00	✓
Ø 142 mm	BK11000262	1 1/4"	450 mm	10 seg. 9 mm	2.040,00	✓
Ø 152 mm	BK11000263	1 1/4"	450 mm	10 seg. 9 mm	2.210,00	✓
Ø 162 mm	BK11000265	1 1/4"	450 mm	11 seg. 9 mm	2.466,00	✓
Ø 172 mm	BK11000266	1 1/4"	450 mm	11 seg. 9 mm	2.534,00	✓
Ø 182 mm	BK11000267	1 1/4"	450 mm	12 seg. 9 mm	2.602,00	✓
Ø 200 mm	BK11000269	1 1/4"	450 mm	13 seg. 9 mm	2.840,00	✓
Ø 225 mm	BK11000270	1 1/4"	450 mm	14 seg. 9 mm	3.426,00	✓
Ø 250 mm	BK11000271	1 1/4"	450 mm	18 seg. 9 mm	3.732,00	✓
Ø 257 mm	BK11000272	1 1/4"	450 mm	18 seg. 9 mm	3.802,00	÷
Ø 350 mm	BK11000274	1 1/4"	450 mm	24 seg. 9 mm	5.202,00	÷
Ø 400 mm	BK11000275	1 1/4"	450 mm	26 seg. 9 mm	6.028,00	÷
Ø 450 mm	BK11000276	1 1/4"	450 mm	28 seg. 9 mm	6.708,00	÷
Ø 500 mm	BK11000277	1 1/4"	450 mm	28 seg. 9 mm	7.370,00	÷
Ø 600 mm	BK11000777	1 1/4"	450 mm	30 seg. 9 mm	8.008,00	÷

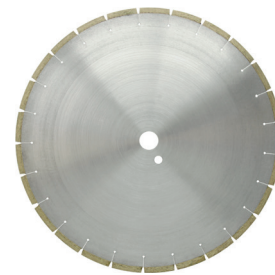

∅: 300-350

Diamant klinge.
Til hårde klinker og kermik.







	art. nr					Dkr.	lager
300	TS36001699	25,4	7	2,5	23	1.194,00	✓
350	TS36001649	25,4	7	2,8	25	1.608,00	✓

∅: 300-350

Laser diamant klinge. Laser - Turbo segmenter.
Stamblad med lufthuller (fra Ø 230 mm).
Til armeret beton, granit og klinker.



	art. nr					Dkr.	lager
300	TS11000170	25,4	8+2	3,0	21	816,00	✓
350	TS11000142	25,4	8+2	3,0	24	950,00	✓

ULTRA CERAM

Fliser / klinker



Diamant klinge med integreret støjreduktionssystem.
Ekstra tynd stamblad med forstærket midte og kølingshuller
Til keramik, fliser, natursten (granit, marmor), porcelæn & stentøj



Ø: 115-350

Ø	art. nr	Ø	Stamblad	Stamblad	Dkr.	lager
115	TS25000970	22,2	10	1,2	218,00	✓
125	TS25000206	22,2	10	1,3	240,00	✓
150	TS25001137	22,2	10	1,4	318,00	✓
180	TS25001170	22,2	10	1,4	384,00	✓
180	TS25000229	25,4	10	1,4	384,00	✓
200	TS25000230	22,2	10	1,6	426,00	✓
200	TS25000238	30,0	10	1,6	426,00	✓
230	TS25000240	22,2	10	1,6	476,00	✓
230	TS25000231	25,4	10	1,6	476,00	✓
250	TS25000928	25,4	10	1,6	568,00	✓
300	TS25001108	25,4	10	2,0	726,00	✓
350	TS25000232	25,4	10	2,4	968,00	✓

LASER TURBO U

STANDARD

Ø: 115-450

Diamant klinge.
Til armeret beton og byggematerialer.

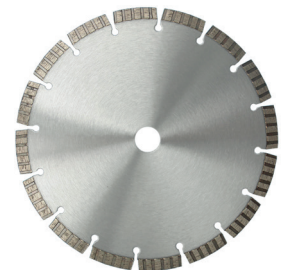



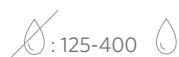

Ø	art. nr	Ø	Stamblad	Stamblad	x	Dkr.	lager
115	TS21002636	22,2	10	2,2	9	195,00	✓
125	TS21002299	22,2	10	2,2	10	240,00	✓
150	TS21002637	22,2	10	2,2	12	300,00	✓
180	TS21002638	22,2	10	2,2	14	320,00	✓
230	TS21002300	22,2	10	2,8	16	350,00	✓
300	TS21002639	25,4	10	3,0	21	617,00	✓
350	TS21002301	25,4	10	3,0	24	717,00	✓
400	TS21002644	25,4	10	3,3	28	1.034,00	✓
450	TS21002645	25,4	8+2	3,8	31	1.217,00	✓

L-ABRAS**Asfalt****STANDARD**

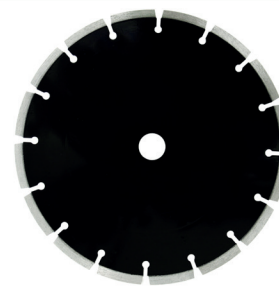
 : 125-400

Diamantklinge.

Til asfalt.



	art. nr			vMAX m/S	Dkr.	lager
125	TS22001011	22,2	10	80	243,00	✓
230	TS22000950	22,2	10	80	432,00	✓
300	TS21001376	25,4	10	100	750,00	✓
350	TS22000951	25,4	10	100	900,00	✓
400	TS22001090	25,4	10	100	1.080,00	✓



SLIBESKIVE ST-HAWK**Beton**

 : 125-180

Diamantslibeskive.

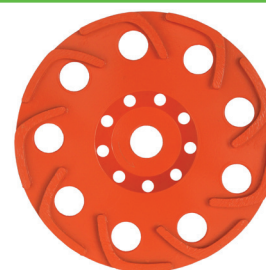
Til beton og belægninger.



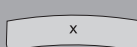

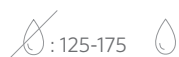
	art. nr				Dkr.	lager
125	ST21000043	22,2	5	7	600,00	✓
150	ST21000125	22,2	5	7	860,00	✓
180	ST21000049	22,2	5	9	1.040,00	✓

SLIBESKIVE ST-PCD-R

 : 125-175

Slibeskive med store PCD segmenter.

Til hårde belægninger.



	art. nr		Antal segmenter	Dkr.	lager
125	ST21000061	22,2	6	1.280,00	✓
175	ST21000062	22,2	9	1.860,00	✓

SLIBESKIVE ST-PCD-U

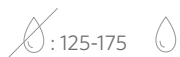

Slibeskive med små PCD segmenter.

Til universal anvendelse, optimal til tynde belægninger.

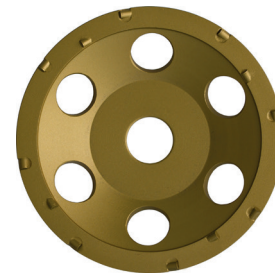

	art. nr		Antal segmenter	Dkr.	lager
125	ST21000059	22,2	12	1.100,00	✓

MULTI CUTTER

HIGH-END



Skæring og slibning af natursten.

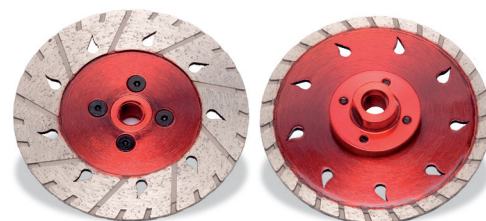

	art. nr		Dkr.	lager
125	691125	M14	598,00	✓

FUGEFRÆSER

hårde fuger

HIGH-END



Fugeskive til fjernelse hårde og middel-hårde fuger.



	art. nr				Dkr.	lager
115	678116	22.2	7.5	7.5	781,00	✓

FUGEFRÆSER

universal

PREMIUM



Fugeskive til fjernelse hårde og middel-hårde fuger.

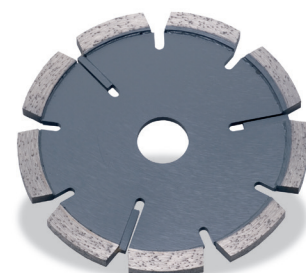

	art. nr				Dkr.	lager
115	372115	22.2	9	6.5	735,00	✓
125	373125	22.2	9	6.5	735,00	✓

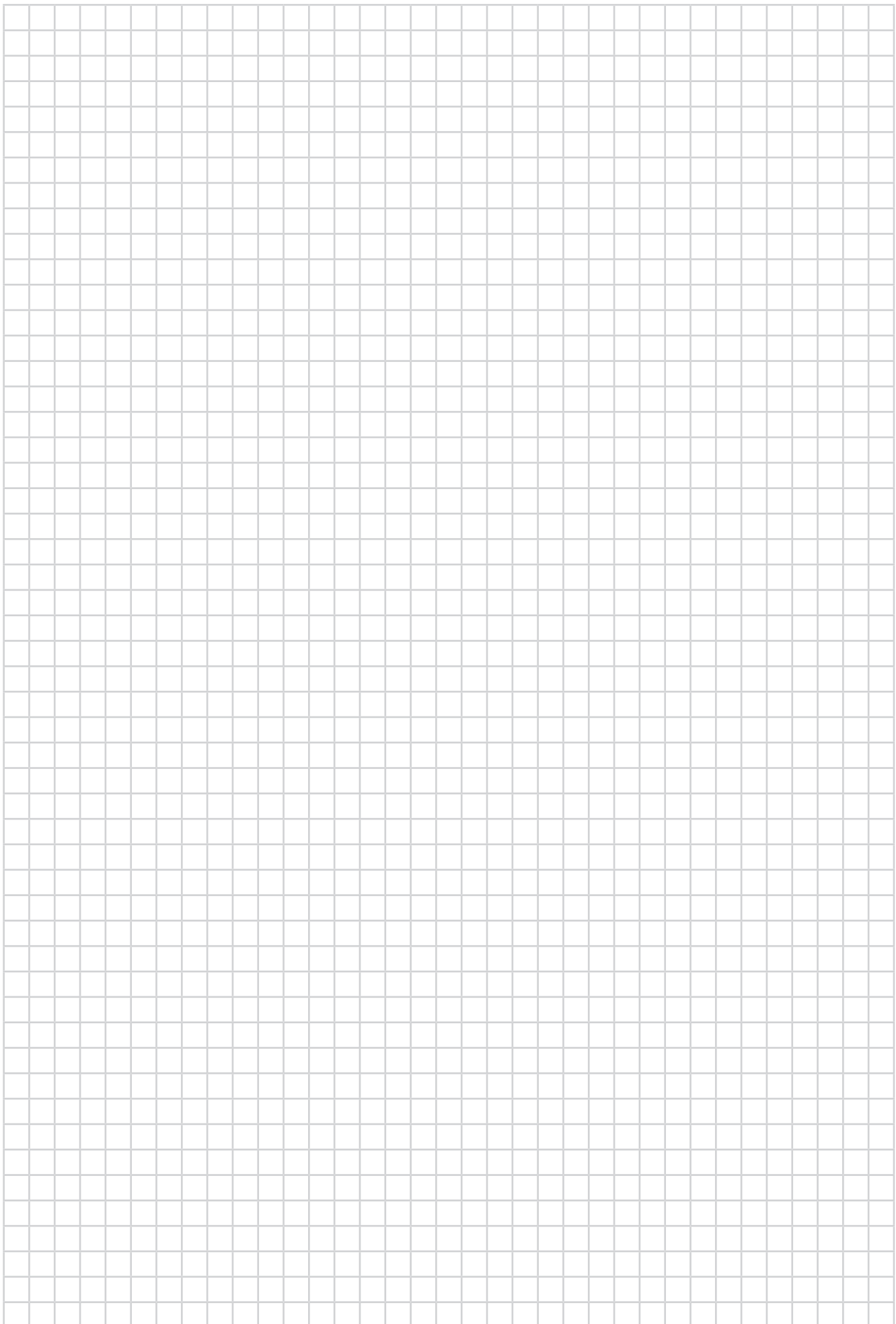

RHODIUS

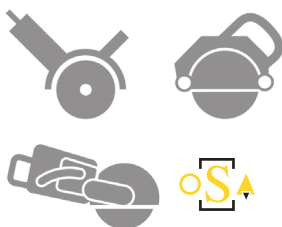

LD 4**Beton****TOPLINE**

Aggressiv skæring. Meget lang standtid. Universel anvendelse. LD4 med 3 fordele i én skive. Kølehuller og -udstansninger sørger for ydelser over gennemsnittet - også under et vedvarende arbejde. Det meget høje diamant indhold samt den 10mm segmenthøjde garanterer en usædvanlig lang standtid. Meget velegnet til beton med armeringsjern.

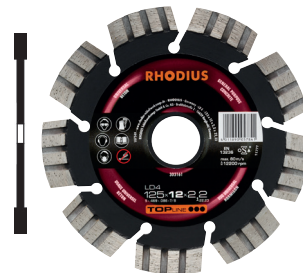

	Art. nr.				Dkr./stk.	Lager
115	303160	22,2	12	2,2	369,00	✓
125	303161	22,2	12	2,2	399,00	✓
150	303162	22,2	12	2,4	479,00	✓
180	303163	22,2	12	2,4	623,00	✓
230	303164	22,2	12	2,4	818,00	✓

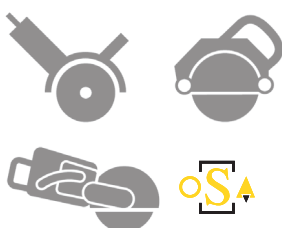
LD 40**Beton****PROLINE**

Om LD40 kort og godt: Korte skæretider. En skive hvor pris og kvalitet hænger godt sammen.

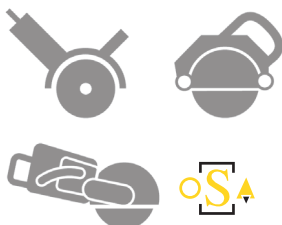

	Art. nr.				Dkr./stk..	Lager
115	302448	22,2	10	2,2	97,00	✓
125	302450	22,2	10	2,2	152,00	✓
150	393538	22,2	10	2,4	184,00	✓
180	302452	22,2	10	2,4	256,00	✓
230	302454	22,2	10	2,4	320,00	✓
300	303437	25,4	10	2,5	530,00	✓
350	303438	25,4	10	2,8	635,00	✓

LD 45**Beton****TOPLINE**

LD45 skærer selv den hårdeste natursten, såsom granit, rent og ekstremt hurtigt. Den enestående skæreevne er muliggjort af en ny fremstillingsproces for smedede segmenter med høj densitet og pore-fri binding. LD45 har en meget høj skærehastighed og lang levetid sammenlignet med konventionelt sintrede diamantsegmenter.

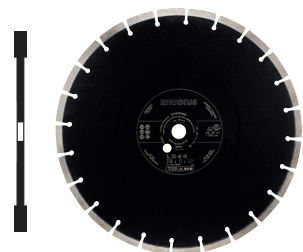

	Art. nr.				Dkr./stk.	Lager
350	303837	25,4	11	3,0	914,00	✓
400	303833	25,4	11	3,2	1.139,00	✓
450	303834	25,4	11	3,6	1.711,00	✓
350	303836	20,0	11	3,0	914,00	✓

LD 42**Beton****TOPLINE**

Pålidelig all-rounder med korte skære tider og lang levetid. Ideel til en lang række applikationer. Monteret med M14 flange for at tillade flad skæring



	Art. nr.					Dkr	Lager
230	303910	22,0	10	2,4	804,00	✓	

LD 50**Beton****ALPHALINE**

LD 50 arbejder med korte skæretider. Som universalskive er den et godt alternativ til den prisbevidste bruger.

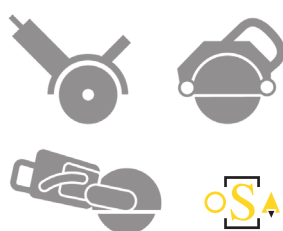

	Art. nr.					Dkr./stk.	Lager
125	303186	22,2	7	2,2	107,00	✓	
150	303187	22,2	7	2,4	140,00	✓	
180	303188	22,2	7	2,4	180,00	✓	
230	303189	22,2	7	2,4	210,00	✓	

LD 200 SPEED**BRAINTOOLS**

LD 200 SPEED kan skære i armeret beton, beton, mursten og kalksten. Dette er muligt på grund af en ny og forbedret fremstillingproces af segmenterne. Den nye metode gør at klingerne har en længere levetid og skærer meget hurtigere.

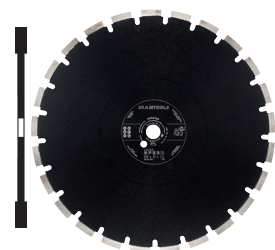

	Art. nr.					Dkr./stk.	Lager
230	303727	22,2	13	2,6	919,00	✓	
300	303729	25,4	13	2,8	1.378,00	✓	
350	303731	25,4	13	3,0	1.670,00	✓	
400	303733	25,4	13	3,2	2.006,00	✓	
450	303734	25,4	13	3,6	2.259,00	✓	
500	303735	25,4	13	3,6	3.418,00	✓	
600	303736	25,4	13	3,6	4.058,00	✓	
700	303737	25,4	13	3,6	5.478,00	÷	
800	303738	25,4	13	3,6	6.849,00	÷	
900	303739	25,4	13	4,4	9.308,00	÷	
1000	303740	25,4	13	4,4	10.426,00	÷	
1200	303741	25,4	13	4,4	14.525,00	÷	

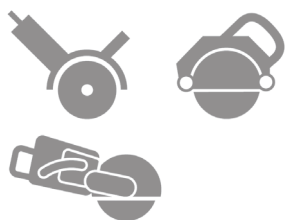
LD 410 SPEED
BRAINTOOLS

LD 410 SPEED skærer i selv de hårdeste sten, såsom granit. Derudover kan den også skære i armeret beton, beton, mursten og andre hårde stenarter. Dette er muligt på grund af en ny og forbedret fremstillingsproces af segmenterne.



	Art. nr.				Dkr./stk.	Lager
230	303716	22,2	17	2,8	1.091,00	✓
300	303718	25.4	17	2,8	1.467,00	✓
350	303720	25.4	17	3,0	1.843,00	✓
400	303722	25,4	17	3,2	2.219,00	✓
450	303779	25,4	17	3,2	2.484,00	✓

DG 15
TOPLINE

Ekstra tynd diamantskæreskive til fliser, klinker, skifer, natursten, marmor og granit.

Velegnet til våd- og tørskæring.

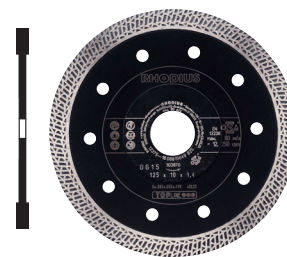

	Art. nr.				Dkr./stk.	Lager
125	303870	22,2	10	1,4	278,00	✓

DG210 ALL-CUT
All-cut
BRAINTOOLS

DG210 ALL-CUT muliggør en pålidelig skæring af mange forskellige materialer med køligt snit. Diamanterne er anbragt direkte på stambladet og leverer en konstant god skæreeffekt, indtil den er fuldstændigt slidt op. På sten arbejder den ekstremt økonomisk pga. dens lange effektive skæretid. Dens gode effekt på stål gør den til en alsidig all-rounder. ALLCUT er netop derfor også et ideelt værktøj, selvom de konkrete forarbejdningskrav ikke kendes. Det brede forarbejdnings- og materialespektrum sparer Dem derudover for irriterende skift af værktøj.



	Art. nr.				Dkr./stk.	Lager
125	303388	22,2	3,0	2,5	337,00	✓
150	303389	22,2	3,0	2,5	385,00	✓
180	303390	22,2	3,0	2,8	506,00	✓
230	303391	22,2	3,0	2,8	698,00	✓
300	303366	25,4	3,0	3,1	914,00	✓
350	303368	25,4	3,0	3,1	1.082,00	✓
400	303369	25,4	3,0	3,3	1.443,00	✓

DG 100**Beton****BRAINTOOLS**

Det ultimative højt ydende værktøj inden for diamantskæreskiver med lukket TURBO-SKÆRERAND. Ved Standard diamantskæreskiver med lukket TURBO-SKÆRERAND er diamanterne placeret tilfældigt og delvis trængt sammen i segmentet. På DG100 MATRIX er diamantkornene placeret og tilpasset enkeltvis i segmentet. Derved udnyttes hvert diamantkorn optimalt til det brækker af. Ved hjælp af den strukturerede placering dannes en luftkanal til en uhindret material transport. Dette øger ydelsen med op til 70% i forhold til konventionelle diamantskæreskiver med lukket TURBO-SKÆRERAND.



	Art. nr.				Dkr./stk.	Lager
125	303383	22,2	10	2,1	308,00	✓
150	303384	22,2	10	2,4	432,00	÷
180	303385	22,2	10	2,5	483,00	÷
230	303386	22,2	10	2,8	671,00	✓

CONCAVE**Beton****TOPLINE**

Aggressiv skæring. Meget lang standtid. Universal anvendelse. Bruges ved rundskæring. Kølehuller og udstansninger sørger for ydelser over gennemsnittet - også under et vedvarende arbejde. Det meget høje diamant indhold garanterer en usædvanlig lang standtid. Meget velegnet til beton med armeringsjern.

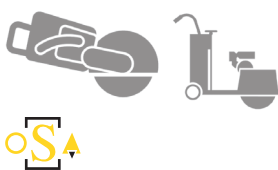

	Art. nr.				Dkr./stk.	Lager
230	303392	22,2	70	2,4	996,00	✓

LD 60**Asfalt****BRAINTOOLS**

LD 60 er særdeles velegnet til våd- og tørskæring af asfalt, kalksandsten og gasbeton.

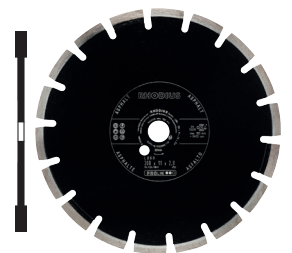





	Art. nr.				Dkr./stk.	Lager
300	303494	25,4	10	3,2	995,00	✓
350	303496	25,4	10	3,2	1.264,00	✓
400	303497	25,4	10	3,5	1.556,00	✓
450	303498	25,4	10	4,0	1.860,00	✓
500	303499	25,4	10	4,0	2.713,00	✓
600	303500	25,4	10	4,0	4.210,00	✓
300	303746	20,0	10	3,2	995,00	✓
350	303747	20,0	10	3,2	1.264,00	✓

LD 402**Beton****BRAINTOOLS**

LD 402 (2 i 1) er særdeles velegnet til fugefræsning i armeret beton, beton, mursten og andre stenarter.







	Art. nr.				Dkr./stk.	Lager
125	303670	22.2	7,0	18,0	1.164,00	✓
150	303671	22,2	7,0	18,0	1.517,00	✓

LD 403**Beton****BRAINTOOLS**

LD 403 (3 i 1) er særdeles velegnet til fugefræsning i armeret beton, beton, mursten og andre stenarter.







	Art. nr.				Dkr./stk.	Lager
125	303621	22.2	7,0	28,5	1.635,00	✓
150	303622	22,2	7,0	28,5	1.987,00	✓

LD 404**Beton****BRAINTOOLS**

LD 404 (3 i 1) er særdeles velegnet til fugefræsning i armeret beton, beton, mursten og andre stenarter.



	Art. nr.				Dkr./stk.	Lager
125	353301	22.2	12,0	28,5	1.909,00	✓
150	353315	22,2	12,0	28,5	2.258,00	✓

PKD**Beton**

PKD slibeskive med 6 segmenter til effektiv fjernelse af blymaling, klæbemidler, bitumen ect.



	Art. nr.				Dkr./stk.	Lager
125	353324	22,2	3,5	6,7	898,00	✓

DS 1**Beton****TOPLINE**

DS 1 er velegnet til slibning af af beton, granit og andre stenarter. Anvendes til slibning, afrensning og afretning.



	Art. nr.				Dkr./stk.	Lager
125	303504	22,2	5	8,0	902,00	✓
150	303930	22,2	5	8,0	1.145,00	✓
180	303506	22,2	5	8,0	1.226,00	✓

DS 2**Beton****ALPHALINE**

DS 2 diamantslibeskive
* Specielt for Hilti maskiner.
Til universal brug.







	Art. nr.				Dkr./stk.	Lager
125	353323	22,2	5	7,0	698,00	✓
*150	303765	19,0	5	8,0	1.483,00	✓

DS 10**Beton****PROLINE**

DS 10 er velegnet til slibning af af beton, byggematerialer, gulvbelægning, granit og andre stenarter.







	Art. nr.				Dkr./stk.	Lager
125	302917	22.2	5	8,0	765,00	✓
125	302928	M14	5	8,0	765,00	✓

DS 25**Beton**

DS 25 er en universal og økonomisk diamantslibskive til slibning af beton, byggematerialer og gulvbelægninger.







	Art. nr.				Dkr./stk.	Lager
125	353325	22,2	5	14,5	398,00	✓
150	353343	22,2	5	14,5	692,00	✓
180	353326	22,2	5	14,5	798,00	✓

DS 41**Beton****ALPHALINE**

DS 41 er med enkeltrækket segmentbelægning, meget velegnet til flade- og kantslibninger og er et godt alternativ til den prisbevidste bruger.



	Art. nr.				Dkr./stk.	Lager
125	303603	22,2	5	7,0	661,00	✓
180	303554	22,2	5	7,0	1.107,00	✓

OPSPÆNDINGSBOLT

Skære- / slibeskiver



Opspændingsbolte til mini skære- og slibeskiver



	Art. nr.		Pakke Str.	Dkr./stk.	Lager
6 mm / 6 mm	303194	opspændingsbolt til skære- / slibeskiver	1	78,00	✓
6 mm / 10 mm	303195	opspændingsbolt til skære- / slibeskiver	1	78,00	✓

XT 8 MINI

Rustfrit stål - stål

BRAINTOOLS



Hårdere, stærkere, skarper.

Uovertruffen professionel skive til krævende opgaver indenfor bearbejdning af tynde plader (op til max. 2,5mm's tykkelse). En betydelig hårdere og stærkere skive end de konventionelle skiver. Det smalle snit kræver mindre tryk under skæring. Det rene snit med minimum af gratdannelse reducerer evt. efterbehandling. Kraftig reducere af varmeudvikling under skæring hindrer misfarvning af skæremmet. Ved lakerede og galvaniserede materialer ændres skærezonen ikke termisk. Farveændringer undgås. Velegnet til tyndvæggede metalemner i stål og rustfrit stål samt seje og faste pladematerialer.



	Art. nr.			m/sek	Pakke Str	Dkr./stk.	Lager
30	207056	6,0	0,8	80	50	8,70	✓
40	207058	6,0	0,8	80	50	9,30	✓

XT 10 MINI

Rustfrit stål - stål

TOPLINE



XT10 Mini: Dens styrke er dens størrelse. Takket være den ringe diameter kan den anvendes selv i de mindste hjørner og andre svært tilgængelige steder.

XT10 er jern- og svovlfri og giver den professionelle bruger maximal arbejdskomfort

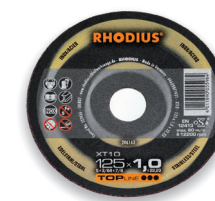

	Art. nr.			m/sek	Pakke Str	Dkr./stk.	Lager
50	206799	6,0	1,0	80	50	9,00	✓
50	206800	6,0	2,0	80	25	9,00	✓
65	206801	6,0	1,0	80	50	10,10	✓
65	206802	6,0	2,0	80	25	10,10	✓
75	206803	10,0	1,0	80	50	11,00	✓
75	206804	10,0	2,0	80	25	11,00	✓
75	209338	6,0	1,0	80	50	11,00	✓
75	209339	6,0	2,0	80	25	10,80	✓
100	205067	10,0	1,0	80	50	14,40	✓



SR15 slibehjul er velegnet til overfladeslibning med trykluft- og el-geslibere. Giver god og effektiv spåntagning.

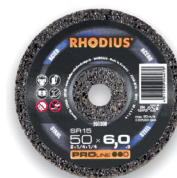

	Art. nr.			m/sek	Pakke Str.	Dkr./stk.	Lager
50	201208	6,0	6,0	80	25	23,30	✓



Lamelsliberondel til slibning af alle typer jern, stål og rustfrit stål. Lameller er af kraftigt slibelæred belagt med zirkon slibemiddel. Anvendes bl.a. på emner der er svært tilgængelige.



	Art. nr.	Korn størrelse	Pakke Str.	Dkr./stk.	Lager
51	303909	40	10	28,00	✓
51	303931	60	10	28,00	✓
51	303932	80	10	28,00	✓
51	303933	120	10	28,00	✓
76	303934	40	10	37,00	✓
76	303935	60	10	37,00	✓
76	303936	80	10	37,00	✓
76	303937	120	10	37,00	✓



Super tynd skæreskive. Det tynde snit giver minimal varme udvikling

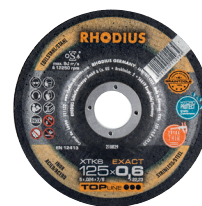

	Art. nr.			m/sek	Pakke Str.	Dkr./stk.	Lager
115	210828	22,2	0,6	80	50	16,10	✓
125	210829	22,2	0,6	80	50	17,50	✓

XT 8**Rustfrit stål****BRAINTOOLS**

Hårdere, stærkere, skarpere.
 Uovertruffen professionel skive til krævende opgaver indenfor bearbejdning af tynde plader (op til max. 2,5mm` s tykkelse). En betydelig hårdere og stærkere skive end de konventionelle skiver. Det smalle snit kræver mindre tryk under skæring. Det rene snit med minimum af gratdannelse reducerer evt. efterbehandling. Kraftig reducere af varmeudvikling under skæring hindrer misfarvning af skæremmet. Ved lakerede og galvaniserede materialer ændres skærezonen ikke termisk. Farveændringer undgås. Velegnet til tyndvæggede metalemner i stål og rustfrit stål samt seje og faste pladematerialer.



	Art. nr.			m/sek	Pakke Str.	Dkr./stk.	Lager
125	210058	22.2	0,8	80	50	16,70	✓

XTK 8**Rustfrit stål****BRAINTOOLS**

Hårdere, stærkere, skarpere.
 Uovertruffen professionel skive til krævende opgaver indenfor bearbejdning af tynde plader (op til max. 2,5mm` s tykkelse). En betydelig hårdere og stærkere skive end de konventionelle skiver. Det smalle snit kræver mindre tryk under skæring. Det rene snit med minimum af gratdannelse reducerer evt. efterbehandling. Kraftig reducere af varmeudvikling under skæring hindrer misfarvning af skæremmet. Ved lakerede og galvaniserede materialer ændres skærezonen ikke termisk. Farveændringer undgås. Velegnet til tyndvæggede metalemner i stål og rustfrit stål samt seje og faste pladematerialer.



	Art. nr.			m/sek	Pakke Str.	Dkr./stk.	Lager
115	206683	22.2	0,8	80	50	15,30	✓
125	206684	22.2	0,8	80	50	16,70	✓

XT 15**Rustfrit stål****TOPLINE**

Specielt designet skæreskive til brug på AKKU vinkelslibere.
 Den ekstra tynde skæreskive sikrer en længere levetid på batteriet.



	Art. nr.			m/sek	Pakke Str.	Dkr./stk.	Lager
115	210247	22.2	1,0	80	10	16,40	÷
125	210248	22,2	1,0	80	10	17,20	÷

XT 10**Rustfrit stål****TOPLINE**

Næsten allerede en legende:
Den stærkeste til bearbejdning af rustfrit stål. Hurtigt snit og ekstra stærk.
Jern- og svovlfrit premium-produkt med maximal brugervenlighed kombineret med høj præcision og fremragende standtid.

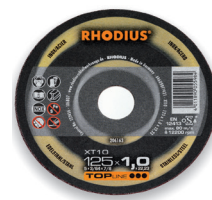

	Art. nr.			m/sek	Pakke Str.	Dkr./stk.	Lager
115	206162	22,2	1,0	80	50	15,50	✓
115	206164	22,2	1,5	80	50	15,50	✓
125	206163	22,2	1,0	80	50	16,40	✓
125	206165	22,2	1,5	80	50	16,40	✓
150	206258	22,2	1,5	80	25	18,30	✓
180	206259	22,2	1,5	80	25	19,10	✓
230	206260	22,2	1,9	80	25	24,90	✓

XTK 10**Rustfrit stål****TOPLINE**

Den stærkeste til bearbejdning af rustfrit stål. Hurtigt snit og ekstra stærk.
Jern- og svovlfrit premium-produkt med maximal brugervenlighed kombineret med høj præcision og fremragende standtid.

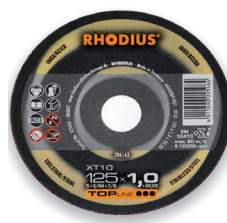

	Art. nr.			m/sek	Pakke Str.	Dkr./stk.	Lager
115	206166	22,2	1,0	80	50	15,50	✓
115	206168	22,2	1,5	80	50	15,50	✓
125	206167	22,2	1,0	80	50	16,40	✓
125	206169	22,2	1,5	80	50	16,40	✓
180	206262	22,2	1,5	80	25	19,10	✓
230	206263	22,2	1,9	80	25	24,90	✓

XT 100**Rustfrit stål****CERAMIKON**

Ekstra tynd skæreskive med keramiske slibekorn.
Har en aggressiv skæreydelse med en lang levetid.
Dette reducerer værktøjsskift og øger produktiviteten.



	Art. nr.			m/sek	Pakke Str.	Dkr./stk.	Lager
125	210222	22,2	1,0	80	50	24,20	÷
125	210223	22,2	1,5	80	50	25,10	÷
150	210224	22,2	1,5	80	50	33,00	÷
180	210225	22,2	1,5	80	50	47,00	÷
230	210226	22,2	1,9	80	25	71,00	÷

XT 20 / XTK 20**Stål****TOPLINE**

Rå kraft! XT20 betegnelsen står for det stærkeste indenfor stålbearbejdning. Dette premium produkt byder den professionelle bruger et maximum af kraft og arbejdskomfort kombineret med høj præcision og lang standtid. Skivens høje ydelse tilfører også vinkelsliberen et mærkbart plus i styrke.

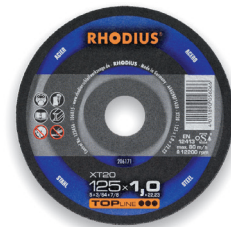

	Art. nr.			m/sek	Pakke Str.	Dkr./stk.	Lager
125	206171	22,2	1,0	80	50	14,70	✓
125	206173	22,2	1,5	80	50	14,70	✓
180	206265	22,2	1,5	80	25	17,30	✓
230	206266	22,2	1,9	80	25	23,60	✓
230 XTK	206313	22,2	1,9	80	25	22,50	✓

XT 80**BASIC**

XT80 skiven skærer rustfrit stål og stål, og har lang standtid. Gode egenskaber ved denne skive er færre flyvende gnister og god skærehastighed.



	Art. nr.			m/sek	Pakke Str.	Dkr./stk.	Lager
125	211181	22,2	1,0	80	50	5,00	✓

XT 70**Rustfrit stål****ALPHALINE**

XT70 skiven skærer rustfrit stål og stål, og har lang standtid. Som en jern- og svovlfri skive er denne et godt og prismæssigt alternativ til fagmanden.

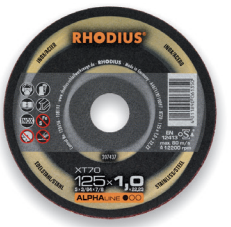

	Art. nr.			m/sek	Pakke Str.	Dkr./stk.	Lager
125	207437	22,2	1,0	80	100	9,90	✓
125	207439	22,2	1,5	80	100	11,10	✓

XT 38**Rustfrit stål****PROLINE**

Denne jern- og svovlfri specialist i rustfrit stål er med god grund en bestseller: Denne pålidelige præcisionsskive arbejder hurtigt, eksakt og effektivt. Med korte skære- og lange standtider opnår XT38 et gunstigt pris-ydelses forhold og skærer dermed også positivt i økonomien.

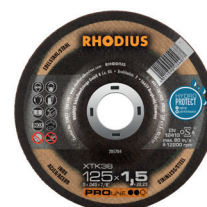

	Art. nr.			m/sek	Pakke Str.	Dkr./stk.	Lager
115	204619	22,2	1,0	80	50	12,50	✓
115	203877	22,2	1,5	80	50	12,80	✓
125	204621	22,2	1,0	80	50	12,80	✓
125	203881	22,2	1,5	80	50	13,20	✓
150	205700	22,2	1,5	80	25	16,40	✓
180	205701	22,2	1,5	80	25	17,30	✓
230	205702	22,2	1,9	80	25	22,50	✓

XTK 38**Rustfrit stål****PROLINE**

Denne jern- og svovlfri specialist i rustfrit stål er med god grund en bestseller: Denne pålidelige præcisionsskive arbejder hurtigt, eksakt og effektivt. Med korte skære- og lange standtider opnår XTK38 et gunstigt pris-ydelses forhold og skærer dermed også positivt i økonomien.

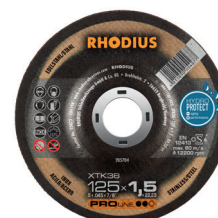

	Art. nr.			m/sek	Pakke Str.	Dkr./stk.	Lager
125	205705	22,2	1,0	80	50	13,20	✓
125	205704	22,2	1,5	80	50	13,20	✓
150	209497	22,2	1,0	80	25	15,80	✓
230	205703	22,2	1,9	80	25	22,50	✓

FT 38**Rustfrit stål****TOPLINE**

Specialisten til rustfrit stål. Den anvendte special-korund sikrer et kraftfuld snit med en lang standtid. Jern- og svovlfri.

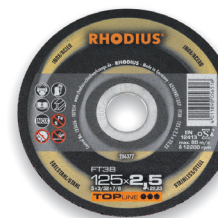

	Art. nr.			m/sek	Pakke Str.	Dkr./stk.	Lager
115	207444	22,2	2,0	80	25	9,50	✓
125	206377	22,2	2,0	80	25	9,60	✓
180	206374	22,2	2,0	80	25	18,60	✓
230	206373	22,2	2,5	80	25	26,90	✓

FTK 38
Rustfrit stål
TOPLINE

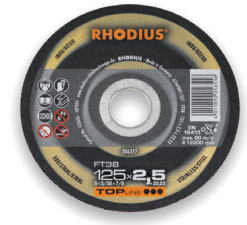

Specialisten til rustfrit stål.
Den anvendte special-korund sikrer et kraftfuld snit med en lang standtid.
Jern- og svovlfri.



	Art. nr.			m/sek	Pakke Str.	Dkr./stk.	Lager
125	207441	22,2	2,0	80	25	9,90	✓
230	207443	22,2	2,5	80	25	26,90	✓

FT 67
Stål
TOPLINE

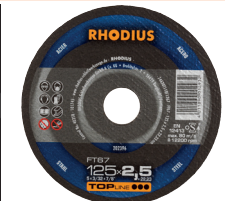

Ekstremt kraftig skæreskive til de høje brugerkrav.
Lang levetid, nem skæring og høj skærehastighed.



	Art. nr.			m/sek	Pakke Str.	Dkr./stk.	Lager
125	202396	22,2	2,5	80	25	15,00	✓
180	202403	22,2	2,5	80	25	23,00	✓

FT 33 / FTK 33
Stål
PROLINE

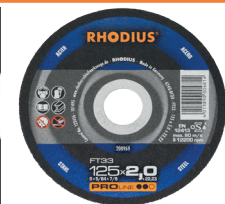
Dens styrke er dens mangfoldighed. Ved anvendelse til massivt materiale, rør og profiler, især ved hærdet stål opnås fremragende arbejdsresultater. Dette garanterer et fornuftigt forhold mellem pris og ydelse.



	Art. nr.			m/sek	Pakke Str.	Dkr./stk.	Lager
150	200782	22,2	2,0	80	25	16,70	✓
125 (FTK)	200988	22,2	2,0	80	25	13,10	✓
180 (FTK)	200992	22,2	2,0	80	25	17,30	✓
230 (FTK)	200995	22,2	2,0	80	25	20,70	✓

XTK 35 CROSS**Rustfri stål****BRAINTOOLS**

Den nye XTK 35 Cross.
 Ekstra tynd skæring og slibning med én skive. Skærer hurtigt med gode standtider. Med 3 lag armeringsvæv er skiven meget stabil og garanterer maximal arbejdssikkerhed. Skiven overholder selvfølgelig forskrifterne for belastning af slibeskiver (290N) og er testet af uafhængigt testcenter.
 Jern og svovlfri. Velegnet til rustfri og syrefast stål, hærdede og højtlegeret stål, værktøjsstål og almindeligt stål.



	Art. nr.			m/sek	Pakke Str.	Dkr./stk.	Lager
125	208373	22.2	1,9	80	25	18,00	✓

XT 24**Aluminum****TOPLINE**

Denne udholdende specialist til skæring af aluminium og andre NE-metaller er en perfekt højtydende skæreskive. Skivens specielle sammensætning hindrer at skiven sætter sig fast under skæring og garanterer et fint og præcist snit og lang standtid. Skivens ringe bredde reducerer støvdannelsen under arbejdet.

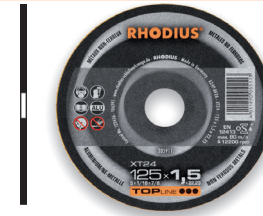

	Art. nr.			m/sek	Pakke Str.	Dkr./stk.	Lager
125	210451	22,2	1,0	80	50	15,00	✓
125	205911	22,2	1,5	80	50	15,00	✓
180	205913	22,2	1,5	80	25	17,30	✓
230	205914	22,2	1,9	80	25	22,50	✓

XT 66**Sten****TOPLINE**

Præcisionskive til sten. Et prisgunstigt alternativ til diamantskæreskiver. Giver præcist snit og rene kanter.

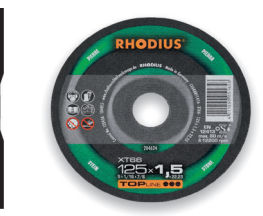

	Art. nr.			m/sek	Pakke Str.	Dkr./stk.	Lager
115	204625	22.2	1,5	80	50	13,50	✓
125	204624	22.2	1,5	80	50	14,30	✓
180	204623	22.2	1,5	80	25	17,00	✓
230	204622	22.2	1,9	80	25	23,00	✓

ST 34**ALPHALINE**

Meget blød skæreskive med stor styrke og høj skærehastighed. På lavtydende maskiner opnås fremragende skæresultater. Denne meget bløde skive er ideel på lette, transportable værkstedsmaskiner (til 3KW motorydelse), men også til bordmaskiner kan den anbefales.



	Art. nr.			m/sek	Pakke Str.	Dkr./stk.	Lager
350	201514	25,4	3,0	80	10	65,00	✓
400	201504	25,4	3,0	80	10	90,00	✓

ST 38**TOPLINE**

ST38 er en alsidig skæreskive til rustfrit-, syrebestandigt-, højtlegeret stål & hardox. Er jern- og svovlfri.



	Art. nr.			m/sek	Pakke Str.	Dkr./stk.	Lager
300	209498	25,4	2,5	80	10	117,00	✓
350	209499	25,4	2,5	80	10	129,00	✓
400	209500	25,4	3,0	80	10	184,00	✓

FT 30**Jern - Stål****PROLINE**

FT30 - en Rhodius klassiker: Denne kendte og meget anvendte standard-skive anvendes til mange opgaver, når der skal skæres i jern og stål. Stærk til benzin og el-vinkelslibere også velegnet på hydrauliske slibere.



	Art. nr.			m/sek	Pakke Str.	Dkr./stk.	Lager
300	201166	25,4	3,0	80	25	49,00	✓
350	201187	25,4	4,0	80	10	102,00	✓
350	201182	20,0	4,0	80	10	102,00	✓

FT 28**Rail****TOPLINE**

≥ 4,8 KW

FT28 - Quick Cut med et hurtigt og præcist snit, samt lang standtid.



3,3 - 3,5 mm



	Art. nr.			m/sek	Pakke Str.	Dkr./stk.	Lager
300	205906	22,2	3,3	80	10	88,00	÷
350	205904	25,4	3,5	100	10	127,00	✓
350	205903	22,2	3,5	100	10	127,00	÷

FT 60**Rail****TOPLINE**

≥ 5,8 KW

FT 60 - Power Cut - Beregnet til skæring ved høj hastighed.



4,0 mm



	Art. nr.			m/sek	Pakke Str.	Dkr./stk.	Lager
350	206716	22,2	4,0	100	10	139,00	÷
350	206066	25,4	4,0	100	10	139,00	✓

FT 48**Rail****TOPLINE**

≥ 5,8 KW

FT 48 - Power Cut - Alternativ til FT 60 Power cut i diameter 400 mm.



4,5 mm





	Art. nr.			m/sek	Pakke Str.	Dkr./stk.	Lager
400	206894	25,4	4,5	100	10	237,00	✓

SZ 53**Rail****TOPLINE**
 65,0 mm

SZ 53 - Kopsten til skinner med et specialfremstillet bindemiddel, som giver SZ 53 gode egenskaber ved koldslibning.





	Art. nr.			m/sek	Pakke Str.	Dkr./stk.	Lager
125	394933	M20	65	50	4	185,00	✓

SZ 40**Rail****TOPLINE**
 65,0 mm

SZ 40 - Kopsten til skinner med et specialfremstillet varmebestandigt bindemiddel, som giver SZ 40 gode egenskaber ved varm slibning.





	Art. nr.			m/sek	Pakke Str.	Dkr./stk.	Lager
125	394934	M20	65	50	4	185,00	✓

SF 49**Rail****TOPLINE**
 8,0 mm



SF 49 - Skrubskive til præcisionsbearbejdning af skinner.



	Art. nr.			m/sek	Pakke Str.	Dkr./stk.	Lager
230	203344	22,2	8,0	80	10	70,00	✓

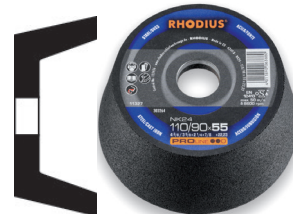

Specialisten til stål. Arbejder støjsvagt og med få vibrationer. Den professionelle bruger foretrækker denne kopsten til flade- og kantslibning i stålbearbejdningen samt til svejseøm.



	Art. nr.	nr.			Korn størrelse	m/sek	Pakke Str.	Dkr./stk.	Lager
110/90	303263	16			16	50	6	83,00	✓
110/90	303264	24			24	50	6	83,00	✓
110/90	303265	36			36	50	6	83,00	✓
110/90	303266	60			60	50	6	83,00	✓



Stenspecialisten, der arbejder støjsvagt og med få vibrationer. Den professionelle bruger foretrækker denne kopsten på grund af den gode slibeydelse ved sten bearbejdning, især ved flade- og kantslibninger.

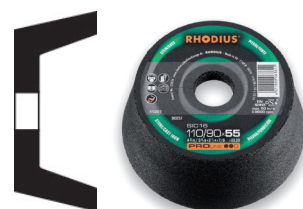

	Art. nr.			Korn størrelse	m/sek	Pakke Str.	Dkr./stk.	Lager
110/90	303257			16	50	6	91,00	✓
110/90	303258			24	50	6	91,00	✓
110/90	303260			36	50	6	89,00	✓
110/90	303261			60	50	6	91,00	✓



Denne alsidige skrubskeve er særligt velegnet til slibning af hårde materialer, som eksempelvis stål. Grundet den høje slibeevne sliber RS2 fantastisk godt med god standtid. Er **ikke** jern- og svovlfri.

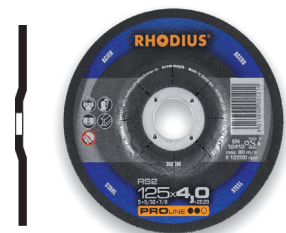

	Art. nr.			m/sek	Pakke Str.	Dkr./stk.	Lager
115	200184			80	25	15,90	✓
125	200208			80	25	14,00	✓
125	200213			80	25	17,30	✓
150	200238			80	10	21,90	✓
180	200253			80	10	25,40	✓
230	200274			80	10	37,00	✓

RS 38

Rustfrit stål

PROLINE



RS38 er ikke uden grund en Rhodius-bestseller! Denne jern- og svovlfri skrubske sliber let og byder på høj slibeevne med en lang standtid. Det iøjnefaldende forhold mellem pris og kvalitet har gjort denne skive til en bestseller indenfor sortimentet.

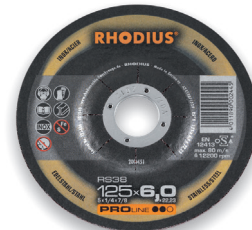

	Art. nr.			m/sek	Pakke Str.	Dkr./stk.	Lager
125	205681	22,2	4,0	80	25	15,00	✓
150	210670	22,2	4,0	80	10	22,00	✓
180	210660	22,2	4,0	80	10	27,40	✓
125	200451	22,2	7,0	80	25	18,90	✓
150	205714	22,2	7,0	80	10	23,60	✓
180	200442	22,2	7,0	80	10	29,70	✓
230	200466	22,2	7,0	80	10	43,00	✓

RS 67

Hårde materialer/stål

TOPLINE



Denne alsidige skrubske er særligt velegnet til slibning af hårde materialer, som eksempelvis stål. Er **ikke** jern- og svovlfri.

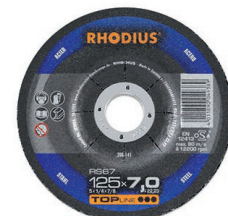

	Art. nr.			m/sek	Pakke Str.	Dkr./stk.	Lager
125	200141	22,2	7,0	80	25	19,10	✓

RS 480

CERAMIKON



Effektiv slibeske med keramisk slibekorn. Takket være den høje bindingsstyrke sliber RS480 med en maksimal spåntagning og har en lang levetid. Dette reducerer arbejdstiden drastisk og sikrer samtidigt en høj produktivitet og effektivitet.



	Art. nr.			m/sek	Pakke Str.	Dkr./stk.	Lager
115	210238	22,2	7,0	80	25	40,00	÷
125	210239	22,2	7,0	80	25	46,00	÷
150	210234	22,2	7,0	80	10	63,00	÷
180	210240	22,2	7,0	80	10	86,00	÷
230	210241	22,2	7,0	80	10	132,00	÷

RS 24**Aluminum slibeskive****TOPLINE**

Rhodium specialisten til slibning af alu.
RS24 sliber groft med en lang standtid.
Specielle fyldstoffer forhindrer skiven i at lukke og muliggør dermed en god og kontinuerlig slibningsproces.

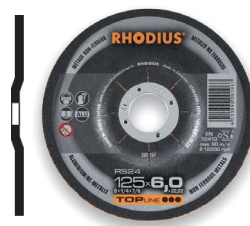

	Art. nr.			m/sek	Pakke Str.	Dkr./stk.	Lager
125	200357	22.2	7,0	80	25	22,40	✓
180	200364	22.2	7,0	80	10	36,00	✓
230	200377	22.2	7,0	80	10	55,00	✓

RS 50 LONGLIFE**Stål****TOPLINE**

Effektiv slibeskive med en høj bindingsstyrke, som sikrer en meget lang levetid og høj spåntagning. Ideel til bearbejdning af stål og støbegods.

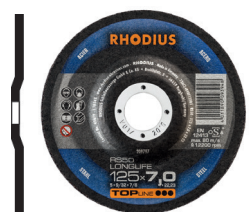

	Art. nr.			m/sek	Pakke Str.	Dkr./stk.	Lager
115	210053	22.2	7,0	80	25	34,00	÷
125	209797	22.2	7,0	80	25	35,00	÷
150	210054	22.2	7,0	80	10	49,00	÷
180	210055	22.2	7,0	80	10	63,00	÷
230	210056	22.2	7,0	80	10	85,00	÷

RS 66**Sten****TOPLINE**

Slibeskive til sten og støbegodsbearbejdning.
TOP kvalitet med lang standtid.

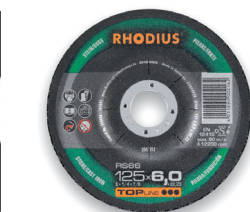

	Art. nr.			m/sek	Pakke Str.	Dkr./stk.	Lager
125	200393	22.2	7,0	80	25	18,50	✓
180	200403	22.2	7,0	80	10	26,30	✓



Slibeskive der forener en traditionel slibeskives lange standtid med lamelslibeskivens fine og flexible slibning.
 Kan formes efter behov og kan anvendes i kanter og samlinger.
 Kan slibe ned til 10 graders arbejdsvinkel mod normalt 30 grader.



	Art. nr.			Korn størrelse	m/sek	Pakke Str.	Dkr./stk.	Lager
125	207820	22,2	6,5	40	80	10	21,50	✓
125	207821	22,2	6,5	60	80	10	21,50	✓
125	207882	22,2	6,5	80	80	10	21,50	✓



Du kan se hvad og hvor du sliber - og med en utrolig kølig og ens slibning. Den reducerede overfladetemperatur forhindrer misfarvning af emnet og minimerer efterbehandling. Risikoen for fejl mindskes betydeligt og dermed mindre materialespild. LSZ F Vision skiven er velegnet til bearbejdning af tyndplader og massivt materiale. Særlige gode resultater opnås ved slibning af kanter, hjørner og ved afgratning, rustfjernelse og svejse sømbearbejdning. Kurver, rundinger og bølgede flader slibe samt lak, spartelmasser, træ og GFK slibes nemt med denne skive som er jern- og svovlfri. - Syn for sagen !

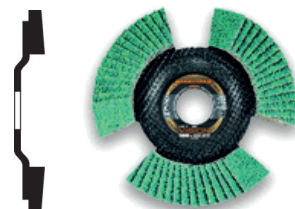

	Art. nr.		Korn størrelse	m/sek	Pakke Str.	Dkr./stk.	Lager
125	207077	22.2	40	80	10	50,00	✓
125	207078	22.2	60	80	10	50,00	✓
125	207079	22.2	80	80	10	50,00	✓



Frit udsyn til arbejdsområdet og især god, når den anvendes til stål. Takket være dens tre udspæringer er VISION PRO gennemsigtig, når man arbejder. Dette giver mulighed for kontinuerlig overvågning af arbejdets resultat. Denne skive som er jern- og svovlfri.

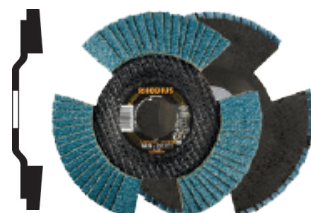

	Art. nr.	Kvalitet		Korn størrelse	m/sek	Pakke Str.	Dkr./stk.	Lager
125	210631	PROLINE	22,2	40	80	10	35,00	✓
125	210632	PROLINE	22,2	60	80	10	35,00	✓
125	210633	PROLINE	22,2	80	80	10	35,00	✓



LGZ F (plan): Denne lamelslibeskive med fibervæv kan anvendes til utallige emner og optimerer selve arbejdsprocessen ved en aggressiv slibeevne og en lang standtid. Slibebåndet med zirkonkorund og de specielle fyldstoffer sørger for en kølig slibning. Ved brug til rustfrit stål opnår LGZ F høj slibe-evne og lang standtid. Denne type er velegnede til flade- og kantslibning. Jern- og svovlfri.



	Art. nr.	Kvalitet		Korn størrelse	m/sek	Pakke Str.	Dkr./stk.	Lager
125	205500	LGZ F TOPLINE	22,2	40	80	10	28,10	✓
125	205446	LGZ F TOPLINE	22,2	60	80	10	28,10	✓
125	205501	LGZ F TOPLINE	22,2	80	80	10	28,10	✓



LSZ F (forkrøppet) Denne lamelslibeskive med fibervæv kan anvendes til utallige emner og optimerer selve arbejdsprocessen ved en aggressiv slibeevne og en lang standtid. Slibebåndet med zirkonkorund og de specielle fyldstoffer sørger for en kølig slibning. Ved brug til rustfrit stål opnår LSZ F høj slibe-evne og lang standtid. Denne type er velegnede til flade- og kantslibning. Jern- og svovlfri.



	Art. nr.	Kvalitet		Korn størrelse	m/sek	Pakke Str.	Dkr./stk.	Lager
115	205505	LSZ F TOPLINE	22,2	40	80	10	27,30	✓
115	205506	LSZ F TOPLINE	22,2	60	80	10	27,30	✓
115	205507	LSZ F TOPLINE	22,2	80	80	10	27,30	✓
125	205508	LSZ F TOPLINE	22,2	40	80	10	27,90	✓
125	205509	LSZ F TOPLINE	22,2	60	80	10	27,90	✓
125	205510	LSZ F TOPLINE	22,2	80	80	10	27,90	✓
180	202712	LSZ F TOPLINE	22,2	80	80	10	71,00	✓



LSZ F (forkrøppet): Denne lamelslibeskive med fibervæv kan anvendes til utallige emner og optimerer selve arbejdsprocessen ved en aggressiv slibeevne og en lang standtid. Slibebåndet med zirkonkorund og de specielle fyldstoffer sørger for en kølig slibning. Ved brug til rustfrit stål opnår LSZ F høj slibe-evne og lang standtid. Denne type er velegnede til flade- og kantslibning. Jern- og svovlfri.



	Art. nr.	Kvalitet		Korn størrelse	m/sek	Pakke Str.	Dkr./stk.	Lager
125	202756	LSZ F1 PROLINE	22,2	120	80	10	25,70	✓
150	303707	LSZ F1 PROLINE	22,2	40	80	10	43,00	✓
150	303708	LSZ F1 PROLINE	22,2	60	80	10	43,00	✓
150	303709	LSZ F1 PROLINE	22,2	80	80	10	43,00	✓
180	202699	LSZ F1 PROLINE	22,2	40	80	10	71,00	✓
180	202706	LSZ F1 PROLINE	22,2	60	80	10	71,00	✓

LSZ F2**Lamelslibeskive****ALPHALINE**

Denne lamelskive er for den prisbevidste bruger. God spåntagning grundet zirkonkorund kornene. Den let flade belægning muliggør også bearbejdning af hulkebler og revner. Er jern- og svovlfri.



	Art. nr.	Kvalitet		Korn størrelse	m/sek	Pakke Str.	Dkr./stk.	Lager
125	204015	F2 ALPHA	22,2	40	80	10	20,70	✓
125	204018	F2 ALPHA	22,2	60	80	10	20,70	✓
125	204021	F2 ALPHA	22,2	80	80	10	20,70	✓

LSZ F3**Lamelslibeskive****ALPHALINE**

Denne lamelskive har en gennemprøvet kvalitet med en lang levetid, samt god skæreydelse. God spåntagning grundet zirkonkorund kornene. Er jern- og svovlfri.



	Art. nr.	Kvalitet		Korn størrelse	m/sek	Pakke Str.	Dkr./stk.	Lager
125	210482	F3 ALPHA	22,2	40	80	10	18,60	✓
125	210483	F3 ALPHA	22,2	60	80	10	18,60	✓
125	210484	F3 ALPHA	22,2	80	80	10	18,60	✓

LS 80**Lamelslibeskive****BASICLINE**

Denne lamelskive er ekstra tynd og har en gennemprøvet kvalitet med en lang levetid, samt færre vibrationer. Velegnet til rustfrit stål og stål.





	Art. nr.	Kvalitet		Korn størrelse	m/sek	Pakke Str.	Dkr./stk.	Lager
125	211369	Basic	22,2	40	80	10	13,00	✓
125	211370	Basic	22,2	60	80	10	13,00	✓

JUMBO LONGLIFE**Lamelslibeskive****TOPLINE**

Ekstra lange og tæt siddende lameller giver en meget lang levetid på denne skive. Det er især velegnet til kant slibning.





	Art. nr.		Korn størrelse	m/sek	Pakke Str.	Dkr./stk.	Lager
125	208740	22,2	40	80	10	37,00	✓
125	208741	22,2	60	80	10	37,00	✓

JUMBO SPEED**Lamelslibeskive****TOPLINE**

De ekstra lange lameller giver hurtig og aggressiv slibning på grund af den store overflade. Keramiske korn er særligt fordelagtige ved behandling af hærdet stål og titanium, dette giver en høj stabilitet ved behandling af kanter.





	Art. nr.		Korn størrelse	m/sek	Pakke Str.	Dkr./stk.	Lager
125	208746	22,2	40	80	10	37,00	✓
125	208747	22,2	60	80	10	37,00	✓
125	208748	22,2	80	80	10	37,00	✓

LSK FK**Lamelslibeskive****CERAMIKON**

Denne lamelslibeskive har med den 10 mm lange beskyttelse af lamellerne og stabile struktur, en lang levetid. De keramiske slibekorn giver en høj slibe effektivitet og derved en effektiv bearbejdning af kantsøm.





	Art. nr.	Kvalitet		Korn størrelse	m/sek	Pakke Str.	Dkr./stk.	Lager
125	210182	LSK-FK Ceramikon	22,2	40	80	10	38,00	✓
125	210183	LSK-FK Ceramikon	22,2	60	80	10	38,00	✓
125	210184	LSK-FK Ceramikon	22,2	80	80	10	38,00	✓



De ekstra lange lameller giver hurtig og aggressiv slibning på grund af den store overflade. Keramiske korn er særligt fordelagtige ved behandling af hærdet stål og titanium, dette giver en høj stabilitet ved behandling af kanter.

Til Alu



	Art. nr.		Korn størrelse	m/sek	Pakke Str.	Dkr./stk.	Lager
125	210475	22,2	40	80	10	27,00	✓
125	210476	22,2	60	80	10	27,00	✓



Ved finslibning og polering af højkvalitetsmaterialer, såsom specialstål bliver forarbejdningsfejl ofte meget dyre. Blå misfarvning der opstår ved slibning og forvrængning af materialet kan gøre emnet ubrugeligt. VLS fås i 3 finheder. Disse fortrin gør VLS til ideelt værktøj til enhver form for finslibning til forstadiet til polering. Alt efter den krævede finhedsgrad kan slutbearbejdning endda fuldstændigt undlades.

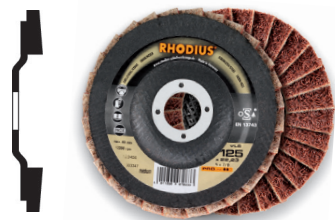



	Art. nr.		Korn størrelse	m/sek	Pakke Str.	Dkr./stk.	Lager.
125	303346	22,2	Coarse	80	10	50,00	✓
125	303347	22,2	Medium	80	10	50,00	✓
125	303348	22,2	Fine	80	10	50,00	✓



Rensning har aldrig været lettere. Til ekstrem krævende rensnings-opgaver med absolut god spånfjernelse. Trods den aggressive spåntagning garanterer denne SVS slibevlies-skive en nænsom bearbejdning af slibeemnet - også ved ømfindige overflader. SVS-skiven fjerner problemfrit lak- klæbe-, cement- og betonrester, korrosion og misfarvning ved karrosseriarbejde samt ved svejse-punkter og -søm. Med SVS skiven opnås et ensartet slibe billede. Det lave støjniveau og den ringe gnistdannelse giver bedre arbejds komfort.



	art. nr		o/min	Pakke Str.	Dkr./stk.	lager
125	303151	22.2	9630	10	64,00	✓

SVS HD**Rense skiver****CERAMICON**

Rensning har aldrig været lettere. Til ekstrem krævende rensnings-opgaver med absolut god spån-fjernelse. Trods den aggressive spåntagning garanterer denne SVS slibevlies-skive en nænsom bearbejdning af slibeemnet - også ved ømfindige overflader. SVS-skiven fjerner problemfrit lak- klæbe-, cement- og betonrester, korrosion og misfarvning ved karrosseriarbejde samt ved svejse-punkter og -søm. Med SVS skiven opnås et ensartet slibebillede. Det lave støjniveau og den ringe gnistdannelse giver bedre arbejds komfort.



	art. nr		o/min	Pakke Str.	Dkr./stk.	lager
125	303873	22.2	9630	10	118,00	✓

SVS GS**Rense skiver****PROLINE**

SVS GS til grovrengøring, fjernelse af oxider mm. på såvel jern som rustfrit stål.



Størrelse	Art. nr.	o/min	Pakke Str.	Dkr./stk.	Lager
100 x 13 x 13	305407	8.000	10	51,00	✓
150 x 13 x 13	305408	5.350	10	83,00	✓

SVS PIN**PROLINE**

Holder til SVS GS

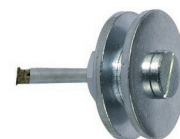



Størrelse	Art. nr.	Pakke Str.	Dkr./stk.	Lager
6 x 12	305422	1	131,00	✓
8 x 12	305423	1	147,00	✓



Kfz bruges sammen med RHST og RH TURBO på vinkelsliber.
Fiberskiven er velegnede til universelle slibe opgaver.





	Art. nr.		Korn størrelse	m/sek	Pakke Str.	Dkr./stk.	Lager
115	305522	22.2	24	80	25	6,00	✓
115	305523	22.2	36	80	25	5,80	✓
115	305525	22.2	60	80	25	4,80	✓
115	305526	22.2	80	80	25	4,60	✓
125	300315	22.2	24	80	25	6,90	✓
125	300316	22.2	36	80	25	6,70	✓
125	304003	22.2	40	80	25	5,80	✓
125	300317	22.2	60	80	25	5,10	✓
125	300318	22.2	80	80	25	4,80	✓
125	307007	22.2	120	80	25	4,90	✓
180	305532	22.2	24	80	25	12,60	✓
180	305533	22.2	36	80	25	11,80	✓
180	305534	22.2	40	80	25	11,10	✓
180	305535	22.2	60	80	25	9,70	✓
180	305536	22.2	80	80	25	8,80	✓

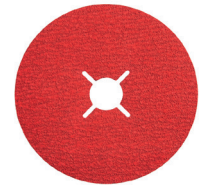

KfK bruges sammen med RHST og RH TURBO på vinkelsliber.
Fiberskiven er velegnede til universelle slibe opgaver.



	Art. nr.		Korn størrelse	m/sek	Pakke Str.	Dkr./stk.	Lager
125	303329	22.2	24	80	25	21,20	✓
125	304292	22.2	36	80	25	18,90	✓
125	305506	22.2	40	80	25	16,00	✓
125	303327	22.2	60	80	25	12,60	✓
125	303328	22.2	80	80	25	11,60	✓



Hård bagskive til fiberskiver.



Glat

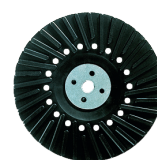

* Ventileret/Turbo

Art. nr.	Dimension	Gevind	Forpakning	Dkr.	Lager
300383	Ø 112 mm	M14	1 Stk.	38,00	✓
300397	Ø 125 mm	M14	1 Stk.	38,00	✓
300399 *	Ø 125 mm	M14	1 Stk.	45,00	✓
304020 *	Ø 150 mm	M14	1 Stk.	137,00	✓
300406	Ø 180 mm	M14	1 Stk.	60,00	✓
300409 *	Ø 180 mm	M14	1 Stk.	69,00	✓

Slibenet til excenterslibere, giver en mere støvfri slibning med en renere og glattere overflade- ved brug med en støvsuger !

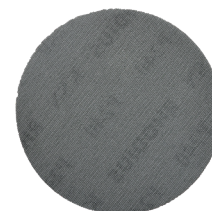

Art. nr.	Dimension	Korn	Forpakning	Dkr./Pk.	lager
333058	Ø 150 mm	80	50 stk.	343,00	✓
333060	Ø 150 mm	120	50 stk.	315,00	✓
333061	Ø 150 mm	150	50 stk.	315,00	✓
333062	Ø 150 mm	180	50 stk.	315,00	✓
333063	Ø 150 mm	240	50 stk.	315,00	✓
333064	Ø 150 mm	320	50 stk.	315,00	✓
333065	Ø 150 mm	400	50 stk.	315,00	✓
333066	Ø 150 mm	500	50 stk.	315,00	✓
333067	Ø 150 mm	600	50 stk.	315,00	✓
333068	Ø 150 mm	800	50 stk.	322,00	✓

Sliberondeller til excenterslibere i den kendte RHODIUS kvalitet.

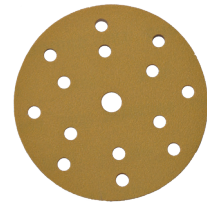

Art. nr	Dimension	Korn	Forpakning	Dkr./Pk.	lager
333208	Ø 150 mm	40	50 stk.	262,00	✓
333209	Ø 150 mm	60	50 stk.	212,00	✓
333210	Ø 150 mm	80	100 stk.	375,00	✓
333211	Ø 150 mm	100	100 stk.	345,00	✓
333212	Ø 150 mm	120	100 stk.	345,00	✓
333213	Ø 150 mm	150	100 stk.	345,00	✓
333214	Ø 150 mm	180	100 stk.	345,00	✓
333215	Ø 150 mm	240	100 stk.	349,00	✓
333216	Ø 150 mm	320	100 stk.	349,00	✓
333217	Ø 150 mm	400	100 stk.	349,00	✓
333218	Ø 150 mm	500	100 stk.	349,00	✓
333219	Ø 150 mm	600	100 stk.	349,00	✓
333220	Ø 150 mm	800	100 stk.	349,00	✓

BAGSKIVE RH15 V

15 multihuls bagskive i medium og hård med M8 og 5/16" skrue til net- og sliberondeller.



Medium

Hård

Art. nr.	Dimension	Forpakning	Dkr.	Lager
307060	Ø 150 mm	1 Stk.	339,00	✓
307059	Ø 150 mm	1 Stk.	339,00	✓

Slibebånd til stationær båndsliber, bruges til bearbejdning af rustfrit stål.



Art. nr	Dimension	Korn	Forpakning	Dkr./stk.	lager
303692	75 mm x 2000 mm	40	10 stk.	56,00	✓
303693	75 mm x 2000 mm	60	10 stk.	50,00	✓
303694	75 mm x 2000 mm	80	10 stk.	48,00	✓
303695	75 mm x 2000 mm	120	10 stk.	48,00	✓

Slibebånd aluminiumoxid.



Art. nr	Dimension	Korn	Forpakning	Dkr./stk.	lager
301510	100 mm x 610 mm	40	20 stk.	25,00	✓
301512	100 mm x 610 mm	60	20 stk.	24,00	✓
301513	100 mm x 610 mm	80	20 stk.	23,00	✓
301514	100 mm x 610 mm	100	20 stk.	22,00	✓
301515	100 mm x 610 mm	120	20 stk.	22,00	✓

Smergellærred med ryg af flexibelt lærred.
Anvendes til håndslibning og polering af alle metaller og træ. Findes i nedenstående dimensioner og kornstørrelser.
Leveres i praktisk pap-dispenser med mulighed for ophæng.



Art. nr	Dimension	Korn	Kvalitet	Forpakning	Dkr./stk.	lager
300536	40 mm x 25 mtr.	40	Korund	1 stk.	181,00	✓
300538	40 mm x 25 mtr.	60	Korund	1 stk.	129,00	✓
300539	40 mm x 25 mtr.	80	Korund	1 stk.	149,00	✓
300540	40 mm x 25 mtr.	100	Korund	1 stk.	118,00	✓
300541	40 mm x 25 mtr.	120	Korund	1 stk.	118,00	✓
300542	40 mm x 25 mtr.	150	Korund	1 stk.	118,00	✓
300543	40 mm x 25 mtr.	180	Korund	1 stk.	118,00	✓
300544	40 mm x 25 mtr.	220	Korund	1 stk.	118,00	✓
300545	40 mm x 25 mtr.	240	Korund	1 stk.	118,00	✓
300547	40 mm x 25 mtr.	320	Korund	1 stk.	118,00	✓
300549	40 mm x 25 mtr.	400	Korund	1 stk.	118,00	✓
305473	40 mm x 25 mtr.	600	Korund	1 stk.	118,00	✓

Anvendes til rengøring af ujævne flader, fjerner grater, fedt og maling.
Fjerne ridser efterladt af tidligere slibeprocesser.



Art. nr	Dimension	Farve	Grovhed	Forpakning	Dkr./stk.	lager
305654	100 mm x 10 mtr.	Rød	Medium	1 stk.	285,00	✓
305655	100 mm x 10 mtr.	Rød	Fin	1 stk.	285,00	✓
305656	100 mm x 10 mtr.	Rød	Meget fin	1 stk.	285,00	✓
305657	100 mm x 10 mtr.	Grå	Ultra fin	1 stk.	285,00	✓
305995	100 mm x 10 mtr.	Grøn	Uni	1 stk.	285,00	✓

POLER RONDEL SÆT**TOPLINE**

Polersæt som indeholder 3 polerrondeller (sisal, hård & blød), inklusiv 3 stk. poler pastaer (hvid, brun & blå) til rustfrit stål, stål & aluminum/letmetal, samt et stk. ESD opspænderbolt.



	Art. nr.	hårdhed	o/min	Pakke Str.	Dkr./stk.	Lager
100 x 10	353072	sisal, hård & blød	4.000	1	468,00	✓

POLERPASTA**TOPLINE**

Polerpasta til 3 forskellige formål (hvid, brun & blå)



Anvendelse	Art. nr.	Farve	Pakke Str.	Dkr./stk.	Lager
Rustfrit stål & stål	353066	Hvid	1	93,00	✓
Rustfrit stål, stål & aluminum/letmetal	353067	Blå	1	114,00	✓
Aluminum/letmetal	353068	Brun	1	112,00	✓

HM FRÆSERE**BRAINTOOLS**

Tysk produceret HM fræsersæt bestående af 5 stk. fræsere med diamond-cut.



Art. nr.	Antal dele	Forpakning	Dkr./sæt	Lager
305860	5	1	695,00	✓

HM FRÆSERE**BRAINTOOLS**

Tysk produceret HM fræsersæt bestående af 10 stk. fræsere med diamond-cut.



Art. nr.	Antal dele	Forpakning	Dkr./sæt	Lager
305484	10	1	1.645,00	✓

LESSMANN[®]
THE GERMAN BRUSH COMPANY





Klassisk håndstålborste med skæfte i træ (total længde 290 mm) og med 25 mm børster udført i 0,35 mm glat tråd, til afrensning og rustfjernelse m.m.

Børstedel 140 mm x 1 til 5 rækker.

Kan leveres med tråd i sort, messing eller rustfrit stål.

Matriale	Tråd Ø mm	Rækker	Art. nr	Forpakning	Dkr	Lager
Stål / Glat	0,35	1	100.011	12 stk.	16,00	✓
Stål / Glat	0,35	2	100.021	12 stk.	16,00	✓
Stål / Glat	0,35	3	100.031	12 stk.	18,00	✓
Stål / Glat	0,35	4	100.041	12 stk.	20,00	✓
Stål / Glat	0,35	5	100.051	12 stk.	23,00	✓
Rustfri / Glat	0,35	1	103.711	12 stk.	46,00	✓
Rustfri / Glat	0,35	2	103.721	12 stk.	49,00	✓
Rustfri / Glat	0,35	3	103.731	12 stk.	61,00	✓
Rustfri / Glat	0,35	4	103.741	12 stk.	69,00	✓
Rustfri / Glat	0,35	5	103.751	12 stk.	79,00	✓
Messing / Glat	0,35	2	106.621	12 stk.	44,00	✓
Messing / Glat	0,35	3	106.631	12 stk.	52,00	✓
Messing / Glat	0,35	4	106.641	12 stk.	60,00	✓
Messing / Glat	0,35	5	106.651	12 stk.	67,00	✓



Håndstålborste i buet metal med skæfte i plast og med 28 mm børster udført i glat tråd.

Børstedel 125 mm x 1 række.

Kan leveres med tråd i sort, messing eller rustfrit stål.

Matriale	Tråd Ø mm	Art. nr	Forpakning	Dkr	Lager
Stål / Glat	0,35	056.301	24 stk.	38,00	✓
Rustfri / Glat	0,30	056.501	24 stk.	70,00	✓
Messing / Glat	0,30	056.701	24 stk.	71,00	✓

TÆNDRØRSBØRSTE**Messing**

Tændrørsbørste med tråd udført i messing.

Matriale	Tråd Ø mm	Rækker	Art. nr	Forpakning	Dkr	Lager
Messing / Bølget	0,15	2 x 5	125.111	12 stk.	10,00	✓
Messing / Bølget	0,15	3 x 5/6	125.211	12 stk.	14,00	✓

BREMSEKALIBER BØRSTE**Stål**

Bremsekaliber stålbørste med tråd udført i stål og håndtag i 2 komponent plast.

Børste	Tråd Ø mm	Rækker	Art. nr	Forpakning	Dkr	Lager
Stål / Glat	0,35	2	182.401	10 stk.	60,00	✓

FILEBØRSTE**Stål**

Filebørste med tråd udført i stål tråd, snoet i bunter for øget styrke, bruges til grovafrensning og rustfjernelse.

Matriale	L x B	Art. nr	Forpakning	Dkr	Lager
Stål	250 x 40	037.201	12 stk.	38,00	✓



Rundbørste med bølget tråd i stål/messing/rustfrit stål, til fjernelse af rust og andre urenheder.

Til brug på bænksliber.

Leveres med reduktionsringe sæt.

Ø mm	Matriale	Tråd Ø mm	Bredde mm	Adapter sæt	Max. o/min.	Art. nr	Forpakning	Dkr	Lager
100	Stål / Bølget	0,30	20-22	1	8.000	323.162	1 stk.	158,00	✓
125	Stål / Bølget	0,30	21-23	2	6.000	334.162	1 stk.	173,00	✓
150	Stål / Bølget	0,35	22-24	2	6.000	344.172	1 stk.	195,00	✓
150	Stål / Bølget	0,30	23-25	3	6.000	345.162	1 stk.	222,00	✓
178	Stål / Bølget	0,30	23-26	3	6.000	355.162	1 stk.	274,00	✓
200	Stål / Bølget	0,35	24-27	3	6.000	365.172	1 stk.	279,00	✓
200	Stål / Bølget	0,35	35-38	3	6.000	365.173	1 stk.	391,00	✓
200	Stål / Bølget	0,30	28-32	1	4.500	366.162	1 stk.	389,00	✓
250	Stål / Bølget	0,30	30-35	1	3.600	376.162	1 stk.	487,00	✓
250	Stål / Bølget	0,30	32-37	4 + 1	3.600	377.162	1 stk.	588,00	✓
300	Stål / Bølget	0,30	35-40	4	3.000	387.162	1 stk.	668,00	✓
300	Stål / Bølget	0,30	47-52	4	3.000	387.163	1 stk.	877,00	✓
125	Messing / Bølget	0,20	21-23	2	6.000	334.542	1 stk.	411,00	✓
150	Messing / Bølget	0,30	22-24	2	6.000	344.562	1 stk.	376,00	✓
178	Messing / Bølget	0,30	23-26	3	6.000	355.562	1 stk.	658,00	✓
150	Rustfri stål / Bølget	0,30	22-24	2	6.000	344.362	1 stk.	418,00	✓
178	Rustfri stål / Bølget	0,30	23-26	3	6.000	355.362	1 stk.	702,00	✓
200	Rustfri stål / Bølget	0,30	24-27	3	6.000	365.362	1 stk.	720,00	✓
250	Rustfri stål / Bølget	0,30	30-35	4 + 1	3.600	376.362	1 stk.	1.248,00	✓

REDUCERRINGE
SÆT

Sæt 1 / Rør 30:

30 mm, 1", 22,2 mm, 20 mm, 16 mm, 1/2" og 12 mm.

Sæt 2 / Rør 40:

40 mm, 32 mm, 1", 22,2 mm, 20 mm, 16 mm og 1/2".

Sæt 3 / Rør 50:

50 mm, 32 mm, 1", 22,2 mm, 20 mm, 16 mm og 1/2".

Sæt 4 / Rør 80 +100:

Børste med akseldæksel af tynd stålplade med hul 50,8 mm og kegle not 7 x 13; reducerring med hul 30 mm



Sæt Nr.	Rør	Art. nr	Forpakning	Dkr	Lager
1	30	000.886.63	1 stk.*	11,00	✓
2	40	000.886.64	1 stk.*	11,00	✓
3	50	000.886.65	1 stk.*	11,00	✓
4	80 + 100 (Yderligere adaptere til sæt 1)	000.886.68	1 stk.*	11,00	✓
5	80 + 100	000.888.32	1 stk.*	23,00	✓

* 2 stk. bestilles til 1 sæt

RUNDBØRSTE**Stål/rustfrit stål**

Rundbørste med snoet tråd i stål eller rustfrit stål, til fjernelse af rust og andre urenheder.

Til brug på vinkelsliber.

Ø x Tykkelse mm	Matriale	Tråd Ø mm	Max. o/min.	Art. nr	Forpakning	Dkr	Lager
115 x 22,2	Stål / Snoet	0,50	12.500	472.211	1 stk.	163,00	✓
125 x 22,2	Stål / Snoet	0,50	12.500	473.211	1 stk.	183,00	✓
125 x 22,2	Rustfrit stål / Snoet	0,50	12.500	473.811	1 stk.	360,00	✓
178 x 22,2	Stål / Snoet	0,50	12.500	475.211	1 stk.	259,00	✓
178 x 22,2	Rustfrit stål / snoet	0,50	12.500	475.811	1 stk.	670,00	✓

KOPBØRSTE**M14 Rustfrit stål**

Kopbørste med tråd udført i rustfrit stål tråd, snoet i bunter for øget styrke, bruges til grovafrensning og rustfjernelse.

Til brug på vinkelsliber med M14 spindel gevind.

Børste Ø mm	Matriale	Tråd Ø mm	Max. o/min.	Art. nr	Forpakning	Dkr	Lager
65 x M14	Rustfrit stål / Snoet	0,35	12.500	482.717	1 stk.	233,00	✓
65 x M14	Rustfrit stål / Snoet	0,50	12.500	482.817	1 stk.	227,00	✓
80 x M14	Rustfrit stål / Snoet	0,50	9.000	484.817	1 stk.	541,00	✓

KOPBØRSTE**M14 Stål**

Kopbørste med tråd udført i ståltråd, snoet i bunter for øget styrke, bruges til grovafrensning og rustfjernelse.

Til brug på vinkelsliber med M14 eller 5/8" spindel gevind.

Børste Ø mm	Matriale	Tråd Ø mm	Max. o/min.	Art. nr	Forpakning	Dkr	Lager
65 x M14	Stål / Snoet	0,35	12.500	482.117	1 stk.	117,00	✓
65 x M14	Stål / Snoet	0,50	12.500	482.217	1 stk.	109,00	✓
65 x M14	Stål / Snoet	0,80	12.500	482.317	1 stk.	170,00	✓
80 x M14	Stål / Snoet	0,80	9.000	484.317	1 stk.	250,00	✓
90 x M14	Stål / Snoet	0,50	11.500	485.237	1 stk.	173,00	✓
100 x M14	Stål / Snoet	0,50	9.000	486.237	1 stk.	262,00	✓
100 x 5/8"	Stål / Snoet	0,50	9.000	486.218	1 stk.	313,00	✓
100 x M14	Stål / Snoet	0,80	9.000	486.317	1 stk.	302,00	✓

KOPBØRSTE**M14 Stål**

Kopbørste med bølget tråd udført i stål, bruges til grovafrensning og rustfjernelse.

Til brug på vinkelsliber med M14 spindel gevind.

Børste Ø mm	Matriale	Tråd Ø mm	Max. o/min.	Art. nr	Forpakning	Dkr	Lager
65 x M14	Stål / Bølget	0,35	12.000	421.167	1 stk.	80,00	✓
75 x M14	Stål / Bølget	0,35	12.500	423.167	1 stk.	142,00	✓
100 x M14	Stål / Bølget	0,35	9.000	426.177	1 stk.	206,00	✓

KOPBØRSTE**M14 Rustfrit stål**

Kopbørste med bølget tråd udført i rustfrit stål, bruges til grovafrensning og rustfjernelse.

Til brug på vinkelsliber med M14 spindel gevind.

Børste Ø mm	Matriale	Tråd Ø mm	Max. o/min.	Art. nr	Forpakning	Dkr	Lager
65 x M14	Rustfrit stål / Bølget	0,30	12.000	421.367	1 stk.	135,00	✓
100 x M14	Rustfrit stål / Bølget	0,35	9.000	426.367	1 stk.	403,00	✓

KOPBØRSTE**M14 Messing**

Kopbørste med bølget tråd udført i messing, bruges til grovafrensning og rustfjernelse.

Til brug på vinkelsliber med M14 spindel gevind.

Børste Ø mm	Matriale	Tråd Ø mm	Max. o/min.	Art. nr	Forpakning	Dkr	Lager
60 x M14	Messing / Bølget	0,30	12.000	421.567	1 stk.	122,00	✓
100 x M14	Messing / Bølget	0,35	9.000	426.567	1 stk.	391,00	✓

TALLERKENBØRSTE**M14 Stål**

Tallerkenbørste med glat eller bølget tråd udført i stål, snoet i bunter for øget styrke, bruges til grovafrensning og rustfjernelse.

Til brug på vinkelsliber med M14 spindel gevind.

Børste Ø mm	Matriale	Tråd Ø mm	Max. o/min.	Art. nr	Forpakning	Dkr	Lager
100 x M14	Stål / Snoet	0,35	12.500	471.157	1 stk.	149,00	✓
100 x M14	Stål / Snoet	0,50	12.500	471.257	1 stk.	143,00	✓
115 x M14	Stål / Snoet	0,35	15.000	472.157	1 stk.	212,00	✓
115 x M14	Stål / Snoet	0,50	15.000	472.257	1 stk.	203,00	✓
100 x M14	Stål / Bølget	0,35	12.500	422.177	1 stk.	116,00	✓

TALLERKENBØRSTE**M14 Rustfrit stål**

Tallerkenbørste med glat eller bølget tråd udført i rustfrit stål ,snoet i bunter for øget styrke, bruges til grovafrensning og rustfjernelse.

Til brug på vinkelsliber med M14 spindel gevind.

Børste Ø mm	Matriale	Tråd Ø mm	Max. o/min.	Art. nr	Forpakning	Dkr	Lager
100 x M14	Rustfrit stål / Snoet	0,35	12.500	471.757	1 stk.	222,00	✓
100 x M14	Rustfrit stål / Snoet	0,50	12.500	471.857	1 stk.	209,00	✓
115 x M14	Rustfrit stål / Snoet	0,35	15.000	472.757	1 stk.	311,00	✓
115 x M14	Rustfrit stål / Snoet	0,50	15.000	472.857	1 stk.	302,00	✓
100 x M14	Rustfrit stål / Bølget	0,30	12.500	422.367	1 stk.	231,00	✓

RUNDBØRSTE M/SKAFT**Stål**

Rundbørste med glat tråd i stål, til rustslibning, snoet i bunter for øget styrke, bruges til rengøring, fjernelse af svejse- og støbeleger.

Til brug på ligesliber og hurtiggående boremaskine.

Bedst resultat opnås ved høje omdrejningstal.

Børste Ø x B mm	Matriale	Tråd Ø mm	Max. o/min.	Art. nr	Forpakning	Dkr	Lager
75 x 12	Stål / Snoet	0,50	25.000	417.198	10 stk.	102,00	✓
75 x 9	Stål / Snoet	0,50	25.000	417.198.11	10 stk.	102,00	✓

RUNDBØRSTE M/SKAFT**Stål**

Rundbørste med bølget tråd i stål, til rustslibning, rengøring, fjernelse af svejse- og støbegreter.

Til brug på ligesliber og hurtiggående boremaskine.

Bedst resultat opnås ved høje omdrejningstal.

Børste Ø x B mm	Matriale	Tråd Ø mm	Max. o/min.	Art. nr	Forpakning	Dkr	Lager
30 x 6	Stål / Bølget	0,20	20.000	413.142	10 stk.	57,00	✓
30 x 9	Stål / Bølget	0,20	20.000	413.143	10 stk.	79,00	✓
40 x 6-8	Stål / Bølget	0,20	18.000	414.142	10 stk.	56,00	✓
40 x 6-8	Stål / Bølget	0,30	18.000	414.162	10 stk.	51,00	✓
50x 10-12	Stål / Bølget	0,20	15.000	415.142	10 stk.	61,00	✓
50x 10-12	Stål / Bølget	0,30	15.000	415.162	10 stk.	52,00	✓
50x 14-16	Stål / Bølget	0,20	15.000	415.143	10 stk.	84,00	✓
50x 14-16	Stål / Bølget	0,30	15.000	415.163	10 stk.	75,00	✓
60 x 10-12	Stål / Bølget	0,20	15.000	416.142	10 stk.	65,00	✓
60 x 14-16	Stål / Bølget	0,20	15.000	416.143	10 stk.	89,00	✓
60 x 10-12	Stål / Bølget	0,30	15.000	416.162	10 stk.	59,00	✓
60 x 14-16	Stål / Bølget	0,30	15.000	416.163	10 stk.	78,00	✓
70 x 12-14	Stål / Bølget	0,20	15.000	417.142	10 stk.	70,00	✓
70 x 16-18	Stål / Bølget	0,20	15.000	417.143	10 stk.	95,00	✓
70 x 12-14	Stål / Bølget	0,30	15.000	417.162	10 stk.	65,00	✓
70 x 16-18	Stål / Bølget	0,30	15.000	417.163	10 stk.	81,00	✓
80 x 12-14	Stål / Bølget	0,30	15.000	418.162	10 stk.	74,00	✓
80 x 18-20	Stål / Bølget	0,30	15.000	418.163	10 stk.	92,00	✓
100 x 12-14	Stål / Bølget	0,30	4.500	419.162	10 stk.	96,00	✓

RUNDBØRSTE M/SKAFT**Messing**

Rundbørste med bølget tråd i messing, til rustslibning, rengøring, fjernelse af svejse- og støbegreter.

Til brug på ligesliber og hurtiggående boremaskine.

Bedst resultat opnås ved høje omdrejningstal.

Børste Ø x B mm	Matriale	Tråd Ø mm	Max. o/min.	Art. nr	Forpakning	Dkr	Lager
30 x 6	Messing / Bølget	0,20	20.000	413.542	10 stk.	79,00	✓
40 x 6-8	Messing / Bølget	0,20	18.000	414.542	10 stk.	82,00	✓
50 x 10-12	Messing / Bølget	0,20	15.000	415.542	10 stk.	89,00	✓
50 x 14-16	Messing / Bølget	0,20	15.000	415.543	10 stk.	121,00	✓
60 x 10-12	Messing / Bølget	0,20	15.000	416.542	10 stk.	96,00	✓
60 x 14-16	Messing / Bølget	0,20	15.000	416.543	10 stk.	129,00	✓
80 x 12-14	Messing / Bølget	0,20	15.000	418.542	10 stk.	109,00	✓

RUNDBØRSTE M/SKAFT**Rustfrit stål**

Rundbørste med bølget tråd i rustfrit stål, til rustslibning, rengøring, fjernelse af svejse- og støbeleger.

Til brug på ligesliber og hurtiggående boremaskine.

Bedst resultat opnås ved høje omdrejningstal.

Børste Ø x B mm	Matriale	Tråd Ø mm	Max. o/min.	Art. nr	Forpakning	Dkr	Lager
30 x 6	Rustfrit stål / Bølget	0,20	20.000	413.342	10 stk.	79,00	✓
30 x 9	Rustfrit stål / Bølget	0,20	20.000	413.343	10 stk.	106,00	✓
40 x 6-8	Rustfrit stål / Bølget	0,20	18.000	414.342	10 stk.	87,00	✓
40 x 6-9	Rustfrit stål / Bølget	0,30	18.000	414.362	10 stk.	81,00	✓
50 x 10-12	Rustfrit stål / Bølget	0,20	15.000	415.342	10 stk.	95,00	✓
50 x 14-16	Rustfrit stål / Bølget	0,20	15.000	415.343	10 stk.	127,00	✓
50 x 14-16	Rustfrit stål / Bølget	0,30	15.000	415.363	10 stk.	115,00	✓
60 x 10-12	Rustfrit stål / Bølget	0,20	15.000	416.362	10 stk.	91,00	✓
60 x 14-16	Rustfrit stål / Bølget	0,20	15.000	416.343	10 stk.	137,00	✓
60 x 10-12	Rustfrit stål / Bølget	0,30	15.000	416.363	10 stk.	122,00	✓
70 x 12-14	Rustfrit stål / Bølget	0,20	15.000	417.342	10 stk.	109,00	✓
70 x 16-18	Rustfrit stål / Bølget	0,20	15.000	417.343	10 stk.	147,00	✓
70 x 12-14	Rustfrit stål / Bølget	0,30	15.000	417.362	10 stk.	102,00	✓
70 x 16-18	Rustfrit stål / Bølget	0,30	15.000	417.363	10 stk.	127,00	✓
80 x 18-20	Rustfrit stål / Bølget	0,30	15.000	418.343	10 stk.	156,00	✓
80 x 12-14	Rustfrit stål / Bølget	0,30	15.000	418.362	10 stk.	115,00	✓

TOPBØRSTE M/SKAFT**Stål**

Topstålbørste med 0,30 mm bølget stål tråd til bearbejdning af mindre emner.

Til brug på ligesliber og boremaskine.

Bedst resultat opnås ved høje omdrejningstal.

Børste Ø mm	Matriale	Tråd Ø mm	Max. o/min.	Art. nr	Forpakning	Dkr	Lager
40	Stål / Bølget	0,30	8.000	434.162	10 stk.	80,00	✓
50	Stål / Bølget	0,30	10.500	435.162	10 stk.	89,00	✓
60	Stål / Bølget	0,30	8.000	436.162	10 stk.	112,00	✓
70	Stål / Bølget	0,30	4.500	437.162	10 stk.	132,00	✓

TOPBØRSTE M/SKAFT**Rustfri stål**

Topstålborste med 0,30 mm bølget rustfrit stål tråd til bearbejdning af mindre emner.

Til brug på ligesliber og boremaskine.

Bedst resultat opnås ved høje omdrejningstal.

Børste Ø mm	Matriale	Tråd Ø mm	Max. o/min.	Art. nr	Forpakning	Dkr	Lager
40	Rustfrit stål / Bølget	0,30	10.500	434.362	10 stk.	137,00	✓
50	Rustfrit stål / Bølget	0,30	10.500	435.362	10 stk.	168,00	✓
60	Rustfrit stål / Bølget	0,30	8.000	436.362	10 stk.	203,00	✓
70	Rustfrit stål / Bølget	0,30	6.000	437.362	10 stk.	238,00	✓

TOPBØRSTE MED KUNSTSTOF**Rustfri stål**

Topstålborste med 0,30 mm bølget rustfrit stål tråd til bearbejdning af mindre emner. Plast top.

Til brug på ligesliber og boremaskine.

Bedst resultat opnås ved høje omdrejningstal.

Børste Ø mm	Matriale	Tråd Ø mm	Max. o/min.	Art. nr	Forpakning	Dkr	Lager
40	Rustfrit stål / Bølget	0,20	15.000	434.345	10 stk.	140,00	✓
50	Rustfrit stål / Bølget	0,20	10.500	435.345	10 stk.	156,00	✓
40	Rustfrit stål / Bølget	0,25	15.000	434.355	10 stk.	138,00	✓
50	Rustfrit stål / Bølget	0,25	10.500	435.355	10 stk.	147,00	✓
40	Rustfrit stål / Bølget	0,30	15.000	434.365	10 stk.	123,00	✓
50	Rustfrit stål / Bølget	0,30	10.500	435.365	10 stk.	140,00	✓

PENSELBØRSTE M/SKAFT**Stål**

Penselborste med stål tråd, snoet i bunter for øget styrke, til rengøring og fjernelse af grater m.m.

Til brug på ligesliber og boremaskine.

Børste Ø mm	Matriale	Tråd Ø mm	Max. o/min.	Art. nr	Forpakning	Dkr	Lager
19	Stål	0,25	20.000	453.258	10 stk.	163,00	✓
19	Stål	0,35	20.000	453.278	10 stk.	156,00	✓
22	Stål	0,35	20.000	454.278	10 stk.	162,00	✓
29	Stål	0,35	20.000	456.278	10 stk.	204,00	✓

PENSELBØRSTE M/SKAFT**Rustfrit stål**

Penselbørste med rustfrit stål tråd, snoet i bunter for øget styrke, til rengøring og fjernelse af grater m.m.

Til brug på ligesliber og boremaskine.

Børste Ø mm	Matriale	Tråd Ø mm	Max. o/min.	Art. nr	Forpakning	Dkr	Lager
19	Rustfrit stål	0,25	20.000	453.358	10 stk.	240,00	✓
22	Rustfrit stål	0,35	20.000	454.378	10 stk.	240,00	✓

PENSELBØRSTE M/SKAFT**Stål**

Penselbørste med bølget stål tråd til rengøring og fjernelse af grater m.m.

Til brug på ligesliber og boremaskine.

Børste Ø mm	Matriale	Tråd Ø mm	Max. o/min.	Art. nr	Forpakning	Dkr	Lager
12	Stål / Bølget	0,30	20.000	451.161	10 stk.	33,00	✓
17	Stål / Bølget	0,20	20.000	452.141	10 stk.	45,00	✓
17	Stål / Bølget	0,30	20.000	452.161	10 stk.	41,00	✓
23	Stål / Bølget	0,20	18.000	453.141	10 stk.	53,00	✓
23	Stål / Bølget	0,30	18.000	453.161	10 stk.	49,00	✓
30	Stål / Bølget	0,20	18.000	456.141	10 stk.	80,00	✓
30	Stål / Bølget	0,30	18.000	456.161	10 stk.	73,00	✓

PENSELBØRSTE M/SKAFT**Rustfrit stål**

Penselbørste med bølget rustfrit stål tråd til rengøring og fjernelse af grater m.m.

Til brug på ligesliber og boremaskine.

Børste Ø mm	Matriale	Tråd Ø mm	Max. o/min.	Art. nr	Forpakning	Dkr	Lager
12	Rustfrit stål / Bølget	0,20	20.000	451.341	10 stk.	54,00	✓
12	Rustfrit stål / Bølget	0,30	20.000	451.361	10 stk.	46,00	✓
17	Rustfrit stål / Bølget	0,20	20.000	452.341	10 stk.	64,00	✓
17	Rustfrit stål / Bølget	0,30	20.000	452.361	10 stk.	56,00	✓
23	Rustfrit stål / Bølget	0,20	18.000	453.341	10 stk.	84,00	✓
23	Rustfrit stål / Bølget	0,30	18.000	453.361	10 stk.	75,00	✓
30	Rustfrit stål / Bølget	0,30	18.000	456.361	10 stk.	117,00	✓

BUSKRYDDERBØRSTE



Buskrydderbørsten er ideel til fjernelse af ukrudt ved brolægningsten, kantsten og brolagte områder eller andre svært tilgængelige steder.

De specielle børster renser større områder, såsom indkørsler/terrasser ubesværet, nemt og bæredygtigt. Fjernelse af ukrudt er både hurtigt, effektivt og samtidig miljøvenligt.

Børste Ø mm	Matriale	Tråd tykkelse mm	Hul Ø mm	Max. o/min.	Art. nr	Forpakning	Dkr	Lager
160	PBT Nylon	2,5	20,0	10.000	425.000.01	1 stk.	524,00	√
160	PBT Nylon	2,5	25,4	10.000	425.001.01	1 stk.	524,00	√
230	PBT Nylon	2,5	20,0	10.000	426.000.01	1 stk.	648,00	√
230	PBT Nylon	2,5	25,4	10.000	426.001.01	1 stk.	648,00	√

NOTATER



ØA

Slibematerialer



HOLDER TIL SLIBEBÅND



Ekspanderende gummibåndhoved med 6 mm. spindeldiameter til mini slibebånd.
Findes i nedenstående dimensioner.

**Slibematerialer leveres
fra lager i Hvidovre**

Cyl. Udførelse :

Art. nr	Dimension	Skaft	Kvalitet	Forpakning	Dkr.	lager
GK1020/6	10 X 20 mm	6 mm	Medium	10 stk.	49,00	✓
GK1325/6	13 X 25 mm	6 mm	Medium	10 stk.	51,00	✓
GK1530/6	15 X 30 mm	6 mm	Medium	10 stk.	59,00	✓
GK1925/6	19 X 25 mm	6 mm	Medium	10 stk.	64,00	✓
GK2220/6	22 X 20 mm	6 mm	Medium	10 stk.	62,00	✓
GK2525/6	25 X 25 mm	6 mm	Medium	10 stk.	70,00	✓
GK3020/6	30 x 20 mm	6 mm	Medium	10 stk.	75,00	✓
GK3030/6	30 X 30 mm	6 mm	Medium	10 stk.	72,00	✓
GK3825/6	38 X 25 mm	6 mm	Medium	10 stk.	79,00	✓
GK4530/6	45 X 30 mm	6 mm	Medium	10 stk.	83,00	✓
GK5125/6	51 X 25 mm	6 mm	Medium	10 stk.	104,00	✓
GK6030/6	60 X 30 mm	6 mm	Medium	10 stk.	104,00	✓
GK7530/8	75 X 30 mm	8 mm	Medium	10 stk.	140,00	✓
GK10040/8	100 X 40 mm	8 mm	Medium	10 stk.	180,00	✓



Konisk Udførelse :

Art. nr	Dimension	Skaft	Kvalitet	Forpakning	Dkr.	lager
GKK2014/6	20 / 14 x 63 mm	6 mm	Medium	10 stk.	102,00	✓
GKK3622/6	36 / 22 x 60 mm	6 mm	Medium	10 stk.	129,00	✓

MINI SLIBEBÅND



Minislibebånd zirkon med kølemiddel. Anvendes til slibning, afrensning, afgratning og finishing af stål og rustfrit stål.
Findes i nedenstående dimensioner og kornstørrelser.

Cyl. Udførelse :

Art. nr	Dimension	Korn	Kvalitet	Forpakning	Dkr.	lager
MB1020Z36	10 x 20 mm	36	Zirkon	100 stk.	2,70	✓
MB1020Z50	10 x 20 mm	50	Zirkon	100 stk.	2,70	✓
MB1020Z60	10 x 20 mm	60	Zirkon	100 stk.	2,70	✓
MB1020Z80	10 x 20 mm	80	Zirkon	100 stk.	2,70	✓
MB1020Z120	10 x 20 mm	120	Zirkon	100 stk.	2,70	✓
MB1325Z36	13 x 25 mm	36	Zirkon	100 stk.	3,10	✓
MB1325Z50	13 x 25 mm	50	Zirkon	100 stk.	3,10	✓
MB1325Z60	13 x 25 mm	60	Zirkon	100 stk.	3,10	✓
MB1325Z80	13 x 25 mm	80	Zirkon	100 stk.	3,10	✓
MB1325Z120	13 x 25 mm	120	Zirkon	100 stk.	3,10	✓

MINI SLIBEBÅND



Minislibebånd zirkon med kølemiddel. Anvendes til slibning, afrensning, afgratning og finishing af stål og rustfrit stål.
 Findes i nedenstående dimensioner og kornstørrelser.

**Slibematerialer leveres
 fra lager i Hvidovre**

Cyl. Udførelse :

Art. nr	Dimension	Korn	Kvalitet	Forpakning	Dkr.	lager
MB1530Z36	15 x 30 mm	36	Zirkon	100 stk.	3,30	✓
MB1530Z50	15 x 30 mm	50	Zirkon	100 stk.	3,30	✓
MB1530Z60	15 x 30 mm	60	Zirkon	100 stk.	3,30	✓
MB1530Z80	15 x 30 mm	80	Zirkon	100 stk.	3,30	✓
MB1530Z120	15 x 30 mm	120	Zirkon	100 stk.	3,30	✓
MB1925Z36	19 x 25 mm	36	Zirkon	100 stk.	3,50	✓
MB1925Z50	19 x 25 mm	50	Zirkon	100 stk.	3,50	✓
MB1925Z60	19 x 25 mm	60	Zirkon	100 stk.	3,50	✓
MB1925Z80	19 x 25 mm	80	Zirkon	100 stk.	3,50	✓
MB1925Z120	19 x 25 mm	120	Zirkon	100 stk.	3,50	✓
MB2220Z36	22 x 20 mm	36	Zirkon	100 stk.	3,20	✓
MB2220Z50	22 x 20 mm	50	Zirkon	100 stk.	3,20	✓
MB2220Z60	22 x 20 mm	60	Zirkon	100 stk.	3,20	✓
MB2220Z80	22 x 20 mm	80	Zirkon	100 stk.	3,20	✓
MB2220Z120	22 x 20 mm	120	Zirkon	100 stk.	3,20	✓
MB2525Z36	25 x 25 mm	36	Zirkon	100 stk.	4,10	✓
MB2525Z50	25 x 25 mm	50	Zirkon	100 stk.	4,10	✓
MB2525Z60	25 x 25 mm	60	Zirkon	100 stk.	4,10	✓
MB2525Z80	25 x 25 mm	80	Zirkon	100 stk.	4,10	✓
MB2525Z120	25 x 25 mm	120	Zirkon	100 stk.	4,10	✓
MB3030Z36	30 x 30 mm	36	Zirkon	100 stk.	4,40	✓
MB3030Z50	30 x 30 mm	50	Zirkon	100 stk.	4,40	✓
MB3030Z60	30 x 30 mm	60	Zirkon	100 stk.	4,40	✓
MB3030Z80	30 x 30 mm	80	Zirkon	100 stk.	4,40	✓
MB3030Z120	30 x 30 mm	120	Zirkon	100 stk.	4,40	✓
MB3825Z36	38 x 25 mm	36	Zirkon	100 stk.	4,70	✓
MB3825Z60	38 x 25 mm	60	Zirkon	100 stk.	4,70	✓
MB3825Z80	38 x 25 mm	80	Zirkon	100 stk.	4,70	✓
MB3825Z120	38 x 25 mm	120	Zirkon	100 stk.	4,70	✓
MB4530Z36	45 x 30 mm	36	Zirkon	100 stk.	5,70	✓
MB4530Z50	45 x 30 mm	50	Zirkon	100 stk.	5,70	✓
MB4530Z60	45 x 30 mm	60	Zirkon	100 stk.	5,70	✓
MB4530Z80	45 x 30 mm	80	Zirkon	100 stk.	5,70	✓
MB4530Z120	45 x 30 mm	120	Zirkon	100 stk.	5,70	✓
MB5125Z36	51 x 25 mm	36	Zirkon	100 stk.	5,90	✓
MB5125Z60	51 x 25 mm	60	Zirkon	100 stk.	5,90	✓
MB5125Z80	51 x 25 mm	80	Zirkon	100 stk.	5,90	✓
MB5125Z120	51 x 25 mm	120	Zirkon	100 stk.	5,90	✓
MB6030Z36	60 x 30 mm	36	Zirkon	100 stk.	7,00	✓
MB6030Z50	60 x 30 mm	50	Zirkon	100 stk.	7,00	✓
MB6030Z60	60 x 30 mm	60	Zirkon	100 stk.	7,00	✓
MB6030Z80	60 x 30 mm	80	Zirkon	100 stk.	7,00	✓
MB6030Z120	60 x 30 mm	120	Zirkon	100 stk.	7,00	✓
MB7530Z36	75 x 30 mm	36	Zirkon	50 stk.	8,50	✓

MINI SLIBEBÅND



Mini slibebånd zirkon med kølemiddel. Anvendes til slibning, afrensning, afgratning og finishing af stål og rustfrit stål. Findes i nedenstående dimensioner og kornstørrelser.

Slibematerialer leveres
fra lager i Hvidovre

Cyl. Udførelse :

Art. nr	Dimension	Korn	Kvalitet	Forpakning	Dkr.	lager
MB7530Z50	75 x 30 mm	50	Zirkon	50 stk.	8,50	✓
MB7530Z60	75 x 30 mm	60	Zirkon	50 stk.	8,50	✓
MB7530Z80	75 x 30 mm	80	Zirkon	50 stk.	8,50	✓
MB7530Z120	75 x 30 mm	120	Zirkon	50 stk.	8,50	✓
MB10040Z36	100 x 40 mm	36	Zirkon	50 stk.	14,50	✓
MB10040Z60	100 x 40 mm	60	Zirkon	50 stk.	14,50	✓
MB10040Z80	100 x 40 mm	80	Zirkon	50 stk.	14,50	✓
MB10040Z120	100 x 40 mm	120	Zirkon	50 stk.	14,50	✓

MINI SLIBEBÅND

Sortiment



Mini slibebånd sortiment med 240 dele med zirkon og kølemiddel. Anvendes til slibning, afrensning, afgratning og finishing af stål og rustfrit stål.

Findes i nedenstående dimensioner og kornstørrelser.

Dimension	Korn	Antal
10 x 20 mm	36 & 60	100
15 x 30 mm	36 & 60	50
19 x 25 mm	36 & 60	40
25 x 25 mm	36 & 60	20
30 x 30 mm	36 & 60	20

Samt 2 ekspanderende gummibåndhoved med 6 mm. spindeldiameter til hver dimension

Cyl. Udførelse :

Art. nr	antal dele	Dkr.	lager
MB-sort	240	1.540,00	✓

MINI SLIBEBÅND

INOX



Mini slibebånd zirkon med kølemiddel. Anvendes til slibning, afrensning, afgratning og finishing af stål og rustfrit stål. Findes i nedenstående dimensioner og kornstørrelser.

Konisk Udførelse :

Art. nr	Dimension	Korn	Kvalitet	Forpakning	Dkr.	lager
MBK201440	20 / 14 x 63 mm	40	Zirkon	50 stk.	18,00	✓
MBK201460	20 / 14 x 63 mm	60	Zirkon	50 stk.	18,00	✓
MBK201480	20 / 14 x 63 mm	80	Zirkon	50 stk.	18,00	✓
MBK2014120	20 / 14 x 63 mm	120	Zirkon	50 stk.	18,00	✓
MBK362240	36 / 22 x 60 mm	40	Zirkon	50 stk.	19,00	✓
MBK362260	36 / 22 x 60 mm	60	Zirkon	50 stk.	19,00	✓
MBK362280	36 / 22 x 60 mm	80	Zirkon	50 stk.	19,00	✓
MBK3622120	36 / 22 x 60 mm	120	Zirkon	50 stk.	19,00	✓

MINI SLIBEBÅND



Mini slibebånd med keramisk korn. Anvendes til slibning, afrensning, afgratning og finishing af stål og rustfrit stål. Findes i nedenstående dimensioner og kornstørrelser.

Slibematerialer leveres fra lager i Hvidovre

Cyl. Udførelse :

Art. nr	Dimension	Korn	Kvalitet	Forpakning	Dkr.	lager
MBKU1530K36	15 x 30 mm	36	Keramisk	100 stk.	6,80	✓
MBKU1530K60	15 x 30 mm	60	Keramisk	100 stk.	6,80	✓
MBKU1930K36	19 x 30 mm	36	Keramisk	100 stk.	8,30	✓
MBKU1930K60	19 x 30 mm	60	Keramisk	100 stk.	8,30	✓
MBKU3030K36	30 x 30 mm	36	Keramisk	100 stk.	9,70	✓
MBKU3030K60	30 x 30 mm	60	Keramisk	100 stk..	9,70	✓
MBKU4530K36	45 x 30 mm	36	Keramisk	100 stk.	13,20	✓
MBKU4530K60	45 x 30 mm	60	Keramisk	100 stk.	13,20	✓

MINI SLIBEBÅND

INOX

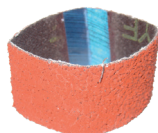

Mini slibebånd - fleksibel udgave til inox. Minislibebånd med keramisk korn, med pålagt kølemiddel. Særdeles velegnet til slibning, afrensning, afgratning og finishing af rustfrit stål. Denne type slibebånd er meget fleksibel.

Findes i nedenstående dimensioner og kornstørrelser.

Cyl. Udførelse :

Art. nr	Dimension	Korn	Kvalitet	Forpakning	Dkr.	lager
MBI2220Z36	22 X 20 mm	36	Inox	100 stk.	8,30	✓
MBI2220Z60	22 X 20 mm	60	Inox	100 stk.	8,00	✓
MBI2220Z80	22 X 20 mm	80	Inox	100 stk.	8,00	✓
MBI2220Z120	22 X 20 mm	120	Inox	100 stk.	8,00	✓
MBI3030Z36	30 X 30 mm	36	Inox	100 stk.	7,90	✓
MBI3030Z50	30 X 30 mm	50	Inox	100 stk.	8,00	✓
MBI3030Z60	30 X 30 mm	60	Inox	100 stk.	8,00	✓
MBI3030Z80	30 X 30 mm	80	Inox	100 stk.	8,00	✓
MBI3030Z120	30 X 30 mm	120	Inox	100 stk.	8,00	✓
MBI4530Z36	45 X 30 mm	36	Inox	100 stk.	8,20	✓
MBI4530Z50	45 X 30 mm	50	Inox	100 stk.	7,60	✓
MBI4530Z60	45 X 30 mm	60	Inox	100 stk.	7,60	✓
MBI4530Z80	45 X 30 mm	80	Inox	100 stk.	7,60	✓
MBI4530Z120	45 X 30 mm	120	Inox	100 stk.	7,60	✓
MBI6030Z36	60 X 30 mm	36	Inox	100 Stk.	10,40	✓
MBI6030Z50	60 X 30 mm	50	Inox	100 stk.	9,70	✓
MBI6030Z60	60 X 30 mm	60	Inox	100 stk.	9,70	✓
MBI6030Z80	60 X 30 mm	80	Inox	100 stk.	9,70	✓
MBI6030Z120	60 X 30 mm	120	Inox	100 stk.	9,70	✓

FIBERSKIVER

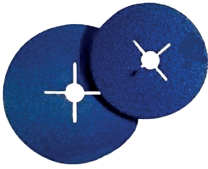

Fiberskive belagt med zirkon slibemiddel med kølemiddel.
En god all-roundrondel med god slibeevne og lang levetid.
Velegnet til slibning af jern, stål og rustfrit stål.

**Slibematerialer leveres
fra lager i Hvidovre**

Ø 125 mm.

Art. nr	Dimension	Korn	Kvalitet	Forpakning	Dkr.	lager
125Z16	Ø 125 mm	16	Zirkon	100 stk.	7,50	✓
125Z24	Ø 125 mm	24	Zirkon	100 stk.	6,10	✓
125Z36	Ø 125 mm	36	Zirkon	100 stk.	6,00	✓
125Z40	Ø 125 mm	40	Zirkon	100 stk.	5,50	✓
125Z60	Ø 125 mm	60	Zirkon	100 stk.	5,30	✓
125Z80	Ø 125 mm	80	Zirkon	100 stk.	5,30	✓
125Z120	Ø 125 mm	120	Zirkon	100 stk.	5,30	✓

FIBERSKIVER

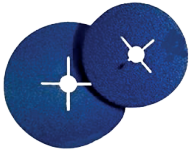

Fiberskive belagt med zirkon slibemiddel med kølemiddel.
En god all-roundrondel med god slibeevne og lang levetid.
Velegnet til slibning af jern, stål og rustfrit stål.

Ø 180 mm.

Art. nr	Dimension	Korn	Kvalitet	Forpakning	Dkr.	lager
180Z24	Ø 180 mm	24	Zirkon	100 stk.	12,60	✓
180Z36	Ø 180 mm	36	Zirkon	100 stk.	11,40	✓
180Z60	Ø 180 mm	60	Zirkon	100 stk.	9,70	✓
180Z80	Ø 180 mm	80	Zirkon	100 stk.	9,70	✓
180Z120	Ø 180 mm	120	Zirkon	100 stk.	9,70	✓

Keramisk



Fiberskive keramisk korn
CERAMIC

Ø 125 mm.

Art. nr	Dimension	Korn	Kvalitet	Forpakning	Dkr.	lager
125K36	Ø 125 mm	36	Keramisk	100 stk.	10,50	✓
125K60	Ø 125 mm	60	Keramisk	100 stk.	8,60	✓
125K80	Ø 125 mm	80	Keramisk	100 stk.	7,80	✓
125K120	Ø 125 mm	120	Keramisk	100 stk.	7,80	✓



Fiberskive INOX
Med specielle slibekorn og kølemiddel, velegnet til slibning i rustfrit stål.

Slibematerialer leveres
fra lager i Hvidovre

Ø 125 mm.

Art. nr	Dimension	Korn	Kvalitet	Forpakning	Dkr.	lager
125INOX36	Ø 125 mm	36	INOX	100 stk.	10,90	✓
125INOX60	Ø 125 mm	60	INOX	100 stk.	7,90	✓
125INOX80	Ø 125 mm	80	INOX	100 stk.	7,60	✓
125INOX120	Ø 125 mm	120	INOX	100 stk.	7,60	✓
125INOX220	Ø 125 mm	220	INOX	100 stk.	7,60	✓

BAGSKIVER



Glat

Bagskiver til fiberskiver

BSS = sort, blød
BSV = sort, hård, ventileret/turbo



* Ventileret/Turbo

Sort bagskive blød

Art. nr	Dimension	Gevind	Kvalitet	Forpakning	Dkr.	lager
BSS125	Ø 125 mm	M14	blød/glat	1 stk.	78,00	✓
BSS180	Ø 180 mm	M14	blød/glat	1 stk.	141,00	✓
BSV125*	Ø 125 mm	M14	hård/ventileret/turbo	1 stk.	110,00	✓
BSV180*	Ø 180 mm	M14	hård/ventileret/turbo	1 stk.	164,00	✓

SEMIFLEKSKIVER



Semiflex Disc anvendes til slibning i glasfiber, sten og marmor, og silicium carbid slibekorn medføre stor slibeeffekt. Findes både med kraftig fiberbagskive som bruges direkte på vinkelsliber, men også med tynd fiberbagside, som bruges sammen med bagplade.

Ø 125/180 mm.

Art. nr	Dimension	Korn	Kvalitet	Forpakning	Dkr.	lager
SFD12524	Ø 125 mm	24	SKRÅ	10 stk.	43,50	✓
SFD12536	Ø 125 mm	36	SKRÅ	10 stk.	43,50	✓
SFD12560	Ø 125 mm	60	SKRÅ	10 stk.	43,50	✓
SFD18036	Ø 180 mm	36	FLAD	10 stk.	51,50	✓
SFD18060	Ø 180 mm	60	FLAD	10 stk.	51,50	✓

SLIBERONDEL

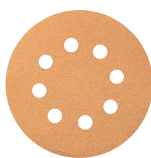

Sliberondel med velcro, aluminiums oxid med 8 huller.

GOLD serien er yderst effektivt slibepapir til auto og marine reparationsindustrien. De er velegnede til slibning af grunder, spartelmasse og lakker. Desuden er de velegnede i møbelindustrien til slibning af alle træsorter. De specielt behandlede aluminiumoxidkorn giver hurtig sliberesultater med høj fjernelses hastighed.

**Slibematerialer leveres
fra lager i Hvidovre**

Ø 125 mm.

Art. nr	Dimension	Korn	Kvalitet	Forpakning	Dkr.	lager
SRG125P40	Ø 125 mm	40	AO	100	3,90	✓
SRG125P60	Ø 125 mm	60	AO	100	3,60	✓
SRG125P80	Ø 125 mm	80	AO	100	3,30	✓
SRG125P120	Ø 125 mm	120	AO	100	3,20	✓
SRG125P180	Ø 125 mm	180	AO	100	3,20	✓
SRG125P240	Ø 125 mm	240	AO	100	3,20	✓
SRG125P320	Ø 125 mm	320	AO	100	3,20	✓
SRG125P400	Ø 125 mm	400	AO	100	3,20	✓
SRG125P600	Ø 125 mm	600	AO	100	3,20	✓

SLIBERONDEL

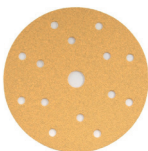

Sliberondel med velcro, aluminiums oxid med 15 huller.

GOLD serien er yderst effektivt slibepapir til auto og marine reparationsindustrien. De er velegnede til slibning af grunder, spartelmasse og lakker. Desuden er de velegnede i møbelindustrien til slibning af alle træsorter. De specielt behandlede aluminiumoxidkorn giver hurtig sliberesultater med høj fjernelses hastighed.

Ø 150 mm.

Art. nr	Dimension	Korn	Kvalitet	Forpakning	Dkr.	lager
SRG150P40	Ø 150 mm	40	AO	100	4,60	✓
SRG150P60	Ø 150 mm	60	AO	100	4,30	✓
SRG150P80	Ø 150 mm	80	AO	100	4,00	✓
SRG150P100	Ø 150 mm	100	AO	100	3,90	✓
SRG150P120	Ø 150 mm	120	AO	100	3,90	✓
SRG150P180	Ø 150 mm	180	AO	100	3,90	✓
SRG150P240	Ø 150 mm	240	AO	100	3,90	✓
SRG150P320	Ø 150 mm	320	AO	100	3,90	✓
SRG150P400	Ø 150 mm	400	AO	100	3,90	✓
SRG150P500	Ø 150 mm	500	AO	100	3,90	✓
SRG150P600	Ø 150 mm	600	AO	100	3,90	✓
SRG150P800	Ø 150 mm	800	AO	100	3,90	✓



Sliberondel med velcro, aluminiums oxid uden hul.

**Slibematerialer leveres
fra lager i Hvidovre**

Ø 225 mm.

Art. nr	Dimension	Korn	Kvalitet	Forpakning	Dkr.	lager
SRVG22540	Ø 225 mm	40	AO	100	9,90	✓
SRVG22560	Ø 225 mm	60	AO	100	9,80	✓
SRVG22580	Ø 225 mm	80	AO	100	9,30	✓
SRVG225100	Ø 225 mm	100	AO	100	8,80	✓
SRVG225120	Ø 225 mm	120	AO	100	8,80	✓

SLIBENET



Slibenet rondel med velcro til excentersliber.

Ø 150 mm.

Art. nr	Dimension	Korn	Kvalitet	Forpakning	Dkr.	lager
SN150P60	Ø 150	40	NET	25 stk.	9,30	✓
SN150P80	Ø 150	60	NET	25 stk.	9,30	✓
SN150P100	Ø 150	80	NET	25 stk.	9,30	✓
SN150P120	Ø 150	120	NET	25 stk.	9,30	✓
SN150P180	Ø 150	180	NET	25 stk.	9,30	✓
SN150P240	Ø 150	240	NET	25 stk.	8,50	✓
SN150P400	Ø 150	400	NET	25 stk.	9,30	✓

SLIBENET

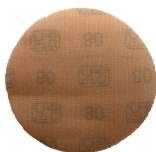

Slibenet rondel med velcro til girafsliber.

Ø 225 mm.

Art. nr	Dimension	Korn	Kvalitet	Forpakning	Dkr.	lager
SN225P80	Ø 225 mm	80	NET	50 stk.	23,00	✓
SN225P100	Ø 225 mm	100	NET	50 stk.	23,00	✓
SN225P120	Ø 225 mm	120	NET	50 stk.	23,00	✓

LAMELSKIVER**Zirkon**

Lamelskive med zirkon korn og kølemiddel.

**Slibematerialer leveres
fra lager i Hvidovre**

Ø 125 mm.

Art. nr	Dimension	Korn	Kvalitet	Forpakning	Dkr.	lager
FD125Z40EP	Ø 125 x 22 mm	40	Zirkon EP	10 stk.	21,00	✓
FD125Z60EP	Ø 125 x 22 mm	60	Zirkon EP	10 stk.	21,00	✓
FD125Z80EP	Ø 125 x 22 mm	80	Zirkon EP	10 stk.	21,00	✓
FD125Z120EP	Ø 125 x 22 mm	120	Zirkon EP	10 stk.	21,00	✓

LAMELSKIVER**Keramisk**

Keramisk lamelskive

Ø 125 mm.

Art. nr	Dimension	Korn	Kvalitet	Forpakning	Dkr.	lager
FD125K40CR	Ø 125 x 22 mm	40	Keramisk	10 stk.	26,00	✓
FD125K60CR	Ø 125 x 22 mm	60	Keramisk	10 stk.	26,00	✓
FD125K80CR	Ø 125 x 22 mm	80	Keramisk	10 stk.	26,00	✓

Keramisk

Keramisk lamelskive curve

Ø 125 mm.

Art. nr	Dimension	Korn	Kvalitet	Forpakning	Dkr.	lager
FDC125K40	Ø 125 x 22,2 mm	40	Keramisk	10 stk.	92,00	✓
FDC125K60	Ø 125 x 22,2 mm	60	Keramisk	10 stk.	92,00	✓

SLIBEFIFTE TFW

Slibefifte TFW, aluminiums oxid.

125x20 mm/M14

Art. nr	Dimension	Korn	Kvalitet	Forpakning	Dkr.	lager
TFW12540	125 x 20 mm / M14	40	AO	1	220,00	✓
TFW12560	125 x 20 mm / M14	60	AO	1	220,00	✓
TFW12580	125 x 20 mm / M14	80	AO	1	220,00	✓
TFW125120	125 x 20 mm / M14	120	AO	1	220,00	✓
TFW125180	125 x 20 mm / M14	180	AO	1	220,00	✓



Slibebånd med lærredsryg, belagt med zirkon slibemiddel.
Anvendes til tørslibning af jern, stål, rustfrit stål, støbejern og metal.
Findes i nedenstående dimensioner og kornstørrelser.

**Slibematerialer leveres
fra lager i Hvidovre**

40 x 760 mm

Art. nr	Dimension	Korn	Kvalitet	Forpakning	Dkr.	lager
40X760Z60	40 x 760 mm	A60	AO	20 stk.	26,00	✓
40X760Z80	40 x 760 mm	A80	AO	20 stk.	26,00	✓
40X760Z120	40 x 760 mm	A120	AO	20 stk.	26,00	✓
40X760Z220	40 x 760 mm	A220	AO	20 stk.	26,00	✓

10 x 330 mm

Art. nr	Dimension	Korn	Kvalitet	Forpakning	Dkr.	lager
10X330Z40	10 x 330 mm	40	Zirkon	20 stk.	10,50	✓
10X330Z60	10 x 330 mm	60	Zirkon	20 stk.	10,50	✓
10X330Z80	10 x 330 mm	80	Zirkon	20 stk.	10,50	✓
10X330Z120	10 x 330 mm	120	Zirkon	20 stk.	10,50	✓

50 x 1600 mm

Art. nr	Dimension	Korn	Kvalitet	Forpakning	Dkr.	lager
50X1600Z36	50 x 1600 mm	36	Zirkon	10 stk.	37,00	✓
50X1600Z40	50 x 1600 mm	40	Zirkon	10 stk.	34,50	✓
50X1600Z60	50 x 1600 mm	60	Zirkon	10 stk.	32,50	✓
50X1600Z80	50 x 1600 mm	80	Zirkon	10 stk.	32,00	✓
50X1600Z120	50 x 1600 mm	120	Zirkon	10 stk.	31,00	✓

50 x 2000 mm

Art. nr	Dimension	Korn	Kvalitet	Forpakning	Dkr.	lager
50X2000Z36	50 x 2000 mm	36	Zirkon	10 stk.	41,00	✓
50X2000Z40	50 x 2000 mm	40	Zirkon	10 stk.	38,00	✓
50X2000Z60	50 x 2000 mm	60	Zirkon	10 stk.	34,00	✓
50X2000Z80	50 x 2000 mm	80	Zirkon	10 stk.	32,00	✓
50X2000Z120	50 x 2000 mm	120	Zirkon	10 stk.	31,00	✓



Slibebånd med lærredsryg, belagt med zirkon slibemiddel.
Anvendes til tørslibning af jern, stål, rustfrit stål, støbejern og metal.
Findes i nedenstående dimensioner og kornstørrelser.

**Slibematerialer leveres
fra lager i Hvidovre**

75 x 2000 mm

Art. nr	Dimension	Korn	Kvalitet	Forpakning	Dkr.	lager
75X2000Z24	75 x 2000 mm	24	Zirkon	10 stk.	53,00	✓
75X2000Z36	75 x 2000 mm	36	Zirkon	10 stk.	46,00	✓
75X2000Z40	75 x 2000 mm	40	Zirkon	10 stk.	44,00	✓
75X2000Z60	75 x 2000 mm	60	Zirkon	10 stk.	36,00	✓
75X2000Z80	75 x 2000 mm	80	Zirkon	10 stk.	35,00	✓
75X2000Z120	75 x 2000 mm	120	Zirkon	10 stk.	35,00	✓

75 x 2250 mm

Art. nr	Dimension	Korn	Kvalitet	Forpakning	Dkr.	lager
75X2250Z36	75 x 2250 mm	36	Zirkon	10 stk.	70,00	✓
75X2250Z40	75 x 2250 mm	40	Zirkon	10 stk.	69,00	✓
75X2250Z60	75 x 2250 mm	60	Zirkon	10 stk.	59,00	✓
75X2250Z80	75 x 2250 mm	80	Zirkon	10 stk.	56,00	✓
75X2250Z120	75 x 2250 mm	120	Zirkon	10 stk.	53,00	✓

150 x 2000 mm

Art. nr	Dimension	Korn	Kvalitet	Forpakning	Dkr.	lager
150X2000Z36	150 x 2000 mm	36	Zirkon	10 stk.	131,00	✓
150X2000Z40	150 x 2000 mm	40	Zirkon	10 stk.	119,00	✓
150X2000Z60	150 x 2000 mm	60	Zirkon	10 stk.	106,00	✓
150X2000Z80	150 x 2000 mm	80	Zirkon	10 stk.	99,00	✓
150X2000Z120	150 x 2000 mm	120	Zirkon	10 stk.	96,00	✓

150 x 2500 mm

Art. nr	Dimension	Korn	Kvalitet	Forpakning	Dkr.	lager
150X2500Z40	150 x 2500 mm	40	Zirkon	10 stk.	173,00	✓
150X2500Z60	150 x 2500 mm	60	Zirkon	10 stk.	152,00	✓

SLIBEBÅND**Keramisk**

Til aggressiv slibning af stål, titan- og nikkel legeringer, med selvskærpene keramiske korn.

**Slibematerialer leveres
fra lager i Hvidovre**

75 x 2000 mm

Art. nr	Dimension	Korn	Kvalitet	Forpakning	Dkr.	lager
75x2000K36	75 x 2000	36	Keramisk	10 stk.	99,00	✓
75x2000K60	75 x 2000	60	Keramisk	10 stk.	87,00	✓
75x2000K80	75 x 2000	80	Keramisk	10 stk.	84,00	✓
75x2000K120	75 x 2000	120	Keramisk	10 stk.	81,00	✓

VLIES SLIBEBÅND

Vliesbånd med/uden lærredsryg.
Optil 50 x 450 mm, samt 90 x 395 mm er Vlies slibebånd uden lærredsryg.

Findes i nedenstående dimensioner og grovheder.

40 x 760 mm

Art. nr	Dimension	Farve	Grovhed	Forpakning	Dkr.	lager
40X760ACRS	40 x 760 mm	Brun	Coarse	10 stk.	118,00	✓
40X760AMED	40 x 760 mm	Rød	Medium	10 stk.	118,00	✓
40X760AFIN	40 x 760 mm	Blå	Fine	10 stk.	118,00	✓

50 x 450 mm

Art. nr	Dimension	Farve	Grovhed	Forpakning	Dkr.	lager
50X450ACRS	50 x 450 mm	Brun	Coarse	10 stk.	86,00	✓
50X450AMED	50 x 450 mm	Rød	Medium	10 stk.	83,00	✓

50 x 1600 mm

Art. nr	Dimension	Farve	Grovhed	Forpakning	Dkr.	lager
50X1600ACRS	50 x 1600 mm	Brun	Coarse	5 stk.	325,00	✓
50X1600AMED	50 x 1600 mm	Rød	Medium	5 stk.	297,00	✓
50X1600AFIN	50 x 1600 mm	Blå	Fine	5 stk.	274,00	✓

50 x 2000 mm

Art. nr	Dimension	Farve	Grovhed	Forpakning	Dkr.	lager
50X2000ACRS	50 x 2000 mm	Brun	Coarse	5 stk.	377,00	✓
50X2000AMED	50 x 2000 mm	Rød	Medium	5 stk.	352,00	✓
50X2000AFIN	50 x 2000 mm	Blå	Fine	5 stk.	338,00	✓

VLIES SLIBEBÅND



Vliesbånd med/uden lærredstryg.
Optil 50 x 450 mm, samt 90 x 395 mm er Vlies slibebånd uden lærredstryg.

**Slibematerialer leveres
fra lager i Hvidovre**

Findes i nedenstående dimensioner og grovheder.

75 x 2000 mm

Art. nr	Dimension	Farve	Grovhed	Forpakning	Dkr.	lager
75X2000ACRS	75 x 2000 mm	Brun	Coarse	5 stk.	495,00	✓
75X2000AMED	75 x 2000 mm	Rød	Medium	5 stk.	475,00	✓
75X2000AFIN	75 x 2000 mm	Blå	Fine	5 stk.	450,00	✓

90 x 395 mm

Art. nr	Dimension	Farve	Grovhed	Forpakning	Dkr.	lager
90X395ACRS	90 x 395 mm	Brun	Coarse	10 stk.	155,00	✓
90X395AMED	90 x 395 mm	Rød	Medium	10 stk.	137,00	✓
90X395AFIN	90 x 395 mm	Blå	Fine	10 stk.	123,00	✓

SLIBENET



Slibenet økonomirulle, der anvendes til håndslibning af jern, rustfrit stål, aluminium, plast og spartelmasse mm. Specielt velegnet til materialer, der har tendens til at lukke. Kan anvendes såvel til vådslibning som tørslibning. Siliciumkarbidbelægning på begge sider. Leveres i praktisk papdispenser med mulighed for ophæng.

38 mm x 50 mtr.

Art. nr	Dimension	Korn	Kvalitet	Forpakning	Dkr.	lager
SN3850P40	38 mm x 50 mtr.	40	SIC	1 stk.	322,00	✓
SN3850P60	38 mm x 50 mtr.	60	SIC	1 stk.	322,00	✓
SN3850P80	38 mm x 50 mtr.	80	SIC	1 stk.	322,00	✓
SN3850P120	38 mm x 50 mtr.	120	SIC	1 stk.	322,00	✓
SN3850P180	38 mm x 50 mtr.	180	SIC	1 stk.	322,00	✓



Smergellærred med ryg af fleksibelt lærred. Anvendes til håndslibning og polering af alle metaller og træ. Findes i nedenstående dimensioner og kornstørrelser.

Leveres i praktisk papdispenser med mulighed for ophæng.

**Slibematerialer leveres
fra lager i Hvidovre**

30 mm x 50 mtr.

Art. nr	Dimension	Korn	Kvalitet	Forpakning	Dkr.	lager
SL3050P40	30 mm x 50 mtr.	40	Korund	1 stk.	171,00	✓
SL3050P60	30 mm x 50 mtr.	60	Korund	1 stk.	171,00	✓
SL3050P80	30 mm x 50 mtr.	80	Korund	1 stk.	171,00	✓
SL3050P100	30 mm x 50 mtr.	100	Korund	1 stk.	171,00	✓
SL3050P120	30 mm x 50 mtr.	120	Korund	1 stk.	171,00	✓
SL3050P150	30 mm x 50 mtr.	150	Korund	1 stk.	171,00	✓
SL3050P180	30 mm x 50 mtr.	180	Korund	1 stk.	171,00	✓
SL3050P220	30 mm x 50 mtr.	220	Korund	1 stk.	171,00	✓
SL3050P320	30 mm x 50 mtr.	320	Korund	1 stk.	171,00	✓
SL3050P400	30 mm x 50 mtr.	400	Korund	1 stk.	171,00	✓

38 mm x 25 mtr.

Art. nr	Dimension	Korn	Kvalitet	Forpakning	Dkr.	lager
SL3825P40	38 mm x 25 mtr.	40	Korund	1 stk.	119,00	✓
SL3825P60	38 mm x 25 mtr.	60	Korund	1 stk.	119,00	✓
SL3825P80	38 mm x 25 mtr.	80	Korund	1 stk.	119,00	✓
SL3825P100	38 mm x 25 mtr.	100	Korund	1 stk.	119,00	✓
SL3825P120	38 mm x 25 mtr.	120	Korund	1 stk.	119,00	✓
SL3825P150	38 mm x 25 mtr.	150	Korund	1 stk.	119,00	✓
SL3825P180	38 mm x 25 mtr.	180	Korund	1 stk.	119,00	✓
SL3825P220	38 mm x 25 mtr.	220	Korund	1 stk.	119,00	✓
SL3825P320	38 mm x 25 mtr.	320	Korund	1 stk.	119,00	✓
SL3825P400	38 mm x 25 mtr.	400	Korund	1 stk.	119,00	✓



SOFT slibepapir er velegnet til finish af auto, træ og finer.

Aluminiumoxidkornene giver hurtig sliberesultat og den åbne struktur med stearat top coat forbedre deres holdbarhed, og forhindrer tilstopning. Skum underlaget er egnet til håndslibning af hjørner og vanskelige former på karosserier og møbler. SOFT slibepapir er desuden vandtæt og egnet til vådslibning.

**Slibematerialer leveres
fra lager i Hvidovre**

115 mm x 25 mtr.

Art. nr	Dimension	Korn	Kvalitet	Forpakning	Dkr.	lager
SRS115X25Z120	115 mm x 25 mtr.	120	AO	1 stk.	424,00	√
SRS115X25Z180	115 mm x 25 mtr.	180	AO	1 stk.	424,00	√
SRS115X25Z240	115 mm x 25 mtr.	240	AO	1 stk.	424,00	√
SRS115X25Z320	115 mm x 25 mtr.	320	AO	1 stk.	424,00	√
SRS115X25Z400	115 mm x 25 mtr.	400	AO	1 stk.	424,00	√
SRS115X25Z500	115 mm x 25 mtr.	500	AO	1 stk.	424,00	√
SRS115X25Z600	115 mm x 25 mtr.	600	AO	1 stk.	424,00	√
SRS115X25Z800	115 mm x 25 mtr.	800	AO	1 stk.	424,00	√
SRS115X25Z1000	115 mm x 25 mtr.	1000	AO	1 stk.	424,00	√

ARK NON WOVEN



Anvendes til rengøring af ujævne flader, fjerne grater, fedt og maling. Fjerne ridser efterladt af tidligere slibeprocesser.

158 x 224 mm

Art. nr	Dimension	Farve	Grovhed	Forpakning	Dkr.	lager
NW158224MED	158 x 224 mm	Brun	CRS	60 stk.	26,00	√
NW158224VFN	158 x 224 mm	Rød	VFN	60 stk.	18,00	√
NW158224UNI	158 x 224 mm	Grøn	UNI	60 stk.	12,00	√
NW158224UFIN	158 x 224 mm	Grå	UFIN	60 stk.	20,00	√

RULLE NON WOVEN



Anvendes til rengøring af ujævne flader, fjerne grater, fedt og maling. Fjerne ridser efterladt af tidligere slibepoces.

**Slibematerialer leveres
fra lager i Hvidovre**

100 x 10 mtr.

Art. nr	Dimension	Farve	Grovhed	Forpakning	Dkr.	lager
NW10010MED	100 x 10 mtr.	Brun	CRS	1 stk.	545,00	√
NW10010VFN	100 x 10 mtr.	Rød	VFN	1 stk.	280,00	√
NW10010UNI	100 x 10 mtr.	Grøn	UNI	1 stk.	280,00	√
NW10010SVFN	100 x 10 mtr.	Grå	SVFN	1 stk.	360,00	√

RONDEL NON WOVEN (SCD) Heavy Duty



Anvendes på vinkelsliber til mekanisk slibning og overflade finish på stål, rustfrit, aluminium, titanium-legeringer og forskellige kunststoffer. Heavy Duty udførelse.

Ø 115 mm

Art. nr	Dimension	Farve	Grovhed	Forpakning	Dkr.	lager
NW115ACRSHD	115 mm	Brun	Coarse	20 stk.	43,00	√
NW115AMEDHD	115 mm	Rød	Medium	20 stk.	39,00	√
NW115AFINHD	115 mm	Blå	Fine	20 stk.	34,00	√

RONDEL NON WOVEN (SCD) Heavy Duty



Anvendes på vinkelsliber til mekanisk slibning og overflade finish på stål, rustfrit, aluminium, titanium-legeringer og forskellige kunststoffer. Heavy Duty udførelse.

Ø 125 mm

Art. nr	Dimension	Farve	Grovhed	Forpakning	Dkr.	lager
NW125ACRSHD	125 mm	Brun	Coarse	20 stk.	54,00	√
NW125AMEDHD	125 mm	Rød	Medium	20 stk.	47,00	√
NW125AFINHD	125 mm	Blå	Fine	20 stk.	42,00	√

BAGSKIVE



Bagskive med velcro til Non Woven rondeller for vinkelsliber med M14 gevind.

**Slibematerialer leveres
fra lager i Hvidovre**

Art. nr	Dimension	Gevind	Forpakning	Dkr.	lager.
BSNW115	Ø 115 mm	M14	1 Stk.	188,00	✓
BSNW125	Ø 125 mm	M14	1 Stk.	190,00	✓

QUICK-CHANGE

Strip-It



Quick-change - STRIP-IT til grovrengøring, fjernelse af oxider mm. på såvel jern som rustfrit stål.

Art. nr	Dimension	Farve	Grovhed	Forpakning	Dkr.	lager
QCS51	Ø 51 mm	Sort	SIC Grov	10 stk.	25,00	✓
QCS76	Ø 76 mm	Sort	SIC Grov	10 stk.	48,00	✓

Strip-It



Quick-change - STRIP-IT HEAVY DUTY til grovrengøring, fjernelse af oxider mm. på såvel jern som rustfrit stål.

Art. nr	Dimension	Farve	Grovhed	Forpakning	Dkr.	lager
QCS51HD	Ø 51 mm	Sort	SIC Grov	10 stk.	34,00	✓
QCS76HD	Ø 76 mm	Sort	SIC Grov	10 stk.	55,00	✓

Strip-It



Quick-change - STRIP-IT Keramisk til afrensning, med længere levetid

Art. nr	Dimension	Farve	Grovhed	Forpakning	Dkr.	lager
QCSK51	Ø 51 mm	Orange	Keramisk	10 stk.	41,00	✓
QCSK76	Ø 76 mm	Orange	Keramisk	10 stk.	68,00	✓

QUICK-CHANGE**Rondel SCD**

Quick-change - surface conditioning disc (SCD) anvendes til afgratning, rengøring og giver en enartet overflade i materialer som: stål, rustfrit stål, aluminium, titan, legeringer, glasfiber og plastik.

**Slibematerialer leveres
fra lager i Hvidovre**

Art. nr	Dimension	Farve	Grovhed	Forpakning	Dkr.	lager
QCR51ACRS	Ø 51 mm	Brun	Coarse	50 stk.	11,00	✓
QCR51AMED	Ø 51 mm	Rød	Medium	50 stk.	11,00	✓
QCR51AFIN	Ø 51 mm	Blå	Fine	50 stk.	11,00	✓
QCR51SSFN	Ø 51 mm	Grå	Very Fine	50 stk.	11,00	✓
QCR76ACRS	Ø 76 mm	Brun	Coarse	50 stk.	23,00	✓
QCR76AMED	Ø 76 mm	Rød	Medium	50 stk.	23,00	✓
QCR76AFIN	Ø 76 mm	Blå	Fine	50 stk.	23,00	✓
QCR76SSFN	Ø 76 mm	Grå	Very Fine	50 stk.	23,00	✓

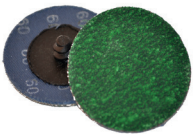
QUICK-CHANGE**Rondel DCR - Zirkon**

Quick-change - Sliberondel DCR med zirconslibemiddel. Skiven er belagt med kølemiddel for køligere slibning og længere standtid.

Art. nr	Dimension	Korn	Forpakning	Dkr.	lager
QCR5136	Ø 51 mm	36	100 stk.	7,10	✓
QCR5160	Ø 51 mm	60	100 stk.	6,30	✓
QCR5180	Ø 51 mm	80	100 stk.	6,30	✓
QCR51120	Ø 51 mm	120	100 stk.	6,30	✓
QCR7636	Ø 76 mm	36	50 stk.	11,10	✓
QCR7640	Ø 76 mm	40	50 stk.	11,10	✓
QCR7660	Ø 76 mm	60	50 stk.	11,10	✓
QCR7680	Ø 76 mm	80	50 stk.	11,10	✓
QCR76120	Ø 76 mm	120	50 stk.	11,10	✓

QUICK-CHANGE**Lamelrondel**

Quick-change - lamelsliberondel til slibning af alle typer jern, stål og rustfrit stål. Lameller er af kraftigt slibelærred belagt med zirkon slibemiddel. Anvendes bl.a. på emner der er svært tilgængelige.

Slibematerialer leveres fra lager i Hvidovre

Art. nr	Dimension	Korn	Forpakning	Dkr.	lager
QCF5140	Ø 51 mm	40	10 stk.	29,00	✓
QCF5160	Ø 51 mm	60	10 stk.	29,00	✓
QCF5180	Ø 51 mm	80	10 stk.	29,00	✓
QCF51120	Ø 51 mm	120	10 stk.	29,00	✓
QCF7640	Ø 76 mm	40	10 stk.	38,00	✓
QCF7660	Ø 76 mm	60	10 stk.	37,00	✓
QCF7680	Ø 76 mm	80	10 stk.	37,00	✓
QCF76120	Ø 76 mm	120	10 stk.	37,00	✓

QUICK-CHANGE HOLDER

Quick-Change holder anvendes som bagskive til Quick-Change rondeller

Art. nr	Dimension	Skaft	Forpakning	Dkr.	lager
QCH516	Ø 51 mm	6 mm	1 stk.	83,00	✓
QCH766	Ø 76 mm	6 mm	1 stk.	97,00	✓

QUICK-CHANGE**Slibesortiment**

Slibesortiment med "Roloc" tilslutning, 98 dele i Raaco systemkasse.

Indhold:

- 10 stk. 51 mm fiberskiver i K36, K60, K80 og K120
- 10 stk. 51 mm SCD rondeller i brun, rød, blå og grøn
- 5 stk. 51 mm Lamelrondeller med zirkon slibemiddel i K40 og K60
- 5 stk. 51 mm STRIP-IT til grovrengøring
- 2 stk. 51 mm holder med 6 mm skaft
- 1 stk. Raaco systemkasse

Art. nr	Dkr.	lager
QC-sort	1.610,00	✓

QUICK-CHANGE**Slibesortiment**

Slibesortiment med "Roloc" tilslutning, 99 dele i Raaco systemkasse.

Indhold:

- 10 stk. 51 mm fiberskiver i K36, K60, K80 og K120
- 10 stk. 51 mm SCD rondeller i brun, rød, blå og grøn
- 5 stk. 51 mm Lamelrondeller med zirkon slibemiddel i K40 og K60
- 5 stk. 51 mm STRIP-IT til grovrengøring
- 2 stk. 51 mm Holder med 6 mm skaft
- 1 stk. Minisliber 90° 20.000 o/min
- 1 stk. Raaco systemkasse

**Slibematerialer leveres
fra lager i Hvidovre**

Art. nr	Dkr.	lager
QCM-sort	2.480,00	✓

KOPSTEN

Anvendes til plan og kantslibning, samt til slibning af svejsesøm og affasning på rustfrit-, syrefast- og stål mv.

Art. nr	Dimension	Korn	Tilslutning	Forpakning	Dkr.	lager
F11MP127M14	127 x 55	A16	M14	10 stk.	154,00	✓

STRIBEFJERNERHJUL

Gummihjul, til brug i boremaskine, til fjernelse af klæbestof rester og streamers på lak eller metal.

Art. nr	Dimension	Hstghed	Kvalitet	Forpakning	Dkr.	lager
STRF8915/6	89x15/6	Max 2500 o/min	Gummi	1	110,00	✓



Anvendes til mekanisk rengøring af alle typer svejsninger, fjernelse af rust, fedt, olie og overfladebeskyttelse.

**Slibematerialer leveres
fra lager i Hvidovre**

Art. nr	Dimension	Farve	Ø Hul / Skaft	Forpakning	Dkr.	lager
STR1001313	100 X 13 X 13	SIC Sort	Ø 13 mm hul	10 stk.	58,00	✓
STR1501313	150 X 13 X 13	SIC Sort	Ø 13 mm hul	10 stk.	88,00	✓
STR2001313	200 X 13 X 13	SIC Sort	Ø 13 mm hul	10 stk.	140,00	✓
STR10013/6	100 X 13/6 mm	SIC Sort	Ø 6 mm skaft	10 stk.	93,00	✓
STR15013/8	150 X 13/8 mm	SIC Sort	Ø 8 mm skaft	10 stk.	131,00	✓

NYLON-VIFTE /M SKAFT



Nylon-vifte med Non Woven materiale på skaft. Til finish bearbejdning på stål, rustfri og aluminium.

Art. nr	Dimension	Grovhed	Skaft	Forpakning	Dkr.	lager
NV4020CRS	40 x 20/6	Coarse	Ø 6 mm	10 stk.	54,00	✓
NV4020MED	40 x 20/6	Medium	Ø 6 mm	10 stk.	54,00	✓
NV4020FINE	40 x 20/6	Fine	Ø 6 mm	10 stk.	54,00	✓
NV6030CRS	60 x 30/6	Coarse	Ø 6 mm	10 stk.	73,00	✓
NV6030MED	60 x 30/6	Medium	Ø 6 mm	10 stk.	73,00	✓
NV6030FINE	60 x 30/6	Fine	Ø 6 mm	10 stk.	73,00	✓
NV8050CRS	80 x 50/6 mm	Coarse	Ø 6 mm	10 stk.	88,00	✓
NV8050MED	80 x 50/6 mm	Medium	Ø 6 mm	10 stk.	88,00	✓
NV8050FINE	80 x 50/6 mm	Fine	Ø 6 mm	10 stk.	88,00	✓
NV10050CRS	100 x 50/6 mm	Coarse	Ø 6 mm	10 stk.	100,00	✓
NV10050MED	100 x 50/6 mm	Medium	Ø 6 mm	10 stk.	100,00	✓
NV10050FINE	100 x 50/6 mm	Fine	Ø 6 mm	10 stk.	100,00	✓

KOMBI-VIFTE /M SKAFT



Materiale er skiftevis Non Woven og slibelæret. Anvendes til slibe- og finish opgaver på stål, rustfrit og aluminium.

**Slibematerialer leveres
fra lager i Hvidovre**

Art. nr	Dimension	Korn	Skaft	Forpakning	Dkr.	lager
KV402080	40 x 20/6 mm	80	Ø 6 mm	10 stk.	100,00	✓
KV4020150	40 x 20/6 mm	150	Ø 6 mm	10 stk.	100,00	✓
KV603080	60 x 30/6 mm	80	Ø 6 mm	10 stk.	143,00	✓
KV6030150	60 x 30/6 mm	150	Ø 6 mm	10 stk.	143,00	✓
KV805080	80 x 50/6 mm	80	Ø 6 mm	10 stk.	92,00	✓
KV8050150	80 x 50/6 mm	150	Ø 6 mm	10 stk.	92,00	✓
KV1005080	100 x 50/6 mm	80	Ø 6 mm	10 stk.	107,00	✓
KV10050150	100 x 50/6 mm	150	Ø 6 mm	10 stk.	107,00	✓

SLIBE-VIFTE /M SKAFT



Slibevifte med aluminiumoxid slibemiddel. Anvendes til finishing, afgratning, afrensning af materialer som: rustfrit stål, stål, legeringer, aluminium, NE-metaller, plastic, glasfiber, sten, træ og læder.

Art. nr	Dimension	Korn	Skaft	Forpakning	Dkr.	lager
SV301540	30 x 15/6 mm	40	Ø 6 mm	10 stk.	22,00	✓
SV301560	30 x 15/6 mm	60	Ø 6 mm	10 stk.	22,00	✓
SV301580	30 x 15/6 mm	80	Ø 6 mm	10 stk.	22,00	✓
SV3015120	30 x 15/6 mm	120	Ø 6 mm	10 stk.	22,00	✓
SV402040	40 x 20/6 mm	40	Ø 6 mm	10 stk.	25,00	✓
SV402060	40 x 20/6 mm	60	Ø 6 mm	10 stk.	25,00	✓
SV402080	40 x 20/6 mm	80	Ø 6 mm	10 stk.	25,00	✓
SV4020120	40 x 20/6 mm	120	Ø 6 mm	10 stk.	25,00	✓
SV502040	50 x 20/6 mm	40	Ø 6 mm	10 stk.	27,00	✓
SV502060	50 x 20/6 mm	60	Ø 6 mm	10 stk.	27,00	✓
SV502080	50 x 20/6 mm	80	Ø 6 mm	10 stk.	27,00	✓
SV5020120	50 x 20/6 mm	120	Ø 6 mm	10 stk.	27,00	✓
SV603040	60 x 30/6 mm	40	Ø 6 mm	10 stk.	35,00	✓
SV603060	60 x 30/6 mm	60	Ø 6 mm	10 stk.	35,00	✓
SV603080	60 x 30/6 mm	80	Ø 6 mm	10 stk.	35,00	✓
SV6030120	60 x 30/6 mm	120	Ø 6 mm	10 stk.	35,00	✓
SV803040	80 x 30/6 mm	40	Ø 6 mm	10 stk.	59,00	✓
SV803060	80 x 30/6 mm	60	Ø 6 mm	10 stk.	59,00	✓
SV803080	80 x 30/6 mm	80	Ø 6 mm	10 stk.	59,00	✓
SV8030120	80 x 30/6 mm	120	Ø 6 mm	10 stk.	59,00	✓

SHIBALLOY

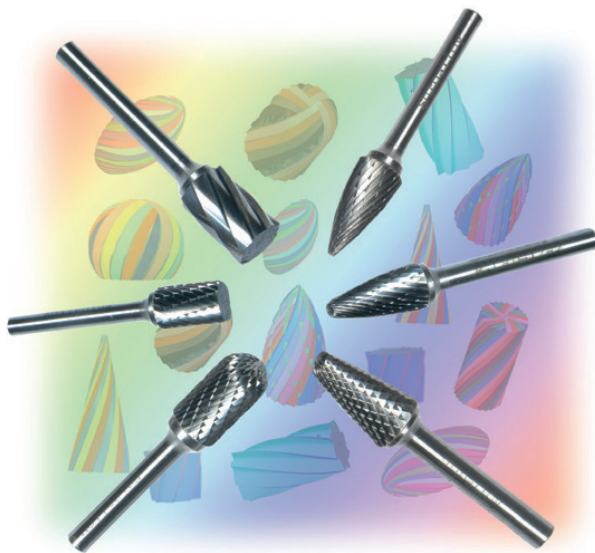

Cylinderisk med endeskær

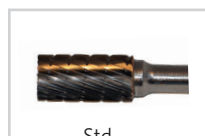

Std.

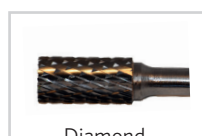

Diamond

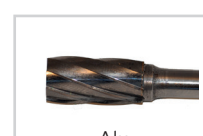

Alu.

Art. nr	Din Norm	Fortanding	Diameter	Skærlængde	Skaft	Dkr.	lager
AE0312	ZYAS 0313/3	Std.	3	15	3	78,00	✓
AE0414	ZYAS 0413/6	Std.	4	15	6	98,00	✓
AE0616	ZYAS 0616/6	Std.	6	15	6	98,00	✓
AE0820	ZYAS 0820/6	Std.	8	20	6	129,00	✓
AE1022	ZYAS 1020/6	Std.	10	20	6	139,00	✓
AE1224	ZYAS 1224/6	Std.	12	20	6	182,00	✓
AE1640	ZYAS 1625/6	Std.	16	25	6	331,00	✓

AE/D06-2	ZYAS 0616/6	Diamond	6	15	6	107,00	✓
AE/D08-2	ZYAS 0820/6	Diamond	8	20	6	142,00	✓
AE/D10-2	ZYAS 1020/6	Diamond	10	20	6	153,00	✓
AE/D12-2	ZYAS 1224/6	Diamond	12	20	6	200,00	✓

A06NF	ZYAS 0616/6	Alu.	6	15	6	115,00	✓
A08NF	ZYAS 0820/6	Alu.	8	20	6	152,00	✓
A10NF	ZYAS 1020/6	Alu.	10	20	6	173,00	✓
A12NF	ZYAS 1224/6	Alu.	12	20	6	213,00	✓

Cylinderisk med kugle



Std.

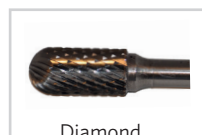

Diamond

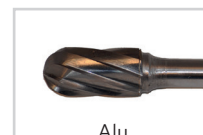

Alu.

Art. nr	Din Norm	Fortanding	Diameter	Skærlængde	Skaft	Dkr.	lager
B0312	WRC 0313/3	Std.	3	15	3	78,00	✓
B0414	WRC 0413/3	Std.	3	15	6	103,00	✓
B0616	WRC 0616/6	Std.	6	15	6	104,00	✓
B0820	WRC 0820/6	Std.	8	20	6	128,00	✓
B1022	WRC 1022/6	Std.	10	20	6	141,00	✓
B1224	WRC 1224/6	Std.	12	20	6	185,00	✓
B1640	WRC 1625/6	Std.	16	25	6	306,00	✓

B/D06-2	WRC 0616/6	Diamond	6	15	6	115,00	✓
B/D08-2	WRC 0820/6	Diamond	8	20	6	141,00	✓
B/D10-2	WRC 1022/6	Diamond	10	20	6	155,00	✓
B/D12-2	WRC 1224/6	Diamond	12	20	6	204,00	✓

B06NF	WRC 0616/6	Alu.	6	15	6	143,00	✓
B08NF	WRC 0820/6	Alu.	8	20	6	166,00	✓
B10NF	WRC 1022/6	Alu.	10	20	6	173,00	✓
B12NF	WRC 1224/6	Alu.	12	20	6	237,00	✓

Spids form

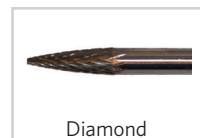

Art. nr	Din Norm	Fortanding	Diameter	Skærlængde	Skaft	Dkr.	lager
CP0312	SPG 0313/3	Std.	3	15	3	78,00	✓
CP0414	SPG 0413/6	Std.	4	15	6	108,00	✓
CP0616	SPG 0618/6	Std.	6	15	6	109,00	✓
CP1022	SPG 1022/6	Std.	10	20	6	146,00	✓
CP1224	SPG 1225/6	Std.	12	20	6	199,00	✓
CP/D06-2	SPG 0618/6	Diamond	6	20	6	120,00	✓
CP10NF	SPG 1022/6	Alu.	10	20	6	143,00	✓
CP12NF	SPG 1222/6	Alu.	12	20	6	183,00	✓

Projektil form

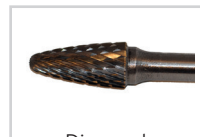
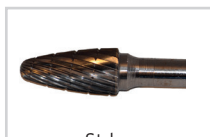

Art. nr	Din Norm	Fortanding	Diameter	Skærlængde	Skaft	Dkr.	lager
CR0616	RBF 0618/6	Std.	6	15	6	109,00	✓
CR1022	RBF 1020/6	Std.	10	20	6	137,00	✓
CR1224	RBF 1225/6	Std.	12	25	6	203,00	✓
CR/D06-2	RBF 0618/6	Diamond	6	17	6	120,00	✓
CR/D10-2	RBF 1020/6	Diamond	10	25	6	151,00	✓
CR/D12-2	RBF 1225/6	Diamond	12	30	6	223,00	✓
CR06NF	RBF 0618/6	Alu.	6	15	6	143,00	✓
CR10NF	RBF 1020/6	Alu.	10	25	6	183,00	✓
CR12NF	RBF 1225/6	Alu.	12	30	6	257,00	✓

Oval form

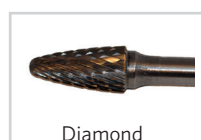

Art. nr	Din Norm	Fortanding	Diameter	Skærlængde	Skaft	Dkr.	lager
D0616	KEL 0616/6	Std.	6	17	6	112,00	✓
D1022	KEL 1025/6	Std.	10	25	6	147,00	✓
D1224	KEL 1230/6	Std.	12	30	6	180,00	✓
D/D06-2	KEL 0616/6	Diamond	6	17	6	123,00	✓
D/D10-2	KEL 1025/6	Diamond	10	25	6	162,00	✓
D/D12-2	KEL 1230/6	Diamond	12	30	6	198,00	✓
D10NF	KEL 1025/6	Alu.	10	25	6	234,00	✓
D12NF	KEL 1230/6	Alu.	12	30	6	300,00	✓

Kugle

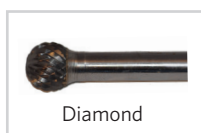

Art. nr	Din Norm	Fortanding	Diameter	Skærlængde	Skaft	Dkr.	lager
E0616	KUD 0605/6	Std.	6	5	6	101,00	✓
E0820	KUD 0807/6	Std.	8	7	6	108,00	✓
E1022	KUD 1009/6	Std.	10	8	6	122,00	✓
E1224	KUD 1210/6	Std.	12	10	6	164,00	✓
E1640	KUD 1614/6	Std.	16	14	6	203,00	✓
E/D06-2	KUD 0605/6	Diamond	6	5	6	111,00	✓
E/D10-2	KUD 1009/6	Diamond	10	8	6	134,00	✓
E06NF	KUD 0605/6	Alu.	6	5	6	141,00	✓
E10NF	KUD 1009/6	Alu.	10	8	6	164,00	✓
E12NF	KUD 1210/6	Alu.	12	10	6	229,00	✓
E16NF	KUD 1614/6	Alu.	16	14	6	284,00	✓

Flamme form



Std.



Diamond



Alu.

Art. nr	Din Norm	Fortanding	Diameter	Skærlængde	Skaft	Dkr.	lager
F0818	HMB 0820/6	Std.	8	16	6	145,00	✓
F1224	HMB 1230/6	Std.	12	30	6	197,00	✓
F/D08-2	HMB 0820/6	Diamond	8	16	6	159,00	✓
F/D12-2	HMB 1230/6	Diamond	12	30	6	241,00	✓
F08NF	HMB 0820/6	Alu.	8	16	6	195,00	✓
F12NF	HMB 1230/6	Alu.	12	30	6	392,00	✓

HM fræsersæt



HM-sæt



HM-sæt/DC



HM-sæt/NF

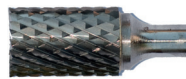

Art. nr	Varenavn Indhold	Dkr.	lager
HM-sæt	HM-sæt 6/Standard Z3 AE1224, B1224, CR1022, AE1022, B1022 & E1022.	748,00	✓
HM-sæt/DC	HM-sæt 6/Diamond-Cut Z4 AE/D12-2, BD12-2, CRD10-2, AE/D10-2, BD10-2 & ED10-2.	798,00	✓
HM-sæt/NF	HM-sæt 6/Aluminium A12NF, B12NF, CR10NF, A10NF, B10NF & E10NF.	998,00	✓

HM fræser sæt



Art. nr	Varenavn Indhold	Dkr.	lager
HM-sæt/10DC AE/D-12-2, BD-12-2, CRD-12-2, DD-12-2, FD-12-2, AE/D-08-2, BD-08-2, CRD-10-2, DD-10-2 & ED-10-2.	HM-sæt 10/Diamond-Cut Z4 AE/D-12-2, BD-12-2, CRD-12-2, DD-12-2, FD-12-2, AE/D-08-2, BD-08-2, CRD-10-2, DD-10-2 & ED-10-2.	1.498,00	✓
5900 13 30015	HM fræsersæt 3 mm skaft Standard Z3-X KF15 8 dele med 3 mm hoved 7 dele med 6 mm hoved	1.122,00	✓

HM fræser sæt



HM-sæt/L100



HM-sæt/DC/L100

Art. nr	Varenavn Indhold	Dkr.	lager
HM-sæt/L100	HM-sæt 6 m/ligesliber/standard Z3 Ligesliber, HM-sæt & spændenøgler.	1.598,00	✓
HM-sæt/DC/L100	HM-sæt 6 m/ligesliber/Diamond-Cut Z4 Ligesliber, HM-sæt & spændenøgler.	1.648,00	✓

ØA

Trykluftmaskiner



Mini Ligesliber



Mini ligesliber

Velegnet til præcisions arbejde med eks. mini HM fræser (auto/pladeværksted og industri).

Art. nr.	OM516
Spændetang (mm.)	3
Omdrejning ubelastet (o/min)	56.000
Luftforbrug (ltr/min)	42,5
Anbefalet lufttryk (Bar)	6,2
Tilslutning	1/4"
Lydtryk (dba)	84
Slangestørrelse	3/8"
Længde (mm.)	140
Vægt (kg)	0,1
DKR.	1.798,00
Lager	✓

Minisliber



M7 Minisliber

Velegnet til auto/pladeværksted og industri.

Art. nr.	QA-231Q
Spændetang (mm.)	6
Effekt (Kw)	0,22
Omdrejning ubelastet (o/min)	20.000
Luftforbrug (ltr/min)	420
Anbefalet lufttryk (Bar)	6,3
Lydtryk (dba)	80,0
Vibration (m/s^2)	>2,5
Slangestørrelse	3/8"
Længde (mm.)	150
Vægt (kg)	0,35
DKR.	848,00
Lager	✓

Ligesliber



Ligesliber

Velegnet til auto/pladeværksted og industri.

Justerbar hastighed og luftafgang bagud.

Art. nr.	OM535300
Spændetang (mm.)	6
Effekt (Kw)	0,2
Omdrejning ubelastet (o/min)	25.000
Luftforbrug (ltr/min)	113
Anbefalet lufttryk (Bar)	6,2
Tilslutning	1/4"
Lydtryk (dba)	84
Slangestørrelse	3/8"
Længde (mm.)	161
Vægt (kg)	0,4
DKR.	848,00
Lager	✓

Minisliber 90°



Minisliber 90°

Velegnet til svært tilgængelige steder med eks. HM fræser (auto/pladeværksted og industri).

Justerbar hastighed og luft-afgang bagud.

Art. nr.	OM525300
Spændetang (mm.)	6
Effekt (Kw)	0,20
Omdrejning ubelastet (o/min)	20.000
Luftforbrug (ltr/min)	113
Anbefalet lufttryk (Bar)	6,2
Tilslutning	1/4"
Lydtryk (dba)	84
Slangestørrelse	3/8"
Længde (mm.)	165
Vægt (kg)	0,5
DKR.	948,00
Lager	✓

Minisliber 90°



M7 Minisliber 90°

Velegnet til svært tilgængelige steder med eks. slibehoveder og minivifter (auto/pladeværksted og industri).

Justerbar hastighed og luft-afgang bagud.

Art. nr.	QA-633Q
Spændetang (mm.)	6
Effekt (Kw)	0,44
Omdrejning ubelastet (o/min)	15.000
Luftforbrug (ltr/min)	490
Anbefalet lufttryk (Bar)	6,3
Tilslutning	1/4"
Lydtryk (dba)	78,0
Vibration (m/s ²)	>2,5
Slangestørrelse	3/8"
Længde (mm.)	180
Vægt (kg)	0,70
DKR.	1.148,00
Lager	✓

Langhalset lisesliber



Lang lisesliber

Velegnet til hvor den korte sliber ikke kan nå (auto/pladeværksted og industri).

Justerbar hastighed og luft-afgang bagud.

Art. nr.	OM5E5300
Spændetang (mm.)	6
Effekt (Kw)	0,2
Omdrejning ubelastet (o/min)	25.000
Luftforbrug (ltr/min)	113
Anbefalet lufttryk (Bar)	6,3
Tilslutning	1/4"
Lydtryk (dba)	84
Slangestørrelse	3/8"
Længde (mm.)	256
Vægt (kg)	0,70
DKR.	1.368,00
Lager	✓

Minisliber 115°



Minisliber 115° som ligger mellem lige og 90° maskinen. (velegnet til auto/pladeværksted og industri).

Justerbar hastighed og luft-afgang bagud.

Art. nr.	OM555300
Spændetang (mm.)	6
Omdrejning ubelastet (o/min)	20.000
Luftforbrug (ltr/min)	113
Anbefalet lufttryk (Bar)	6,2
Tilslutning	1/4"
Lydtryk (db)	84
Slangestørrelse	3/8"
Længde (mm.)	198
Vægt (kg)	0,5
DKR.	848,00
Lager	✓

Gravørpen



M7 Gravørpen

Velegnet til mærkning af f.eks. værktøj m.v. (auto/pladeværksted og industri).

Art. nr.	QA-511
Slag pr. minute (bpm)	13.000
Luftforbrug (ltr/min)	29
Anbefalet lufttryk (Bar)	6,3
Tilslutning	1/4"
Lydtryk (dba)	78,0
Vibration (m/s^2)	0,6
Slangestørrelse	3/8"
Slange længde (mm.)	1.420
Længde (mm.)	140
Vægt (kg)	0,23
DKR.	1.258,00
Lager	✓

Båndsliber



Båndsliber som er velegnet til slibning på svært tilgængelige steder (auto/pladeværksted og industri).

Båndsliber med meget lav vibration og med justerbart båndløb.

Art. nr.	OM6W6100
Bånd (mm.)	10 x 330
Omdrejning (o/min)	16.000
Luftforbrug (ltr/min)	645
Anbefalet lufttryk (Bar)	6,3
Tilslutning	1/4"
Lydtryk (db)	84
Vibration (m/s^2)	0,6
Slangestørrelse	3/8"
Længde (mm.)	275
Vægt (kg)	0,8
DKR.	1.798,00
Lager	✓

Langhalset vinkelsliber



Langhalset vinkelsliber 4"/100 mm.

Velegnet til hvor den normale vinkelsliber ikke kan nå (auto/pladeværksted og industri).

Art. nr.	OM-5L-5200/10
Skivestørrelse (mm.)	100
Hulstørrelse (mm.)	10 / 16
Effekt (Kw)	0,67
Omdrejning ubelastet (o/min)	16.000
Luftforbrug (ltr/min)	283
Lydtryk (dba)	85,0
Vibration (m/s ²)	5,0
Anbefalet lufttryk (Bar)	6,3
Tilslutning	1/4"
Slangestørrelse	3/8"
Længde (mm.)	355
Vægt (kg)	1,59
DKR.	1.998,00
Lager	✓

MBX Maskine



MBX luftmaskine med 4 forskellige stålbørster 11 + 23 mm med adapter og sribefjernerhjul med adapter.

Art. nr.	OM6903K
Omdrejning ubelastet (o/min)	3.500
Anbefalet lufttryk (Bar)	6,3
Luftforbrug (ltr/min)	110
Tilslutning	1/4"
Lydtryk (dB)	83
Slangestørrelse	3/8"
Længde (mm.)	280
Vægt maskine (kg)	1,2
Vægt sæt (kg)	4,3
DKR.	3.998,00
Lager	✓

MBX tilbehør

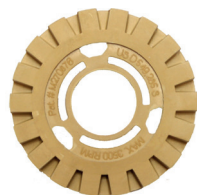

Tilbehør til MBX	Art. nr.	Dkr.	Lager
MBX Stålbørste 11 mm "fin"	6902511	138,00	✓
MBX Stålbørste 11 mm vinkel	6903711	138,00	✓
MBX Stålbørste 23 mm "fin"	6903523	138,00	✓
MBX Stålbørste 23 mm vinkel	6903723	138,00	✓

MBX Stribefjernerhjul	6902000	184,00	✓
-----------------------	---------	--------	---

Luftskraldenøgle 1/4"

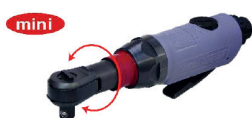

Kawasaki luftskraldenøgle 1/4" som er velegnet til cykler og MC, samt andre steder med små bolte (auto/pladeværksted og industri). Lang levetid - luftafgang fremad.

Art. nr.	KPT 3305
Max. bolt kapacitet (mm)	10
Firkant	1/4"
Max moment (Nm)	55
Omdrejning ubelastet (o/min)	220
Luftforbrug (ltr/min)	567
Anbefalet lufttryk (Bar)	6,3
Tilslutning	1/4"
Lydtryk (db)	82,7
Vibration (m/s^2)	3,5
Længde (mm.)	200
Vægt (kg)	0,65
DKR.	1.678,00
Lager	✓

Luftskraldenøgle 3/8"

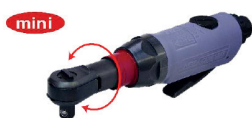

Kawasaki luftskraldenøgle 3/8" som er velegnet til cykler og MC, samt andre steder med små bolte (auto/pladeværksted og industri). Lang levetid - luftafgang fremad.

Art. nr.	KPT 3315
Max. bolt kapacitet (mm)	10
Firkant	3/8"
Max moment (Nm)	55
Omdrejning ubelastet (o/min)	220
Luftforbrug (ltr/min)	567
Anbefalet lufttryk (Bar)	6,3
Tilslutning	1/4"
Lydtryk (db)	82,7
Vibration (m/s^2)	3,5
Længde (mm.)	200
Vægt (kg)	0,65
DKR.	1.678,00
Lager	✓

Luftskraldenøgle 1/2"



Kawasaki luftskraldenøgle 1/2" som er velegnet til auto/pladeværksted og industri. Lang levetid - luftafgang fremad.

Art. nr.	KPT 3175
Bolt kapacitet (mm)	10
Firkant	1/2"
Max moment (Nm)	160
Omdrejning ubelastet (o/min)	180
Luftforbrug (ltr/min)	648
Anbefalet lufttryk (Bar)	6,3
Tilslutning	1/4"
Lydtryk (db)	84,0
Vibration (m/s^2)	3,3
Længde (mm.)	270
Vægt (kg)	1,35
DKR.	1.898,00
Lager	✓

Mini luftskraldenøgle 1/4"



Mini luftskraldenøgle 1/4", som er velegnet til steder med lidt plads.

Art. nr.	OM323015
Firkant	1/4"
Max moment (Nm)	40,7
Omdrejning ubelastet (o/min)	350
Luftforbrug (ltr/min)	113
Anbefalet lufttryk (Bar)	6,2
Tilslutning	1/4"
Lydtryk (db)	85
Slangestørrelse	3/8"
Længde (mm.)	133
Vægt (kg)	0,5
DKR.	1.048,00
Lager	✓

Mini luftskraldenøgle 3/8"



Mini luftskraldenøgle 3/8", som er velegnet til steder med lidt plads.

Art. nr.	OM333015
Firkant	3/8"
Max moment (Nm)	40,7
Omdrejning ubelastet (o/min)	350
Luftforbrug (ltr/min)	113
Anbefalet lufttryk (Bar)	6,2
Tilslutning	1/4"
Lydtryk (db)	85
Slangestørrelse	3/8"
Længde (mm.)	133
Vægt (kg)	0,4
DKR.	1.048,00
Lager	✓

Luftskralde 1/2"



M7 1/2" skralde

Velegnet til auto/pladeværksted og industri.

Art. nr.	NE483
Firkant	1/2"
Arbejdsmoment (Nm)	13,5 - 65,0
Max. afspændingsmoment (Nm)	135
Omdrejning ubelastet (o/min)	250
Luftforbrug (ltr/min)	141
Anbefalet lufttryk (Bar)	6,3
Lydtryk (dba)	85,0
Vibration (m/s ²)	2,0
Slangestørrelse	3/8"
Længde (mm.)	277
Vægt (kg)	1,28
DKR.	1.158,00
Lager	✓

Møtrikspænder 3/8"



Kawasaki møtrikspænder 3/8"
Lille, let og lydsvag, men meget robust maskine, som er velegnet til mindre montage (auto/pladeværksted og industri).

Art. nr.	KPT12MX
Max. bolt kapacitet (mm)	12
Firkant	3/8"
Omdrejning ubelastet (o/min)	7.500
Arbejdsmoment (Nm)	50-270
Max. afspændingsmoment (Nm)	310
Luftforbrug (ltr/min)	708
Tilslutning	1/4"
Dimension (LxBxH)	173x60x172
Vægt (kg)	1,02
DKR.	2.548,00
Lager	✓

Møtrikspænder 1/2"



Kawasaki møtrikspænder 1/2"
Lille, let og lydsvag, men meget robust maskine som er velegnet til Montage (auto/pladeværksted og industri).

Lav vibration, luftafgang nedad, pin hammerværk, høj ydeevne, separat just. for højre/venstre løb.

Art. nr.	KPT14MX
Max. bolt kapacitet (mm)	16
Firkant	1/2"
Omdrejning ubelastet (o/min)	9.000
Arbejdsmoment (Nm)	50-300
Max. afspændingsmoment (Nm)	340
Luftforbrug (ltr/min)	690
Tilslutning	1/4"
Dimension (LxBxH)	133x56x280
Vægt (kg)	1,04
DKR.	2.548,00
Lager	✓

Møtrikspænder 1"



M7 Møtrikspænder 1" med høj ydeevne.

Robust maskine som er velegnet til lastbil og entreprenør maskiner (auto/pladeværksted og industri).

Art. nr.	NC8226
Max. bolt kapacitet (mm)	33
Firkant	1"
Anvil Længde (mm)	152
Omdrejning ubelastet (o/min)	6.000
Arbejdsmoment (Nm)	271-2.170
Max. afspændingsmoment (Nm)	2.441
Luftforbrug (ltr/min)	254
Tilslutning	1/2"
Anbefalet lufttryk (Bar)	6,3
Vibration (m/s ²)	9,3
Slangestørrelse	1/2"
Længde (mm.)	487
Lydtryk (dba)	102
Vægt (kg)	8,4
DKR.	8.398,00
Lager	✓

Møtrikspænder 1/2"



M7 møtrikspænder 1/2"

Lille, let og lydsvag, men meget robust maskine, som er velegnet til montage (auto/pladeværksted og industri).

Art. nr.	NC4610Q
Max. bolt kapacitet (mm)	16
Firkant	1/2"
Omdrejning ubelastet (o/min)	9.000
Arbejdsmoment (Nm)	271-475
Max. afspændingsmoment (Nm)	678
Luftforbrug (ltr/min)	155
Anbefalet lufttryk (Bar)	6,3
Vibration (m/s ²)	2,8
Tilslutning	1/4"
Slangestørrelse	3/8"
Dimension længde (mm)	115,5
Lydtryk (dba)	85<
Vægt (kg)	1,6
DKR.	1.698,00
Lager	✓

Møtrikspænder 1/2"



M7 møtrikspænder 1/2"
Meget moment stærk og lyd
svag maskine, som er velegnet
til auto/pladeværksted og
industri.

Art. nr.	NC4255Q
Max. bolt kapacitet (mm)	25
Firkant	1/2"
Omdrejning ubelastet (o/min)	8.500
Arbejdsmoment (Nm)	271-1.085
Max. afspændingsmoment (Nm)	1.627
Luftforbrug (litr/min)	136
Anbefalet lufttryk (Bar)	6,3
Vibration (m/s ²)	4,7
Slangestørrelse	3/8"
Dimension længde (mm)	179
Lydtryk (dba)	85
Vægt (kg)	1,70
DKR.	1.898,00
Lager	✓

Møtrikspænder 1/2"



M7 møtrikspænder 1/2"
Meget moment stærk og lyd
svag maskine, som er velegnet
til auto/pladeværksted og
industri.

Art. nr.	NC4236Q
Max. bolt kapacitet (mm)	25
Firkant	1/2"
Omdrejning ubelastet (o/min)	7.500
Arbejdsmoment (Nm)	271-949
Max. afspændingsmoment (Nm)	1.356
Luftforbrug (litr/min)	155
Anbefalet lufttryk (Bar)	6,3
Vibration (m/s ²)	4,5
Tilslutning	1/4"
Slangestørrelse	3/8"
Dimension længde (mm)	171
Lydtryk (dba)	85<
Vægt (kg)	2,60
DKR.	2198,00
Lager	✓

Møtrikspænder 3/4"



M7 møtrikspænder 3/4"
Meget moment stærk og lyd
svag maskine, som er velegnet
til større varevogne, auto og
industri.

Art. nr.	NC6236Q
Max. bolt kapacitet (mm)	25
Firkant	3/4"
Omdrejning ubelastet (o/min)	7.500
Arbejdsmoment (Nm)	271-1.220
Max. afspændingsmoment (Nm)	1.627
Luftforbrug (litr/min)	155
Anbefalet lufttryk (Bar)	6,3
Vibration (m/s ²)	4,5
Tilslutning	1/4"
Slangestørrelse	3/8"
Dimension længde (mm)	171
Lydtryk (dba)	85<
Vægt (kg)	2,68
DKR.	3.148,00
Lager	✓

Slagnøgle 1/4"



Slagnøgle sæt bestående af

- 1 stk. 1/4" Luft Slagnøgle (NC-2710)
- 5 stk. Toppe (8-9-10-11-12 mm)
- 1 stk. 1/4" Kardanled
- 1 stk. 1/4" Forlængerled
- 1 stk. Adapter

Art.Nr.	NC0208
Firkant	1/4
Omdrejning ubelastet (o/min)	11.000
Arbejdsmoment (Nm)	7,4-29,5
Luftforbrug (ltr/min) / Anbefalet lufttryk (Bar)	150 / 6,3
Vibration (m/s ²)	3,4
Tilslutning	1/4"
Slangestørrelse	3/8"
Dimension længde (mm)	136
Lydtryk (dba)	91,0
Vægt (kg)	0,8
DKR.	1.898,00
Lager	√

Excentersliber

OLIEFRI



Lille let sliber med 75 mm slibesål, til buede emner.

Art.Nr.	OM 635137
Max. polerskive diameter (mm)	75
Omdrejning ubelastet (o/min)	12.000
Slag (mm)	5 mm
Luftforbrug (ltr/min) / Anbefalet lufttryk (Bar)	57 / 6,3
Vibration (m/s ²)	3,4
Tilslutning	1/4"
Slangestørrelse	3/8"
Gevind til sål	5/16"
Dimension længde (mm)	132
Lydtryk (dba)	76,0
Vægt (kg)	0,6
DKR.	2.398,00
Lager	√



BESKYTTELSESBRILLE



682

Sporty moderne beskyttelsesbriller der ikke kun visuelt viser sit attraktive design. Kvalitetsglas med dobbelt belægning giver overlegen modstandsdygtighed mod ridser, høj bærekraft samt dugfrit glas.

Beskyttelse mod mekaniske risici, stød med hastighed på 45 m/s og Sun Protection UV 400.

Art. nr	Farve	Glas	Kvalitet	Forpakning	Dkr.	lager
168202010	Grå/blå	Klar	PC 2 mm ridsefast og dugfrit glas	10 stk.	51,00	✓

BESKYTTELSE- & SOL BRILLE



620

Top model i to-komponent teknologi. Brillestellet er blødt på ydersiden og hårdt inde i. Yderst behagelig, samt optimal tilpasningsevne. Brillen er justerbar i længde og med vinkelbeslag.

Beskyttelse mod mekaniske risici, stød med hastighed på 45 m/s, sun protection UV 400, kontrastforbedring hjælper gule eller orange visning og beskyttelse mod optisk stråling (UV/ IR/svejsning)



Art. nr	Farve	Glas	Kvalitet	Forpakning	Dkr.	lager
162065010	Blå/grå	Klar	PC 2 mm ridsefast og dugfrit glas	10 stk.	63,00	✓
162065722	Blå/grå	Grå	PC 2 mm ridsefast	10 stk.	57,00	✓
162065725	Blå/grå	Gul	PC 2 mm ridsefast	10 stk.	57,00	✓



680

Sport beskyttelsesbriller med høj kvalitet dugfrit glas, som er meget velegnet til børn og små hovedstørrelser. Rammeløst design sikrer et optimalt synsfelt. Den attraktive pris gør denne briller til et perfekt reklame medium.

Beskyttelse mod mekaniske risici, stød med hastighed på 45 m/s, sun protection UV 400.



Art. nr	Farve	Glas	Kvalitet	Forpakning	Dkr.	lager
168002010	Sort	Klar	PC 2 mm ridsefast og dugfrit glas	10 stk.	32,00	✓
168002722	Sort	Grå	PC 2 mm ridsefast og dugfrit glas	10 stk.	32,00	✓

BESØGSBRILLE



652

2 mm hærdet PC beskyttelsesbriller velegnede til at kunne bæres over egne briller. Denne alsidige model er også ofte brugt som besøgs briller.

Beskyttelse mod mekaniske risici og stød med hastighed på 45 m/s sun protection UV 400

Art. nr	Farve	Glas	Kvalitet	Forpakning	Dkr.	lager
165200001	Gennemsigtig	Klar	PC 2 mm	10 stk.	25,00	✓



441

Tætsiddende brille, som er ideel til brillebærere, der med 6 ventiler maksimerer luftstrømmen i brillen, men er stadig en pålidelig beskyttelse mod væsker.

Den justerbare hovedbøjle fremmer en behagelig pasform. Denne model fås også med høj kvalitet acetat dugfrit glas.

Beskyttelse mod groft støv, væsker og optisk stråling (UV / IR / svejsning)

Art. nr	Farve	Glas	Kvalitet	Forpakni	Dkr.	lager
144100002	Gennemsigtig	klar	Acetat 1 mm dugfrit glas	5 stk.	42,00	✓

SLIBESKÆRM



1902

Hovedvisir med ekstra pande beskyttelse.

Art. nr	Farve	Glas	Kvalitet	Forpakning	Dkr.	lager
119020001	Blå/sort	Klar	PC 1 mm	1 stk.	161,00	✓
10190201	Klar	Klar	PC 1 mm (løs glas)	1 stk.	76,00	✓

SVEJSEBRILLE



722

Beskyttelse mod mekaniske risici og optisk stråling (UV/IR/svejsning)

Art. nr	Farve	Kvalitet	Forpakning	Dkr.	lager
172211105	Rød	Ydersiden DIN 5 / indvendig klart & PC	5 stk.	93,00	✓

SVEJSEBRILLE



620

Beskyttelse mod mekaniske risici, stød med hastighed på 45 m/s og mod optisk stråling (UV / IR / svejsning). Kontrastforstærkning ved gul eller orange visning og sun protection UV 400.

Art. nr	Farve	Glas	Kvalitet	Forpakning	Dkr.	lager
162065705	Blå/grå	Grøn	PC 2mm DIN 5	10 stk.	136,00	✓

FORSTØRRELSBRILLE



633

Høj kvalitet forstørrelsesbrille med et læsefelt i nederte del af brille-glas (Forstørrelsen i læsefeltet svarer til ca. 160%).

Art. nr	Farve	Glas	Kvalitet	Forpakning	Dkr.	lager
163302010	Sort	Klar	PC 2 mm ridsefast og dugfrit glas	10 stk.	47,00	✓

BESKYTTELSEBRILLE



585

Kvalitets beskyttelsesbrille med nakkerem og dobbelt belægning i glasset, som giver overlegen modstandsdygtighed mod ridser, UV-beskyttelse, høj bærekraft samt dugfrit glas. Beskyttelse mod mekaniske risici, stød med hastighed på 45 m/s.

Art. nr	Farve	Glas	Kvalitet	Forpakning	Dkr.	lager
158502010	Sort/grøn	Klar	PC 2 mm ridsefast og dugfrit glas	1 stk.	98,00	✓



622

Kvalitets beskyttelsesbrille til både arbejde og fritid, med dobbelt belægning i glasset, som giver overlegen modstandsdygtighed mod ridser, høj bærekraft samt dugfrit glas. Beskyttelse mod mekaniske risici, stød med hastighed på 45 m/s.

Art. nr	Farve	Glas	Kvalitet	Forpakning	Dkr.	lager
162202010	Sort/rød	Klar	PC 2 mm ridsefast og dugfrit glas	1 stk.	67,00	✓



KERNEBREMASKINE
PROFIBASIC

MABasic 200

Optagen effekt (Watt)	900
Volt	230
Omdrejningstal (o/min)	450
Vandring (mm.)	160
Magnet størrelse i mm. (B x L)	84 x 168
Kernebor kort 30 mm. lang 55 mm.	12-32 12-32
Spiralbor (max. Ø mm.)	op til 13
Max. boreddybde i stål (mm.)	30/55
Kerneborepatron	19 mm Weldon (3/4")
Indvendig smøring	✓
Vægt (kg)	12,00
Art. nr	MABasic 200
DKR.	5.890,00
Lager	✓

KERNEBREMASKINE
PROFIBASIC

MABasic 400

Optagen effekt (Watt)	1.050
Volt	230
Omdrejningstal (o/min)	430 760
Vandring (mm.)	160
Magnet størrelse i mm. (H x B)	84 x 160
Kernebor kort 30 mm. lang 55 mm.	12-35 12-35
Spiralbor (max. Ø mm.)	op til 16
Max. boreddybde i stål (mm.)	35
Kerneborepatron	19 mm Weldon (3/4")
Indvendig smøring	✓
Vægt (kg)	12,0
Art. nr	MABasic 400
DKR.	9.490,00
Lager	✓

KERNEBREMASKINE
PROFIBASIC

MABasic 450

Optagen effekt (Watt)	1.150
Volt	230
Omdrejningstal (o/min)	250 450
Vandring (mm.)	160
Magnet størrelse i mm. (H x B)	84 x 168
Kernebor kort 30 mm. lang 55 mm.	12-40 12-40
Spiralbor (max. Ø mm.)	op til 18
Max. boreddybde i stål (mm.)	30/55
Kerneborepatron	MK2, 19 mm Weldon (3/4")
Indvendig smøring	✓
Vægt (kg)	13,0
Art. nr	MABasic 450
DKR.	9.990,00
Lager	✓

KERNEBREMASKINE
PROFISTART

MAB 100K

Optagen effekt (Watt)	800
Volt	230
Omdrejningstal (o/min)	450
Vandring (mm.)	70
Magnet størrelse i mm. (H x B x L)	80 x 160 x 41,5
Kernebor kort 30 mm. lang 55 mm.	12-30 12-30
Max. boreddybde i stål (mm.)	30
Kerneborepatron	KEYLESS, 19 mm Weldon (3/4")
Permanent indvendig smøring	✓
Vægt (kg)	9,9
Art. nr	MAB 100K
DKR.	7.290,00
Lager	✓

KERNEBREMASKINE
PROFISPEZIAL

MAB 155

Optagen effekt (Watt)	1.050
Volt	230
Omdrejningstal (o/min)	460
Vandring (mm.)	39
Magnet størrelse i mm. (H x B x L)	80 x 160 x 36,5
Kernebor kort 30 mm.	12-35
Max. boreddybde i stål (mm.)	30
Kerneborepatron	19 mm Weldon (3/4")
Permanent indvendig smøring	✓
Vægt (kg)	11,0
Art. nr	MAB 155
DKR.	10.590,00
Lager	✓

KERNEBREMASKINE
PROFISTART

MAB 455

Optagen effekt (Watt)	1.150
Volt	230
Omdrejningstal (o/min)	250 450
Vandring (mm.)	160
Magnet størrelse i mm. (H x B x L)	84 x 168 x 41,5
Kernebor kort 30 mm. lang 55 mm.	12-40 12-40
Max. boreddybde i stål (mm.)	30/55
Spiralbor Max. Ø (mm.)	18
Tilslutning	KEYLESS, 19 mm Weldon (3/4")
Spindelkonus	MK 2
Permanent indvendig smøring	✓
Vægt (kg)	13,0
Art. nr	MAB 455
DKR.	13.190,00
Lager	✓

KERNEBREMASKINE

PROFIPLUS



MAB 485

Optagen effekt (Watt)	1.150
Volt	230
Omdrejningstal (o/min)	50 - 250 100 - 450
Vandring (mm.)	160
Magnet størrelse i mm. (H x B x L)	84 x 168 x 41,5
Kernebor kort 30 mm. lang 55 mm.	12 - 40 12 - 40
Max. boreddybde i stål (mm.)	30/55
Spiralbor Max. Ø (mm.)	18
Forsænker Max. Ø (mm.)	40
Oprømning Max. Ø (mm.)	18
Gevindskæring	M8 - M16
Tilslutning	KEYLESS, 19 mm Weldon (3/4")
Spindelkonus	MK 2
Permanent indvendig smøring	✓
Vægt (kg)	13,0
Art. nr	MAB 485
DKR.	14.990,00
Lager	✓

KERNEBREMASKINE

PROFIPLUS



MAB 525

Optagen effekt (Watt)	1.600
Volt	230
Omdrejningstal (o/min)	70-280 180-580
Vandring (mm.)	160
Magnet størrelse i mm. (H x B x L)	90 x 180 x 48
Kernebor kort 30 mm. lang 55 mm.	12 - 50 12 - 50
Max. boreddybde i stål (mm.)	30/55
Spiralbor Max. Ø (mm.)	20
Forsænker Max. Ø (mm.)	50
Oprømning Max. Ø (mm.)	20
Gevindskæring	M20
Tilslutning	KEYLESS, 19 mm Weldon (3/4")
Spindelkonus	MK 3
Permanent indvendig smøring	✓
Vægt (kg)	16,0
Art. nr	MAB 525
DKR.	15.490,00
Lager	✓

KERNEBOREMASKINE
PROFIPLUS

MAB 825

Optagen effekt (Watt)		1.800
Volt		230
Omdrejningstal (o/min)		40-110 65-175 140-360 220-600
Vandring (mm.)		255
Magnet størrelse i mm. (H x B x L)		110 x 220 x 54
Kernebor kort	30 mm.	12 - 100
lang	55 mm.	12 - 100
lang	75 mm	18 - 60
ekstra lang	110 mm.	20 - 60
Max. boreddybde i stål (mm.)		30/55 ⁽¹⁾ 110 ⁽²⁾
Spiralbor Max. Ø (mm.)		31,75
Forsænker Max. Ø (mm.)		50
Oprømning Max. Ø (mm.)		31,75
Gevindskæring		M30
Tilslutning		MK 3, 32 mm Weldon (1 1/4") KEYLESS, 19 mm Weldon (3/4")
Spindelkonus		MK 3
Permanent indvendig smøring		✓
Vægt (kg)		25,0
Art. nr		MAB 825
DKR.		19.290,00
Lager		✓

KERNEBOREMASKINE
PROFIPLUS

MAB 845

Optagen effekt (Watt)		1.800
Volt		230
Omdrejningstal (o/min)		40-110 65-175 140-360 220-600
Vandring (mm.)		255
Magnet størrelse i mm. (H x B x L)		110 x 220 x 54
Kernebor kort	30 mm.	12 - 100
lang	55 mm.	12 - 100
lang	75 mm	18 - 60
ekstra lang	110 mm.	20 - 60
Max. boreddybde i stål (mm.)		30/55 ⁽¹⁾ 110 ⁽²⁾
Spiralbor Max. Ø (mm.)		31,75
Forsænker Max. Ø (mm.)		50
Oprømning Max. Ø (mm.)		31,75
Gevindskæring		M30
Tilslutning		MK 3, 32 mm Weldon (1 1/4") KEYLESS, 19 mm Weldon (3/4")
Spindelkonus		MK 3
Permanent indvendig smøring		✓
Vægt (kg)		25,0
Art. nr		MAB 845
DKR.		20.590,00
Lager		✓

KERNEBREMASKINE
PROFIPLUS

MAB 1300

Optagen effekt (Watt)	2.300
Volt	230
Omdrejningstal (o/min)	30-80 50-120 130-350 210-550
Vandring (mm.)	85/310
Magnet størrelse i mm. (H x B x L)	120 x 360 x 65
Kernebor kort	30 mm.
lang	55 mm.
lang	75 mm
ekstra lang	110 mm.
Max. boreddybde i stål (mm.)	30 55 110
Spiralbor Max. Ø (mm.)	45
Forsænker Max. Ø (mm.)	80
Oprømning Max Ø (mm.)	50
Gevindskæring	M42
Tilslutning	32 mm Weldon (1 1/4")
Spindelkonus	MK4
Permanent indvendig smøring	✓
Vægt (kg)	51,0
Art. nr	MAB 1300
DKR.	35.890,00
Lager	✓

KERNEBREMASKINE
Luft
PROFISPEZIAL

AirMAB 5000

Optagen effekt (Watt)	830
Omdrejningstal (o/min)	min. 290 max. 575
Vandring (mm)	160
Nominelt drejningsmoment (Nm)	27
Luft (l/min)	1000
Magnet størrelse i mm. (H x B x L)	90 x 190 x 60
Kernebor kort	30 mm.
lang	55 mm.
Max. boreddybde i stål (mm)	30
Spiralbor Max. Ø (mm.)	23
Tilslutning	KEYLESS, 19 mm Weldon (3/4")
Spindelkonus	MK2
Permanent indvendig smøring	✓
Vægt (kg)	17,5
Art. nr	AirMAB 5000
DKR.	39.690,00
Lager	÷



AutoMAB 350

Automatisk tilspændning

Optagen effekt (Watt)	1.050
Volt	230
Omdrejningstal (o/min)	360
Vandring (mm.)	150
Magnet størrelse i mm. (H x B x L)	90 x 180 x 48
Kernebor kort 30 mm.	12-35
Kernebor lang 55 mm.	12-35
Tilslutning	19 mm Weldon (3/4")
Permanent indvendig smøring	✓
Vægt (kg)	15,0
Art. nr	AutoMAB 350
DKR.	13.390,00
Lager	✓



AutoMAB 450

Automatisk tilspændning

Optagen effekt (Watt)	1.150
Volt	230
Omdrejningstal (o/min)	250 450
Vandring (mm.)	150
Magnet størrelse i mm. (H x B x L)	84 x 168 x 41,5
Kernebor kort 30 mm.	12-45
Kernebor lang 55 mm.	12-45
Tilslutning	MK2 ,19 mm Weldon (3/4")
Permanent indvendig smøring	✓
Vægt (kg)	16,0
Art. nr	AutoMAB 450
DKR.	14.990,00
Lager	✓

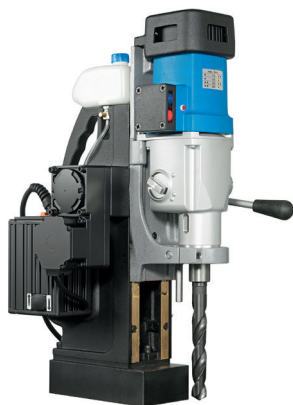
KERNEBREMASKINE
PROFISPEZIAL

MAB 825V

Automatisk tilspændning

Optagen effekt (Watt)		1.800
Volt		230
Omdrejningstal (o/min)		40-110 65-175 140-360 220-600
Vandring (mm.)		255
Magnet størrelse i mm. (H x B x L)		110 x 220 x 54
Kernebor	(Automatisk tilspændning)	
kort	30 mm.	12 - 60
lang	55 mm.	12 - 60
Kernebor	(Manuel tilspændning)	
kort	30 mm.	12 - 100
lang	55 mm.	12 - 100
Max. boreddybde i stål mm.		30/55
Spiralbor Max. Ø mm.	(Manuel tilspændning)	31,75
Spiralbor Max. Ø mm.	(Automatisk tilspændning)	26
Forsænker Max. Ømm.	(Manuel tilspændning)	50
Oprømning Max. Ø mm.	(Automatisk tilspændning)	31,75
Gevindskæring	(Manuel tilspændning)	M30
Tilslutning		MK 3, 32 mm Weldon (1 1/4") KEYLESS, 19 mm Weldon (3/4")
Spindelkonus		MK 3
Permanent indvendig smøring		✓
Vægt (kg)		34,0
Art. nr		MAB 825V
DKR.		45.590,00
Lager		✓

KERNEBREMASKINE
PROFISPEZIAL

MAB 845 V

Automatisk tilspændning

Optagen effekt (Watt)		1.800
Volt		230
Omdrejningstal (o/min)		40-110 65-175 140-360 220-600
Vandring (mm.)		255
Magnet størrelse i mm. (H x B x L)		110 x 220 x 54
Kernebor	(Automatisk tilspændning)	
kort	30 mm.	12-60
lang	55 mm.	12-60
Kernebor	(Manuel tilspændning)	
kort	30 mm.	12-100
lang	55 mm.	12-100
Max. boreddybde i stål mm.		30/55
Spiralbor Max. Ø mm.	(Manuel tilspændning)	31,75
Spiralbor Max. Ø mm.	(Automatisk tilspændning)	26
Forsænker Max. Ø mm.	(Manuel tilspændning)	50
Oprømning Max. Ø mm.	(Automatisk tilspændning)	31,75
Gevindskæring	(Manuel tilspændning)	M30
Tilslutning		MK 3, 32 mm Weldon (1 1/4") KEYLESS, 19 mm Weldon (3/4")
Spindelkonus		MK 3
Permanent indvendig smøring		✓
Vægt (kg)		34,0
Art. nr		MAB 845 V
DKR.		49.390,00
Lager		÷



MAB 1300 V

Manuel eller Automatisk tilspændning

Optagen effekt (Watt)		2.300
Volt		230
Omdrejningstal (o/min)		30-80 50-120 130-350 210-550
Vandring (mm.)		310
Magnet størrelse i mm. (H x B x L)		120 X 360 X 65 mm
Kernebor	(Automatisk tilspændning)	
kort	30 mm.	12-60
lang	55 mm.	12-60
ekstra lang	110 mm.	20-60
Kernebor	(Manuel tilspændning)	
kort	30 mm.	12-130
lang	55 mm.	12-100
ekstra lang	110 mm.	20-100
Spiralbor Max. Ø mm.	(Manuel tilspændning)	45
Spiralbor Max. Ø mm.	(Automatisk tilspændning)	32
Forsænker Max. Ø mm.	(Manuel tilspændning)	80
Oprømning Max Ø mm.	(Automatisk tilspændning)	50
Gevindskæring	(Manuel tilspændning)	M42
Tilslutning		19 mm & 32 mm Weldon (1 1/4")
Spindelkonus		MK4
Permanent indvendig smøring		✓
Vægt (kg)		51,0
Art. nr		MAB 1300 V
DKR.		64.390,00
Lager		✓



RailMAB 915

Optagen effekt (Watt)		1.600
Volt		230
Omdrejningstal (o/min)		70-280 180-580
Vandring (mm.)		160
Kernebor Ø (mm)		17-36
Tilslutning		KEYLESS, 19 mm Weldon (3/4")
Spindelkonus		MK3
Permanent indvendig smøring		✓
Køling		Kølemiddel
Vægt (kg)		17,0
Art. nr		RailMAB 915
DKR.		33.990,00
Lager		÷



RailMAB 965

Motor	Benzin
Afgiven effekt (KW)	1,5
Omdrejningstal (o/min)	Minium 110 Maxium 280
Kapacitet (ccm)	49,4
Benzintank (L)	0,5
Vandring (mm.)	40
Drejningsmoment (Nm)	3,04
Kernebor Ø (mm.)	17 - 36
Kernebor kort (mm.)	30
Tilslutning	direkte 19 mm Weldon (3/4")
Vægt (kg)	21,5
Permanent indvendig smøring	✓
Køling	Kølemiddel
Art. nr	RailMAB 965
DKR.	33.990,00
Lager	÷

TILBEHØR

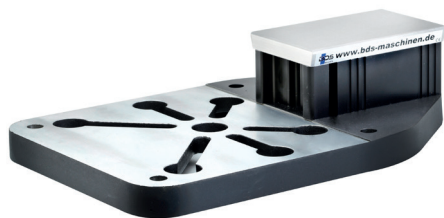

ZMC 200

Bordplade mål (mm)	370 x 240 x 88
Magnet størrelse i mm. (H x B)	90 x 180
Materiale	stål / aluminium
Vægt (kg)	3,5
Art. nr	ZMC 200
DKR.	2.470,00
Lager	✓

TILBEHØR



beskrivelse	art. nr.	Dkr.	lager
Power Worker (spån opsamlers)	POW 100	428,00	✓
Power Cleaner (spån renser)	POW 200	507,00	✓

KERNEBOR SÆT



beskrivelse	art. nr.	Dkr.	lager
KBK 013-014-017-018-021-022 x 1 Centerstift ZAK 075 x 1 Skæredybde 30 mm	KBK 002	1.285,00	✓
KBL 014-016-018-020-022 x 1 Centerstift ZAK 100 x 1 Skæredybde 55 mm	KBL 005	1.499,00	✓
HKK HM 013-014-017-018-021-022 x 1 Centerstift ZAK 075 x 1 Skæredybde 30 mm HKK HM 005	HKK 002	2.411,00	✓
HKL HM 014-016-018-020-022 x 1 Centerstift ZAK 100 x 1 Skæredybde 55 mm	HKL 005	2.463,00	✓

SPIRALBOR HSS



Spiralbor HSS 6 - 14 mm med 19mm. Weldon skaft

Spiral længde 35 mm

	art. nr	Dkr.	lager
6,0	SPS 060	175,00	✓
6,8	SPS 068	178,00	✓
8,0	SPS 080	184,00	✓
8,5	SPS 085	186,00	✓
10,0	SPS 100	190,00	✓

	art. nr	Dkr.	lager
10,2	SPS 102	190,00	✓
12,0	SPS 120	219,00	✓
13,0	SPS 130	266,00	✓
14,0	SPS 140	272,00	✓

KBK HSS/HSS-E

Kort

STANDARD



KBK Kernebor HSS 12 - 60 mm med 19 mm Weldon skaft

KBK Kernebor HSS-E 61 - 130 mm med 32 mm Weldon skaft

Skæredybde 30 mm

	art. nr	Dkr.	lager
12	KBK 012	161,00	✓
13	KBK 013	161,00	✓
14	KBK 014	168,00	✓
15	KBK 015	175,00	✓
16	KBK 016	185,00	✓
17	KBK 017	187,00	✓
17,5	KBK 175	194,00	✓
18	KBK 018	194,00	✓
19	KBK 019	200,00	✓
19,5	KBK 195	216,00	✓
20	KBK 020	209,00	✓
21	KBK 021	222,00	✓
22	KBK 022	231,00	✓
23	KBK 023	239,00	✓
24	KBK 024	250,00	✓
25	KBK 025	257,00	✓
26	KBK 026	268,00	✓
27	KBK 027	270,00	✓
28	KBK 028	285,00	✓
29	KBK 029	293,00	✓
30	KBK 030	302,00	✓
31	KBK 031	331,00	✓
32	KBK 032	352,00	✓
33	KBK 033	372,00	✓
34	KBK 034	437,00	✓
35	KBK 035	483,00	✓

	art. nr	Dkr.	lager
36	KBK 036	495,00	✓
37	KBK 037	501,00	✓
38	KBK 038	508,00	✓
39	KBK 039	512,00	✓
40	KBK 040	517,00	✓
41	KBK 041	564,00	✓
42	KBK 042	592,00	✓
43	KBK 043	612,00	✓
44	KBK 044	648,00	✓
45	KBK 045	677,00	✓
46	KBK 046	700,00	✓
47	KBK 047	710,00	✓
48	KBK 048	720,00	✓
49	KBK 049	743,00	✓
50	KBK 050	785,00	✓
51	KBK 051	823,00	✓
52	KBK 052	862,00	✓
53	KBK 053	970,00	✓
54	KBK 054	1.003,00	✓
55	KBK 055	1.024,00	✓
56	KBK 056	1.068,00	✓
57	KBK 057	1.106,00	✓
58	KBK 058	1.132,00	✓
59	KBK 059	1.153,00	✓
60	KBK 060	1.191,00	✓
61	KBK 061	1.794,00	✓



KBK Kernebor HSS 12 - 60 mm med 19 mm Weldon skaft

KBK Kernebor HSS-E 61 - 130 mm med 32 mm Weldon skaft

Skæredybde 30 mm

		art. nr	Dkr.	lager
62		KBK 062	1.829,00	✓
63		KBK 063	1.880,00	✓
64		KBK 064	1.912,00	✓
65		KBK 065	1.947,00	✓
66		KBK 066	1.977,00	✓
67		KBK 067	2.012,00	✓
68		KBK 068	2.069,00	✓
69		KBK 069	2.104,00	✓
70		KBK 070	2.140,00	✓
71		KBK 071	2.189,00	✓
72		KBK 072	2.235,00	✓
73		KBK 073	2.272,00	✓
74		KBK 074	2.297,00	✓
75		KBK 075	2.352,00	✓
76		KBK 076	2.387,00	✓
77		KBK 077	2.434,00	✓
78		KBK 078	2.480,00	✓
79		KBK 079	2.514,00	✓
80		KBK 080	2.553,00	✓
81		KBK 081	2.586,00	✓
82		KBK 082	2.618,00	✓

		art. nr	Dkr.	lager
83		KBK 083	2.659,00	÷
84		KBK 084	2.692,00	÷
85		KBK 085	2.732,00	✓
86		KBK 086	2.773,00	÷
87		KBK 087	2.810,00	÷
88		KBK 088	2.857,00	÷
89		KBK 089	2.905,00	÷
90		KBK 090	2.936,00	✓
91		KBK 091	2.973,00	÷
92		KBK 092	3.016,00	÷
93		KBK 093	3.049,00	÷
94		KBK 094	3.092,00	÷
95		KBK 095	3.124,00	✓
96		KBK 096	3.160,00	÷
97		KBK 097	3.198,00	÷
98		KBK 098	3.233,00	✓
99		KBK 099	3.270,00	÷
100		KBK 100	3.317,00	✓
110		KBK 110	4.088,00	✓
120		KBK 120	4.335,00	✓
130		KBK 130	4.592,00	✓

CENTRERSTIFT



størrelse	art. nr	Dkr.	lager	størrelse	art. nr	Dkr.	lager
Ø 12 - 60 mm	ZAK 075	79,00	✓	Ø 61 - 130 mm	ZAK 090	106,00	✓



KBL Kernebor HSS 12 - 60 mm med 19 mm Weldon skaft

KBL Kernebor HSS-E 61 - 100 mm med 32 mm Weldon skaft

Skæredybde 55 mm

	art. nr	Dkr.	lager
12	KBL 012	209,00	✓
13	KBL 013	211,00	✓
14	KBL 014	211,00	✓
15	KBL 015	229,00	✓
16	KBL 016	245,00	✓
17	KBL 017	259,00	✓
17,5	KBL 175	278,00	✓
18	KBL 018	259,00	✓
19	KBL 019	259,00	✓
19,5	KBL 195	315,00	✓
20	KBL 020	304,00	✓
21	KBL 021	309,00	✓
22	KBL 022	311,00	✓
23	KBL 023	332,00	✓
24	KBL 024	348,00	✓
25	KBL 025	353,00	✓
26	KBL 026	358,00	✓
27	KBL 027	381,00	✓
28	KBL 028	402,00	✓
29	KBL 029	412,00	✓
30	KBL 030	417,00	✓
31	KBL 031	437,00	✓
32	KBL 032	454,00	✓
33	KBL 033	476,00	✓
34	KBL 034	497,00	✓
35	KBL 035	517,00	✓
36	KBL 036	532,00	✓
37	KBL 037	552,00	✓
38	KBL 038	566,00	✓
39	KBL 039	629,00	✓
40	KBL 040	640,00	✓
41	KBL 041	648,00	✓
42	KBL 042	660,00	✓
43	KBL 043	674,00	✓
44	KBL 044	685,00	✓
45	KBL 045	705,00	✓
46	KBL 046	711,00	✓
47	KBL 047	754,00	✓
48	KBL 048	772,00	✓
49	KBL 049	823,00	✓
50	KBL 050	851,00	✓
51	KBL 051	937,00	✓
52	KBL 052	1.008,00	✓
53	KBL 053	1.078,00	✓

	art. nr	Dkr.	lager
54	KBL 054	1.127,00	✓
55	KBL 055	1.160,00	✓
56	KBL 056	1.214,00	✓
57	KBL 057	1.246,00	✓
58	KBL 058	1.289,00	✓
59	KBL 059	1.332,00	✓
60	KBL 060	1.358,00	✓
61	KBL 061	2.014,00	÷
62	KBL 062	2.044,00	÷
63	KBL 063	2.112,00	÷
64	KBL 064	2.142,00	÷
65	KBL 065	2.220,00	✓
66	KBL 066	2.242,00	÷
67	KBL 067	2.270,00	÷
68	KBL 068	2.311,00	÷
69	KBL 069	2.350,00	÷
70	KBL 070	2.382,00	✓
71	KBL 071	2.408,00	÷
72	KBL 072	2.453,00	÷
73	KBL 073	2.499,00	÷
74	KBL 074	2.530,00	÷
75	KBL 075	2.564,00	✓
76	KBL 076	2.592,00	✓
77	KBL 077	2.636,00	÷
78	KBL 078	2.657,00	÷
79	KBL 079	2.690,00	÷
80	KBL 080	2.726,00	✓
81	KBL 081	2.804,00	÷
82	KBL 082	2.921,00	÷
83	KBL 083	3.006,00	÷
84	KBL 084	3.142,00	÷
85	KBL 085	3.247,00	✓
86	KBL 086	3.264,00	÷
87	KBL 087	3.278,00	÷
88	KBL 088	3.289,00	÷
89	KBL 089	3.295,00	÷
90	KBL 090	3.306,00	✓
91	KBL 091	3.322,00	÷
92	KBL 092	3.404,00	÷
93	KBL 093	3.447,00	÷
94	KBL 094	3.516,00	÷
95	KBL 095	3.535,00	✓
96	KBL 096	3.561,00	÷
97	KBL 097	3.586,00	÷



KBL Kernebor HSS 12 - 60 mm med 19 mm Weldon skaft

KBL Kernebor HSS-E 61 - 100 mm med 32 mm Weldon skaft

Skæredybde 55 mm

	art. nr	Dkr.	lager
098	KBL 098	3.614,00	÷
099	KBL 099	3.667,00	÷

	art. nr	Dkr.	lager
100	KBL 100	3.681,00	✓

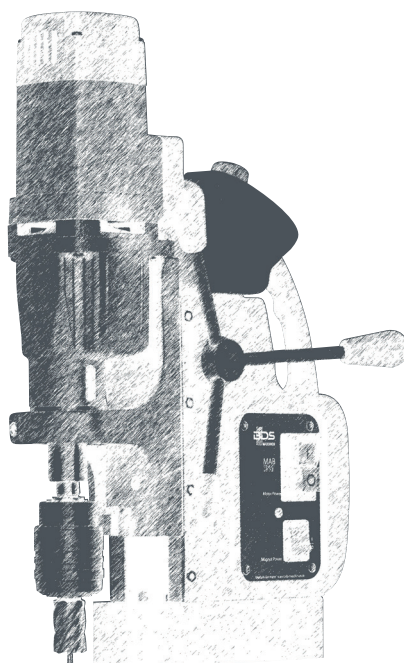

CENTRERSTIFT





størrelse	art. nr	Dkr.	lager	størrelse	art. nr	Dkr.	lager
Ø 12 - 60 mm	ZAK 100	106,00	✓	Ø 61 - 130 mm	ZAK 120	124,00	✓



KEL Kernebor HSS Ekstra lang (110 mm) 20 - 50 mm med 19 mm Weldon skaft

Skæredybde 110 mm

	art. nr	Dkr.	lager
20	KEL 020	892,00	✓
21	KEL 021	925,00	✓
22	KEL 022	994,00	✓
23	KEL 023	1.019,00	✓
24	KEL 024	1.090,00	✓
25	KEL 025	1.146,00	✓
26	KEL 026	1.203,00	✓
27	KEL 027	1.252,00	✓
28	KEL 028	1.405,00	✓
29	KEL 029	1.462,00	✓
30	KEL 030	1.516,00	✓
31	KEL 031	1.672,00	✓
32	KEL 032	1.713,00	✓
33	KEL 033	1.759,00	✓
34	KEL 034	1.949,00	✓
35	KEL 035	2.069,00	✓

	art. nr	Dkr.	lager
36	KEL 036	2.210,00	✓
37	KEL 037	2.436,00	✓
38	KEL 038	2.588,00	✓
39	KEL 039	2.696,00	✓
40	KEL 040	2.923,00	✓
41	KEL 041	3.010,00	÷
42	KEL 042	3.193,00	✓
43	KEL 043	3.355,00	÷
44	KEL 044	3.415,00	✓
45	KEL 045	3.681,00	✓
46	KEL 046	3.789,00	÷
47	KEL 047	3.984,00	÷
48	KEL 048	4.016,00	÷
49	KEL 049	4.135,00	÷
50	KEL 050	4.276,00	✓

CENTRERSTIFT





størrelse	art. nr	Dkr.	lager
Ø 20 - 50 mm	ZAK 275	224,00	✓



HSS-Co 8 Kernebor 12 - 60 mm med 19 mm Weldon skaft (3/4")

Skæredybde 30 mm

	art. nr	Dkr.	lager
12	KBK-CO 012	235,00	÷
13	KBK-CO 013	244,00	÷
14	KBK-CO 014	257,00	÷
15	KBK-CO 015	266,00	÷
16	KBK-CO 016	270,00	÷
17	KBK-CO 017	283,00	÷
17,5	KBK-CO 175	287,00	÷
18	KBK-CO 018	292,00	÷
19	KBK-CO 019	293,00	÷
19,5	KBK-CO 195	303,00	÷
20	KBK-CO 020	315,00	÷
21	KBK-CO 021	337,00	÷
22	KBK-CO 022	348,00	÷
23	KBK-CO 023	358,00	÷
24	KBK-CO 024	370,00	÷
25	KBK-CO 025	391,00	÷
26	KBK-CO 026	402,00	÷
27	KBK-CO 027	412,00	÷
28	KBK-CO 028	434,00	÷
29	KBK-CO 029	445,00	÷
30	KBK-CO 030	466,00	÷
31	KBK-CO 031	489,00	÷
32	KBK-CO 032	499,00	÷
33	KBK-CO 033	521,00	÷
34	KBK-CO 034	596,00	÷
35	KBK-CO 035	662,00	÷

	art. nr	Dkr.	lager
36	KBK-CO 036	701,00	÷
37	KBK-CO 037	709,00	÷
38	KBK-CO 038	715,00	÷
39	KBK-CO 039	738,00	÷
40	KBK-CO 040	766,00	÷
41	KBK-CO 041	805,00	÷
42	KBK-CO 042	839,00	÷
43	KBK-CO 043	867,00	÷
44	KBK-CO 044	921,00	÷
45	KBK-CO 045	954,00	÷
46	KBK-CO 046	975,00	÷
47	KBK-CO 047	1.008,00	÷
48	KBK-CO 048	1.019,00	÷
49	KBK-CO 049	1.051,00	÷
50	KBK-CO 050	1.083,00	÷
51	KBK-CO 051	1.171,00	÷
52	KBK-CO 052	1.214,00	÷
53	KBK-CO 053	1.354,00	÷
54	KBK-CO 054	1.364,00	÷
55	KBK-CO 055	1.419,00	÷
56	KBK-CO 056	1.462,00	÷
57	KBK-CO 057	1.495,00	÷
58	KBK-CO 058	1.538,00	÷
59	KBK-CO 059	1.570,00	÷
60	KBK-CO 060	1.603,00	÷

CENTRERSTIFT





størrelse	art. nr	Dkr.	lager
Ø 12 - 60 mm	ZAK 075	79,00	√



KBL Co 8 Kernebor 12 - 60 mm med 19 mm Weldon skaft (3/4")

Skæredybde 55 mm

	art. nr	Dkr.	lager
12	KBL-CO 012	261,00	÷
13	KBL-CO 013	283,00	÷
14	KBL-CO 014	294,00	÷
15	KBL-CO 015	348,00	÷
16	KBL-CO 016	370,00	÷
17	KBL-CO 017	381,00	÷
17,5	KBL-CO 175	391,00	÷
18	KBL-CO 018	412,00	÷
19	KBL-CO 019	434,00	÷
19,5	KBL-CO 195	445,00	÷
20	KBL-CO 020	456,00	÷
21	KBL-CO 021	466,00	÷
22	KBL-CO 022	478,00	÷
23	KBL-CO 023	499,00	÷
24	KBL-CO 024	521,00	÷
25	KBL-CO 025	542,00	÷
26	KBL-CO 026	564,00	÷
27	KBL-CO 027	597,00	÷
28	KBL-CO 028	618,00	÷
29	KBL-CO 029	629,00	÷
30	KBL-CO 030	672,00	÷
31	KBL-CO 031	695,00	÷
32	KBL-CO 032	715,00	÷
33	KBL-CO 033	727,00	÷
34	KBL-CO 034	738,00	÷
35	KBL-CO 035	780,00	÷

	art. nr	Dkr.	lager
36	KBL-CO 036	823,00	÷
37	KBL-CO 037	846,00	÷
38	KBL-CO 038	867,00	÷
39	KBL-CO 039	888,00	÷
40	KBL-CO 040	911,00	÷
41	KBL-CO 041	932,00	÷
42	KBL-CO 042	954,00	÷
43	KBL-CO 043	975,00	÷
44	KBL-CO 044	997,00	÷
45	KBL-CO 045	1.040,00	÷
46	KBL-CO 046	1.062,00	÷
47	KBL-CO 047	1.106,00	÷
48	KBL-CO 048	1.127,00	÷
49	KBL-CO 049	1.148,00	÷
50	KBL-CO 050	1.191,00	÷
51	KBL-CO 051	1.364,00	÷
52	KBL-CO 052	1.452,00	÷
53	KBL-CO 053	1.516,00	÷
54	KBL-CO 054	1.582,00	÷
55	KBL-CO 055	1.646,00	÷
56	KBL-CO 056	1.690,00	÷
57	KBL-CO 057	1.732,00	÷
58	KBL-CO 058	1.776,00	÷
59	KBL-CO 059	1.841,00	÷
60	KBL-CO 060	1.884,00	÷

CENTRERSTIFT





størrelse	art. nr	Dkr.	lager
Ø 12 - 60 mm	ZAK 100	106,00	✓



HSS-Co 8-F Kernebor 12 - 60 mm med Fein Quick-in skaft

Skæredybde 35 mm

	art. nr	Dkr.	lager
12	KBK-F 012	298,00	÷
13	KBK-F 013	312,00	÷
14	KBK-F 014	287,00	÷
15	KBK-F 015	287,00	÷
16	KBK-F 016	343,00	÷
17	KBK-F 017	357,00	÷
18	KBK-F 018	334,00	÷
19	KBK-F 019	381,00	÷
20	KBK-F 020	400,00	÷
21	KBK-F 021	421,00	÷
22	KBK-F 022	418,00	÷
23	KBK-F 023	454,00	÷
24	KBK-F 024	466,00	÷
25	KBK-F 025	500,00	÷
26	KBK-F 026	489,00	÷
27	KBK-F 027	529,00	÷
28	KBK-F 028	546,00	÷
29	KBK-F 029	559,00	÷
30	KBK-F 030	598,00	÷
31	KBK-F 031	614,00	÷
32	KBK-F 032	630,00	÷
33	KBK-F 033	661,00	÷
34	KBK-F 034	763,00	÷
35	KBK-F 035	847,00	÷
36	KBK-F 036	896,00	÷

	art. nr	Dkr.	lager
37	KBK-F 037	910,00	÷
38	KBK-F 038	919,00	÷
39	KBK-F 039	944,00	÷
40	KBK-F 040	982,00	÷
41	KBK-F 041	1.029,00	÷
42	KBK-F 042	1.077,00	÷
43	KBK-F 043	1.112,00	÷
44	KBK-F 044	1.176,00	÷
45	KBK-F 045	1.216,00	÷
46	KBK-F 046	1.247,00	÷
47	KBK-F 047	1.282,00	÷
48	KBK-F 048	1.303,00	÷
49	KBK-F 049	1.341,00	÷
50	KBK-F 050	1.388,00	÷
51	KBK-F 051	1.478,00	÷
52	KBK-F 052	1.549,00	÷
53	KBK-F 053	1.725,00	÷
54	KBK-F 054	1.749,00	÷
55	KBK-F 055	1.815,00	÷
56	KBK-F 056	1.870,00	÷
57	KBK-F 057	1.915,00	÷
58	KBK-F 058	1.969,00	÷
59	KBK-F 059	2.007,00	÷
60	KBK-F 060	2.049,00	÷

CENTRERSTIFT



størrelse	art. nr	Dkr.	lager
Ø 12 - 60 mm	ZAK 096	98,00	✓



KBK TIN Kernebor 12 - 60 mm med 19 mm Weldon skaft

Skæredybde 30 mm

	art. nr	Dkr.	lager
12	KBK-VP 012	204,00	÷
13	KBK-VP 013	214,00	÷
14	KBK-VP 014	221,00	÷
15	KBK-VP 015	229,00	÷
16	KBK-VP 016	239,00	÷
17	KBK-VP 017	250,00	÷
18	KBK-VP 018	261,00	÷
19	KBK-VP 019	272,00	÷
20	KBK-VP 020	283,00	÷
21	KBK-VP 021	294,00	÷
22	KBK-VP 022	294,00	÷
23	KBK-VP 023	315,00	÷
24	KBK-VP 024	326,00	÷
25	KBK-VP 025	337,00	÷
26	KBK-VP 026	348,00	÷
27	KBK-VP 027	358,00	÷
28	KBK-VP 028	381,00	÷
29	KBK-VP 029	391,00	÷
30	KBK-VP 030	402,00	÷
31	KBK-VP 031	424,00	÷
32	KBK-VP 032	434,00	÷
33	KBK-VP 033	456,00	÷
34	KBK-VP 034	521,00	÷
35	KBK-VP 035	574,00	÷
36	KBK-VP 036	607,00	÷

	art. nr	Dkr.	lager
37	KBK-VP 037	629,00	÷
38	KBK-VP 038	640,00	÷
39	KBK-VP 039	650,00	÷
40	KBK-VP 040	672,00	÷
41	KBK-VP 041	705,00	÷
42	KBK-VP 042	738,00	÷
43	KBK-VP 043	759,00	÷
44	KBK-VP 044	803,00	÷
45	KBK-VP 045	835,00	÷
46	KBK-VP 046	856,00	÷
47	KBK-VP 047	878,00	÷
48	KBK-VP 048	900,00	÷
49	KBK-VP 049	925,00	÷
50	KBK-VP 050	954,00	÷
51	KBK-VP 051	1.008,00	÷
52	KBK-VP 052	1.062,00	÷
53	KBK-VP 053	1.171,00	÷
54	KBK-VP 054	1.203,00	÷
55	KBK-VP 055	1.246,00	÷
56	KBK-VP 056	1.289,00	÷
57	KBK-VP 057	1.311,00	÷
58	KBK-VP 058	1.354,00	÷
59	KBK-VP 059	1.364,00	÷
60	KBK-VP 060	1.407,00	÷

CENTRERSTIFT



størrelse	art. nr	Dkr.	lager
Ø 12 - 60 mm	ZAK 075	79,00	✓



KBL TIN Kernebor 12 - 60 mm med 19 mm Weldon skaft

Skæredybde 55 mm

		art. nr	Dkr.	lager
12		KBL-VP 012	246,00	÷
13		KBL-VP 013	261,00	÷
14		KBL-VP 014	281,00	÷
15		KBL-VP 015	292,00	÷
16		KBL-VP 016	324,00	÷
17		KBL-VP 017	333,00	÷
18		KBL-VP 018	346,00	÷
19		KBL-VP 019	376,00	÷
20		KBL-VP 020	391,00	÷
21		KBL-VP 021	412,00	÷
22		KBL-VP 022	424,00	÷
23		KBL-VP 023	434,00	÷
24		KBL-VP 024	456,00	÷
25		KBL-VP 025	466,00	÷
26		KBL-VP 026	478,00	÷
27		KBL-VP 027	510,00	÷
28		KBL-VP 028	521,00	÷
29		KBL-VP 029	542,00	÷
30		KBL-VP 030	574,00	÷
31		KBL-VP 031	587,00	÷
32		KBL-VP 032	607,00	÷
33		KBL-VP 033	618,00	÷
34		KBL-VP 034	629,00	÷
35		KBL-VP 035	662,00	÷
36		KBL-VP 036	695,00	÷

		art. nr	Dkr.	lager
37		KBL-VP 037	715,00	÷
38		KBL-VP 038	738,00	÷
39		KBL-VP 039	759,00	÷
40		KBL-VP 040	780,00	÷
41		KBL-VP 041	803,00	÷
42		KBL-VP 042	823,00	÷
43		KBL-VP 043	846,00	÷
44		KBL-VP 044	867,00	÷
45		KBL-VP 045	888,00	÷
46		KBL-VP 046	911,00	÷
47		KBL-VP 047	954,00	÷
48		KBL-VP 048	997,00	÷
49		KBL-VP 049	1.019,00	÷
50		KBL-VP 050	1.062,00	÷
51		KBL-VP 051	1.148,00	÷
52		KBL-VP 052	1.246,00	÷
53		KBL-VP 053	1.299,00	÷
54		KBL-VP 054	1.364,00	÷
55		KBL-VP 055	1.387,00	÷
56		KBL-VP 056	1.440,00	÷
57		KBL-VP 057	1.495,00	÷
58		KBL-VP 058	1.538,00	÷
59		KBL-VP 059	1.582,00	÷
60		KBL-VP 060	1.624,00	÷

CENTRERSTIFT



størrelse	art. nr	Dkr.	lager
Ø 12 - 60 mm	ZAK 100	106,00	✓



HKKN kernebor HM 12 - 60 mm med 19 mm med combi skaft (Weldon & Nitto)

HKK kernebor HM 61 -150 mm med 32 mm med Weldonskaft

Skæredybde 30 mm

	art. nr	Dkr.	lager
12	HKKN 012	390,00	✓
13	HKKN 013	390,00	✓
14	HKKN 014	390,00	✓
15	HKKN 015	400,00	✓
16	HKKN 016	400,00	✓
17	HKKN 017	404,00	✓
18	HKKN 018	404,00	✓
19	HKKN 019	406,00	✓
20	HKKN 020	406,00	✓
21	HKKN 021	410,00	✓
22	HKKN 022	410,00	✓
23	HKKN 023	410,00	✓
24	HKKN 024	415,00	✓
25	HKKN 025	417,00	✓
26	HKKN 026	428,00	✓
27	HKKN 027	428,00	✓
28	HKKN 028	430,00	✓
29	HKKN 029	430,00	✓
30	HKKN 030	432,00	✓
31	HKKN 031	505,00	✓
32	HKKN 032	511,00	✓
33	HKKN 033	511,00	✓
34	HKKN 034	513,00	✓
35	HKKN 035	515,00	✓
36	HKKN 036	576,00	✓
37	HKKN 037	578,00	✓
38	HKKN 038	586,00	✓
39	HKKN 039	586,00	✓
40	HKKN 040	588,00	✓
41	HKKN 041	703,00	✓
42	HKKN 042	705,00	✓
43	HKKN 043	705,00	✓
44	HKKN 044	709,00	✓
45	HKKN 045	709,00	✓
46	HKKN 046	764,00	✓
47	HKKN 047	764,00	✓
48	HKKN 048	766,00	✓
49	HKKN 049	766,00	✓
50	HKKN 050	798,00	✓
51	HKKN 051	877,00	✓
52	HKKN 052	903,00	✓
53	HKKN 053	921,00	✓
54	HKKN 054	966,00	✓
55	HKKN 055	976,00	✓

	art. nr	Dkr.	lager
56	HKKN 056	1.008,00	✓
57	HKKN 057	1.026,00	÷
58	HKKN 058	1.047,00	÷
59	HKKN 059	1.077,00	÷
60	HKKN 060	1.087,00	✓
61	HKK 061	1.123,00	÷
62	HKK 062	1.156,00	÷
63	HKK 063	1.209,00	÷
64	HKK 064	1.249,00	÷
65	HKK 065	1.289,00	✓
66	HKK 066	1.396,00	÷
67	HKK 067	1.428,00	÷
68	HKK 068	1.457,00	÷
69	HKK 069	1.481,00	÷
70	HKK 070	1.524,00	✓
71	HKK 071	1.541,00	÷
72	HKK 072	1.560,00	÷
73	HKK 073	1.592,00	÷
74	HKK 074	1.615,00	÷
75	HKK 075	1.627,00	✓
76	HKK 076	1.661,00	÷
77	HKK 077	1.691,00	÷
78	HKK 078	1.732,00	÷
79	HKK 079	1.743,00	÷
80	HKK 080	1.808,00	✓
81	HKK 081	1.857,00	÷
82	HKK 082	1.917,00	÷
83	HKK 083	1.960,00	÷
84	HKK 084	2.018,00	÷
85	HKK 085	2.098,00	✓
86	HKK 086	2.119,00	÷
87	HKK 087	2.150,00	÷
88	HKK 088	2.249,00	÷
89	HKK 089	2.269,00	÷
90	HKK 090	2.386,00	✓
91	HKK 091	2.529,00	÷
92	HKK 092	2.537,00	÷
93	HKK 093	2.558,00	÷
94	HKK 094	2.580,00	÷
95	HKK 095	2.675,00	✓
96	HKK 096	2.748,00	÷
97	HKK 097	2.796,00	÷
98	HKK 098	2.844,00	÷
99	HKK 099	2.875,00	÷



HKKN kernebor HM 12 - 60 mm med 19 mm med combi skaft (Weldon & Nitto)

HKK kernebor HM 61-150 mm med 32 mm med Weldonskaft

Skæredybde 30 mm

	art. nr	Dkr.	lager
100	HKK 100	3.035,00	✓
105	HKK 105	3.253,00	÷
110	HKK 110	3.441,00	✓
115	HKK 115	3.542,00	÷
120	HKK 120	3.976,00	✓
125	HKK 125	4.178,00	÷

	art. nr	Dkr.	lager
130	HKK 130	4.697,00	✓
135	HKK 135	5.174,00	÷
140	HKK 140	5.565,00	÷
145	HKK 145	6.069,00	÷
150	HKK 150	6.576,00	÷

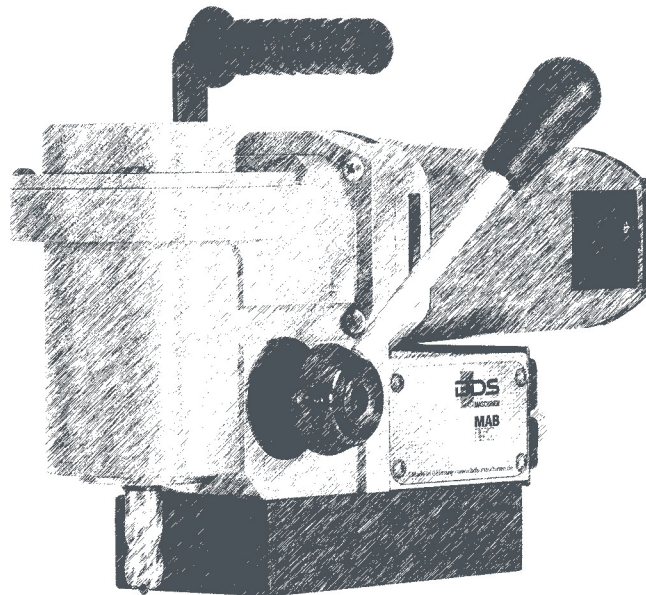

CENTRERSTIFT



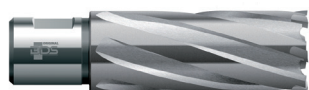

størrelse	art. nr	Dkr.	lager	størrelse	art. nr	Dkr.	lager
Ø 12 - 60 mm	ZAK 075	79,00	✓	Ø 61 - 150 mm	ZAK 090	106,00	✓



HKLN HM Kernebor 12 - 60 mm med 19 mm Combi skaft (Weldon & Nitto)

Skæredybde 55 mm

	art. nr	Dkr.	lager
12	HKLN 012	488,00	✓
13	HKLN 013	488,00	✓
14	HKLN 014	488,00	✓
15	HKLN 015	500,00	✓
16	HKLN 016	500,00	✓
17	HKLN 017	505,00	✓
18	HKLN 018	505,00	✓
19	HKLN 019	508,00	✓
20	HKLN 020	508,00	✓
21	HKLN 021	513,00	✓
22	HKLN 022	513,00	✓
23	HKLN 023	513,00	✓
24	HKLN 024	519,00	✓
25	HKLN 025	521,00	✓
26	HKLN 026	535,00	✓
27	HKLN 027	535,00	✓
28	HKLN 028	537,00	✓
29	HKLN 029	537,00	✓
30	HKLN 030	540,00	✓
31	HKLN 031	631,00	✓
32	HKLN 032	640,00	✓
33	HKLN 033	640,00	✓
34	HKLN 034	642,00	✓
35	HKLN 035	645,00	✓
36	HKLN 036	720,00	✓

	art. nr	Dkr.	lager
37	HKLN 037	724,00	✓
38	HKLN 038	731,00	✓
39	HKLN 039	731,00	✓
40	HKLN 040	734,00	✓
41	HKLN 041	878,00	✓
42	HKLN 042	881,00	✓
43	HKLN 043	881,00	✓
44	HKLN 044	886,00	✓
45	HKLN 045	886,00	✓
46	HKLN 046	955,00	✓
47	HKLN 047	955,00	✓
48	HKLN 048	957,00	✓
49	HKLN 049	957,00	✓
50	HKLN 050	997,00	✓
51	HKLN 051	1.096,00	✓
52	HKLN 052	1.128,00	✓
53	HKLN 053	1.151,00	✓
54	HKLN 054	1.207,00	✓
55	HKLN 055	1.220,00	✓
56	HKLN 056	1.259,00	✓
57	HKLN 057	1.283,00	✓
58	HKLN 058	1.309,00	✓
59	HKLN 059	1.346,00	✓
60	HKLN 060	1.359,00	✓

CENTRERSTIFT



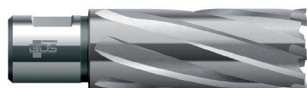

størrelse	art. nr	Dkr.	lager
Ø 14 - 60 mm	ZAK 100	106,00	✓



HKL HM Kernebor 61 - 100 mm med 32 mm Weldon skaft (1 1/4")

Skæredybde 55 mm

	art. nr	Dkr.	lager
61	HKL 061	1.403,00	÷
62	HKL 062	1.446,00	÷
63	HKL 063	1.512,00	÷
64	HKL 064	1.561,00	÷
65	HKL 065	1.611,00	✓
66	HKL 066	1.745,00	÷
67	HKL 067	1.784,00	÷
68	HKL 068	1.822,00	÷
69	HKL 069	1.850,00	÷
70	HKL 070	1.906,00	✓
71	HKL 071	1.927,00	÷
72	HKL 072	1.950,00	÷
73	HKL 073	1.989,00	÷
74	HKL 074	2.018,00	÷
75	HKL 075	2.034,00	✓
76	HKL 076	2.076,00	÷
77	HKL 077	2.113,00	÷
78	HKL 078	2.166,00	÷
79	HKL 079	2.179,00	÷
80	HKL 080	2.259,00	✓

	art. nr	Dkr.	lager
81	HKL 081	2.321,00	÷
82	HKL 082	2.396,00	÷
83	HKL 083	2.449,00	÷
84	HKL 084	2.522,00	÷
85	HKL 085	2.727,00	✓
86	HKL 086	2.754,00	÷
87	HKL 087	2.796,00	÷
88	HKL 088	2.925,00	÷
89	HKL 089	2.948,00	÷
90	HKL 090	3.104,00	✓
91	HKL 091	3.287,00	÷
92	HKL 092	3.298,00	÷
93	HKL 093	3.324,00	÷
94	HKL 094	3.352,00	÷
95	HKL 095	3.479,00	✓
96	HKL 096	3.570,00	÷
97	HKL 097	3.636,00	÷
98	HKL 098	3.697,00	÷
99	HKL 099	3.739,00	÷
100	HKL 100	3.946,00	✓

CENTRERSTIFT



størrelse	art. nr	Dkr.	lager
Ø 61 - 100 mm	ZAK 120	124,00	✓



HKX-L HM Kernebor 18 - 60 mm med 19 mm Weldon skaft (3/4")

HKX-L HM Kernebor 61 - 120 mm med 32 mm Weldon skaft (1 1/4")

Skæredybde 75 mm

	art. nr	Dkr.	lager
18	HKX-L 018	925,00	✓
19	HKX-L 019	925,00	✓
20	HKX-L 020	925,00	✓
21	HKX-L 021	925,00	✓
22	HKX-L 022	943,00	✓
23	HKX-L 023	943,00	✓
24	HKX-L 024	957,00	✓
25	HKX-L 025	957,00	✓
26	HKX-L 026	965,00	✓
27	HKX-L 027	965,00	✓
28	HKX-L 028	1.020,00	✓
29	HKX-L 029	1.020,00	✓
30	HKX-L 030	1.020,00	✓
31	HKX-L 031	1.251,00	✓
32	HKX-L 032	1.251,00	✓
33	HKX-L 033	1.266,00	✓
34	HKX-L 034	1.266,00	✓
35	HKX-L 035	1.266,00	✓
36	HKX-L 036	1.405,00	✓
37	HKX-L 037	1.419,00	✓
38	HKX-L 038	1.419,00	✓
39	HKX-L 039	1.427,00	✓
40	HKX-L 040	1.437,00	✓
41	HKX-L 041	1.651,00	÷
42	HKX-L 042	1.651,00	÷
43	HKX-L 043	1.651,00	÷

	art. nr	Dkr.	lager
44	HKX-L 044	1.651,00	÷
45	HKX-L 045	1.651,00	÷
46	HKX-L 046	1.734,00	÷
47	HKX-L 047	1.734,00	÷
48	HKX-L 048	1.734,00	÷
49	HKX-L 049	1.734,00	÷
50	HKX-L 050	1.796,00	÷
51	HKX-L 051	1.997,00	÷
52	HKX-L 052	2.006,00	÷
53	HKX-L 053	2.037,00	÷
54	HKX-L 054	2.132,00	÷
55	HKX-L 055	2.159,00	÷
56	HKX-L 056	2.233,00	÷
57	HKX-L 057	2.369,00	÷
58	HKX-L 058	2.400,00	÷
59	HKX-L 059	2.439,00	÷
60	HKX-L 060	2.479,00	÷
65	HKX-L 065	2.930,00	÷
70	HKX-L 070	3.461,00	÷
75	HKX-L 075	3.693,00	÷
80	HKX-L 080	3.970,00	÷
90	HKX-L 090	5.259,00	÷
100	HKX-L 100	6.368,00	÷
110	HKX-L 110	6.880,00	÷
120	HKX-L 120	7.197,00	÷

CENTRERSTIFT



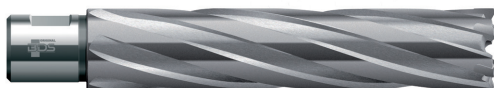

størrelse	art. nr	Dkr.	lager
Ø 18 - 60 mm	ZAK 225	168,00	✓
Ø 61 - 120 mm	ZAK 245	181,00	÷



HKE-L HM Kernebor 20 - 60 mm med 19 mm Weldon skaft (3/4")
HKE-L HM Kernebor 61 - 120 mm med 32 mm Weldon skaft (1 1/4")

Skæredybde 110 mm

	art. nr	Dkr.	lager
20	HKE-L 020	1.192,00	✓
21	HKE-L 021	1.192,00	✓
22	HKE-L 022	1.192,00	✓
23	HKE-L 023	1.192,00	✓
24	HKE-L 024	1.192,00	✓
25	HKE-L 025	1.192,00	✓
26	HKE-L 026	1.302,00	✓
27	HKE-L 027	1.302,00	✓
28	HKE-L 028	1.302,00	✓
29	HKE-L 029	1.302,00	✓
30	HKE-L 030	1.302,00	✓
31	HKE-L 031	1.587,00	✓
32	HKE-L 032	1.587,00	✓
33	HKE-L 033	1.590,00	✓
34	HKE-L 034	1.590,00	✓
35	HKE-L 035	1.590,00	✓
36	HKE-L 036	1.826,00	✓
37	HKE-L 037	1.826,00	✓
38	HKE-L 038	1.826,00	✓
39	HKE-L 039	1.826,00	✓
40	HKE-L 040	1.826,00	✓
41	HKE-L 041	1.867,00	÷
42	HKE-L 042	1.867,00	✓
43	HKE-L 043	1.867,00	÷
44	HKE-L 044	1.867,00	✓

	art. nr	Dkr.	lager
45	HKE-L 045	2.214,00	✓
46	HKE-L 046	2.214,00	÷
47	HKE-L 047	2.214,00	÷
48	HKE-L 048	2.214,00	÷
49	HKE-L 049	2.214,00	÷
50	HKE-L 050	2.526,00	✓
51	HKE-L 051	2.646,00	÷
52	HKE-L 052	2.734,00	÷
53	HKE-L 053	2.831,00	÷
54	HKE-L 054	2.910,00	÷
55	HKE-L 055	2.992,00	÷
56	HKE-L 056	3.103,00	÷
57	HKE-L 057	3.181,00	÷
58	HKE-L 058	3.247,00	÷
59	HKE-L 059	3.307,00	÷
60	HKE-L 060	3.368,00	÷
65	HKE-L 065	3.934,00	÷
70	HKE-L 070	4.445,00	÷
75	HKE-L 075	4.691,00	÷
80	HKE-L 080	5.088,00	÷
90	HKE-L 090	6.563,00	÷
100	HKE-L 100	8.417,00	÷
110	HKE-L 110	9.003,00	÷
120	HKE-L 120	9.413,00	÷

CENTRERSTIFT



størrelse	art. nr	Dkr.	lager
Ø 20 - 120 mm	ZAK 275	224,00	✓



HKK-P Kernebor HM + TIN 14 -60 mm med 19 mm Combi skaft (Weldon & Nitto)

Skæredybde 30 mm

	art. nr	Dkr.	lager
14	HKK-P 014	469,00	÷
15	HKK-P 015	483,00	÷
16	HKK-P 016	483,00	÷
17	HKK-P 017	485,00	÷
18	HKK-P 018	489,00	÷
19	HKK-P 019	489,00	÷
20	HKK-P 020	489,00	÷
21	HKK-P 021	493,00	÷
22	HKK-P 022	493,00	÷
23	HKK-P 023	493,00	÷
24	HKK-P 024	499,00	÷
25	HKK-P 025	499,00	÷
26	HKK-P 026	513,00	÷
27	HKK-P 027	513,00	÷
28	HKK-P 028	513,00	÷
29	HKK-P 029	515,00	÷
30	HKK-P 030	522,00	÷
31	HKK-P 031	608,00	÷
32	HKK-P 032	618,00	÷
33	HKK-P 033	640,00	÷
34	HKK-P 034	642,00	÷
35	HKK-P 035	650,00	÷
36	HKK-P 036	709,00	÷
37	HKK-P 037	713,00	÷

	art. nr	Dkr.	lager
38	HKK-P 038	730,00	÷
39	HKK-P 039	736,00	÷
40	HKK-P 040	753,00	÷
41	HKK-P 041	881,00	÷
42	HKK-P 042	889,00	÷
43	HKK-P 043	894,00	÷
44	HKK-P 044	903,00	÷
45	HKK-P 045	911,00	÷
46	HKK-P 046	953,00	÷
47	HKK-P 047	957,00	÷
48	HKK-P 048	966,00	÷
49	HKK-P 049	978,00	÷
50	HKK-P 050	1.014,00	÷
51	HKK-P 051	1.093,00	÷
52	HKK-P 052	1.133,00	÷
53	HKK-P 053	1.192,00	÷
54	HKK-P 054	1.220,00	÷
55	HKK-P 055	1.239,00	÷
56	HKK-P 056	1.257,00	÷
57	HKK-P 057	1.287,00	÷
58	HKK-P 058	1.310,00	÷
59	HKK-P 059	1.344,00	÷
60	HKK-P 060	1.376,00	÷

CENTRERSTIFT





størrelse	art. nr	Dkr.	lager
Ø 14 - 60 mm	ZAK 075	79,00	√



HKK-F HM Kernebor 14 -60 mm med Fein Quick-in skaft

Skæredybde 35 mm

	art. nr	Dkr.	lager
14	HKK-F 014	421,00	÷
15	HKK-F 015	430,00	÷
16	HKK-F 016	430,00	÷
17	HKK-F 017	430,00	÷
18	HKK-F 018	436,00	÷
19	HKK-F 019	442,00	÷
20	HKK-F 020	442,00	÷
21	HKK-F 021	442,00	÷
22	HKK-F 022	442,00	÷
23	HKK-F 023	442,00	÷
24	HKK-F 024	442,00	÷
25	HKK-F 025	471,00	÷
26	HKK-F 026	471,00	÷
27	HKK-F 027	471,00	÷
28	HKK-F 028	471,00	÷
29	HKK-F 029	471,00	÷
30	HKK-F 030	480,00	÷
31	HKK-F 031	558,00	÷
32	HKK-F 032	558,00	÷
33	HKK-F 033	558,00	÷
34	HKK-F 034	558,00	÷
35	HKK-F 035	558,00	÷
36	HKK-F 036	631,00	÷
37	HKK-F 037	631,00	÷

	art. nr	Dkr.	lager
38	HKK-F 038	631,00	÷
39	HKK-F 039	631,00	÷
40	HKK-F 040	631,00	÷
41	HKK-F 041	741,00	÷
42	HKK-F 042	741,00	÷
43	HKK-F 043	741,00	÷
44	HKK-F 044	741,00	÷
45	HKK-F 045	741,00	÷
46	HKK-F 046	788,00	÷
47	HKK-F 047	788,00	÷
48	HKK-F 048	788,00	÷
49	HKK-F 049	788,00	÷
50	HKK-F 050	839,00	÷
51	HKK-F 051	913,00	÷
52	HKK-F 052	951,00	÷
53	HKK-F 053	955,00	÷
54	HKK-F 054	978,00	÷
55	HKK-F 055	1.008,00	÷
56	HKK-F 056	1.037,00	÷
57	HKK-F 057	1.067,00	÷
58	HKK-F 058	1.087,00	÷
59	HKK-F 059	1.100,00	÷
60	HKK-F 060	1.129,00	÷

CENTRERSTIFT



størrelse	art. nr	Dkr.	lager
Ø 14 - 60 mm	ZAK 096	98,00	√



HKK Rail HM Kernebor 17 - 36 mm med 19 mm Weldon skaft.
Velegnet til jernbaneskiner.

Skæredybde 30 mm

	art. nr	Dkr.	lager
17	HKK-R 017	483,00	÷
18	HKK-R 018	483,00	÷
19	HKK-R 019	483,00	÷
20	HKK-R 020	483,00	÷
21	HKK-R 021	503,00	÷
22	HKK-R 022	503,00	÷
23	HKK-R 023	503,00	÷
24	HKK-R 024	503,00	÷
25	HKK-R 025	503,00	÷
26	HKK-R 026	524,00	÷

	art. nr	Dkr.	lager
27	HKK-R 027	524,00	÷
28	HKK-R 028	524,00	÷
29	HKK-R 029	524,00	÷
30	HKK-R 030	524,00	÷
31	HKK-R 031	598,00	÷
32	HKK-R 032	598,00	÷
33	HKK-R 033	598,00	÷
34	HKK-R 034	598,00	÷
35	HKK-R 035	598,00	÷
36	HKK-R 036	681,00	÷

CENTRERSTIFT



størrelse	art. nr	Dkr.	lager
Ø 12 - 60 mm	ZAK 075	79,00	✓

SPÅNBRYDER



Snittap med spånbrøder HSS form B M8 - M20 mm med 19mm. Weldon skaft

	Længde mm	art. nr	DIN Form B	Dkr.	lager
M8	90	GWB 008	371	268,00	✓
M10	100	GWB 010	376	283,00	✓
M12	110	GWB 012	376	288,00	✓
M16	110	GWB 016	376	306,00	✓
M18	125	GWB 018	376	312,00	✓
M20	140	GWB 020	376	410,00	✓

ADAPTERE

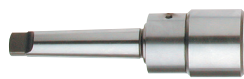
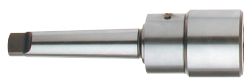
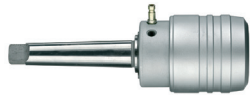
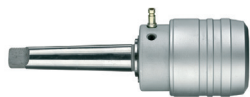

beskrivelse	art. nr.	Dkr.	lager
KEYLESS adapter med indvendig smøring. MK 2 med 19 mm Weldon skaft.	ZSS 200	1.545,00	✓
KEYLESS adapter med indvendig smøring. MK 3 med 19 mm Weldon skaft.	ZSS 300	1.700,00	✓
Adapter til manuelt smøring. MK 2 med 19 mm Weldon skaft.	ZIA 219-M	773,00	✓
Adapter til manuelt smøring.. MK 3 med 19 mm Weldon skaft.	ZIA 319-M	876,00	✓
Adapter til manuelt smøring.. MK 4 med 19 mm Weldon skaft.	ZIA 419-M	1.005,00	✓
Adapter til manuelt smøring. MK 3 med 32 mm Weldon skaft.	ZIA 332-M	979,00	✓
Adapter til manuelt smøring. MK 4 med 32 mm Weldon skaft.	ZIA 432-M	1.319,00	✓
Adapter med indvendig smøring. MK 2 med 19 mm Weldon skaft.	ZIA 219-KN	1.315,00	✓
Adapter med indvendig smøring. MK 3 med 19 mm Weldon skaft.	ZIA 319-KN	1.418,00	✓
Adapter med indvendig smøring. MK 3 med 32 mm Weldon skaft.	ZIA 332-KN	1.727,00	✓
Adapter med indvendig smøring. MK 4 med 19 mm Weldon skaft.	ZIA 419-KN	2.190,00	✓
Adapter med indvendig smøring. MK 4 med 32 mm Weldon skaft.	ZIA 432-KN	2.318,00	✓

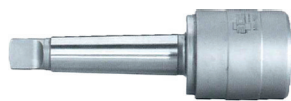

beskrivelse			art. nr.	Dkr.	lager
Quick change system Størrelse 2 Holder MK 2 Gevind M 5 - M 16			GSW 222	2.307,00	÷
Quick change system Størrelse 1 Holder MK 3 Gevind M 3 - M 14			GSW 331	1.854,00	÷
Quick change system Størrelse 2 Holder MK 3 Gevind M 5 - M 24			GSW 332	2.354,00	÷
Quick change system Størrelse 3 Holder MK 3 Gevind M 12 - M 30			GSW 333	4.564,00	÷
Quick change system Størrelse 2 Holder MK 4 Gevind M 5 - M 24			GSW 442	4.399,00	÷
Quick change system Størrelse 3 Holder MK 4 Gevind M 12 - M 30			GSW 443	4.969,00	÷
Quick change system Størrelse 4 Holder MK 4 Gevind M 20 - M 42			GSW 444	10.435,00	÷
Quick change indsats til gevindbor Størrelse 1					
Gevind	Skaft Ø	Firekant			
M3	3,5	2,7	GSE 103	424,00	÷
M4	4,5	3,4	GSE 104	424,00	÷
M5/M6	6,0	4,9	GSE 105	424,00	÷
M8	8,0	6,3	GSE 108	424,00	÷
M10	10	8,0	GSE 110	424,00	÷
M12	9,0	7,0	GSE 112	424,00	÷
M14	11,0	9,0	GSE 114	424,00	÷



beskrivelse			art. nr.	Dkr.	lager
Quick change indsats til gevindbor størrelse 2					
Gevind	Skaft Ø	Firekant			
M5/M6	6	4,9	GSE 205	583,00	÷
M8	8	6,3	GSE 208	583,00	÷
M10	10	8,0	GSE 210.1	583,00	÷
M12	9	7,0	GSE 212	583,00	÷
M14	11	9,0	GSE 214	583,00	÷
M16	12	9,0	GSE 216	583,00	÷
M18	14	11,0	GSE 218	583,00	÷
M20	16	12,0	GSE 220	583,00	÷
M22/M24	18	14,5	GSE 222	583,00	÷
Quick change indsats til gevindbor størrelse 3					
Gevind	Skaft Ø	Firekant			
M14	11	9,0	GSE 314	1.349,00	÷
M16	12	9,0	GSE 316	1.349,00	÷
M18	14	11,0	GSE 318	1.349,00	÷
M20	16	12,0	GSE 320	1.349,00	÷
M22/M24	18	14,5	GSE 322	1.349,00	÷
M27	20	16,0	GSE 327	1.349,00	÷
M30	22	18,0	GSE 330	1.349,00	÷



beskrivelse			art. nr.	Dkr.	lager
Quick change indsats til gevindbor størrelse 2					
Gevind	Skaft Ø	Firekant			
M5/M6	6	4,9	GSS 205	1.236,00	÷
M8	8	6,2	GSS 208	1.236,00	÷
M10	10	8,0	GSS 210	1.236,00	÷
M12	9	7,0	GSS 212	1.236,00	÷
M16	12	9,0	GSS 216	1.236,00	÷
M18	14	11,0	GSS 218	1.236,00	÷
M20	16	12,0	GSS 220	1.236,00	÷
M22/M24	18	14,5	GSS 222	1.236,00	÷



beskrivelse			art. nr.	Dkr.	lager
Quick change indsats til gevindbor Størrelse 3					
Gevind	Skaft Ø	Firekant			
M12	9	7,0	GSS 312	2.830,00	÷
M14	11	9,0	GSS 314	2.830,00	÷
M16	12	9,0	GSS 316	2.830,00	÷
M18	14	11,0	GSS 318	2.830,00	÷
M20	16	12,0	GSS 320	2.830,00	÷
M22/24	18	14,5	GSS 322	2.830,00	÷
M27	20	16,0	GSS 327	2.830,00	÷
M30	22	18,0	GSS 330	2.830,00	÷
Quick change indsats til gevindbor Størrelse 4					
Gevind	Skaft Ø	Firekant			
M20	16	12,0	GSS 420	6.157,00	÷
M22/24	18	14,5	GSS 422	6.157,00	÷
M27	20	16,0	GSS 427	6.157,00	÷
M30	22	18,0	GSS 430	6.157,00	÷
M33	25	20,0	GSS 433	6.157,00	÷
M36	28	22,0	GSS 436	6.157,00	÷
M39/42	32	24,0	GSS 442	6.157,00	÷



beskrivelse				art. nr.	Dkr.	lager
Mellemstykke med Weldon skaft						
Gevind DIN 376	Skaft Ø	Størrelse	Firekant			
M10	7	19 mm	5,5	ZGA 010	398,00	✓
M12	9	19 mm	7,0	ZGA 012	398,00	✓
M14	11	19 mm	9,0	ZGA 014	398,00	✓
M16	12	19 mm	9,0	ZGA 016	398,00	✓
M18	14	19 mm	11,0	ZGA 018	398,00	✓
M20	16	19 mm	12,0	ZGA 020	438,00	✓
M22/24	18	32 mm	14,5	ZGA 022	438,00	✓
M27	20	32 mm	16,0	ZGA 027	438,00	✓
M30	22	32 mm	18,00	ZGA 030	438,00	✓

THREAD CUTTING SYSTEMS

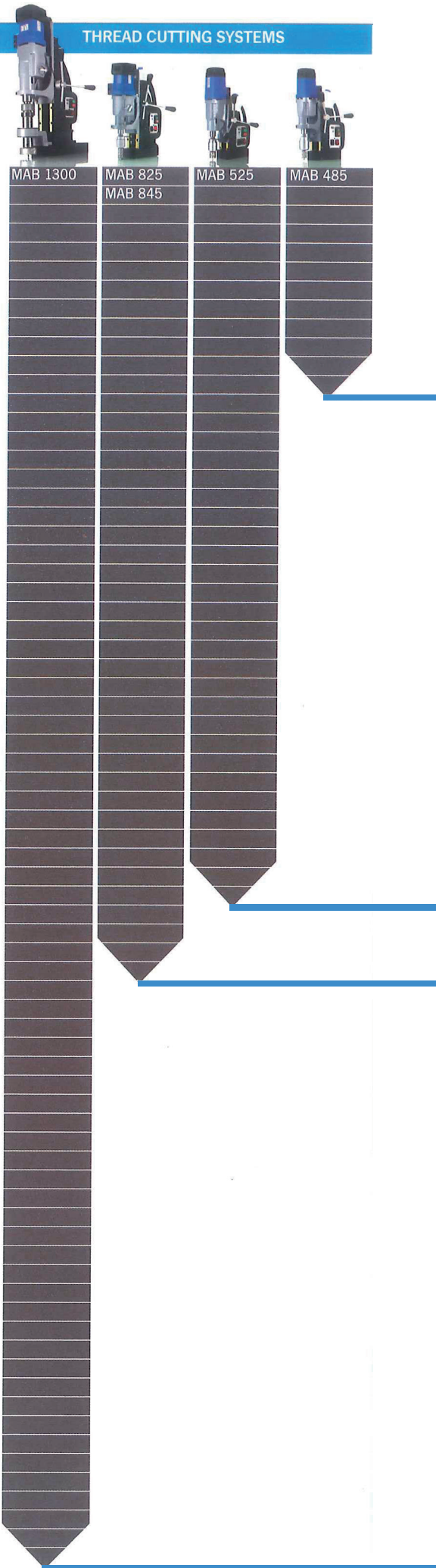

GSW



GSE



GSS

Hurtigskiiftesystem	Gevind	GSE Art. nr.	GSS Art. nr.	
GSW 222 Størrelse 2 MK 2	M5/M6	GSE 205	GSS 205	
	M6		GSS 206	
	M8	GSE 208	GSS 208	
	M8		GSS 205	
	M10	GSE 210-DIN 371		
	M10	GSE 210	GSS 210	
	M12	GSE 212	GSS 212	
	M14	GSE 214	GSS 214	
	M16	GSE 216	GSS 216	
	GSW 331 Størrelse 1 MK 3	M4	GSE 104	
		M5/M6	GSE 105	
		M8	GSE 108	
M10		GSE 110		
M12		GSE 112		
M14		GSE 114		
GSW 332 Størrelse 2 MK 3		M5/M6	GSE 205	GSS 205
	M6		GSS206	
	M8	GSE 208	GSS 208	
	M8		GSS 205	
	M10	GSE 210.1		
	M10	GSE 210	GSS 210	
	M12	GSE 212	GSS 212	
	M14	GSE 214	GSS 214	
	M16	GSE 216	GSS 216	
	M18	GSE 218	GSS 218	
	M20	GSE 220	GSS 220	
	ikke egenet til MAB525	M22/M24	GSE 222	GSS 222
	GSW 333 Størrelse 3 MK 3	M12		GSS 312
		M14	GSE 314	GSS 314
M16		GSE 316	GSS 316	
M18		GSE 318	GSS 318	
M20		GSE 320	GSS 320	
GSW 333 Størrelse 3 MK 3		M22/M24	GSE 322	GSS 322
	M27	GSE 327	GSS 327	
	M30	GSE 330	GSS 330	
	GSW 442 Størrelse 2 MK 4	M5/M6	GSE 205	GSS 205
M6			GSS 206	
M8		GSE 208	GSS 208	
M8			GSS205	
M10		GSE 210-DIN 371		
M10		GSE 210	GSS 210	
M12		GSE 212	GSS 212	
M14		GSE214	GSS214	
M16		GSE 216	GSS 216	
M18		GSE 218	GSS 218	
M20		GSE 220	GSS 220	
M22/24		GSE222	GSS 222	
GSW 443 Størrelse 3 MK 4		M12		GSS 312
		M14	GSE 314	GSS 314
		M16	GSE 316	GSS 316
		M18	GSE 318	GSS 318
	M20	GSE 320	GSS 320	
	M22/24	GSE 322	GSS 322	
	M27	GSE 327	GSS 327	
	M30	GSE 330	GSS 330	
GSW 444 Størrelse 4 MK 4	M20		GSS 420	
	M22/24		GSS 422	
	M27		GSS 427	
	M30		GSS 430	
	M33		GSS 433	
	M36		GSS 436	
	M39/42		GSS 442	

	beskrivelse	art. nr.	Dkr.	lager
	Adapter fra 32 mm Weldonskaft til 19 mm Weldonskaft	ZAP 200	557,00	✓
	Adapter med Weldonskaft 19mm bruges til FEIN kernebor. Gevind M18 X 6 P1,5t	ZAF 002	711,00	÷
	Adapter med Weldonskaft 19mm til FEIN kernebor med Quick-In skaft	ZAF 003	711,00	✓
	Adapter med Quick-In skaft til Weldonskaft 19mm	ZAF 004	742,00	✓
	Adapter med NITTO "One-Thuch" skaft til Kernebor med Weldonskaft	ZAF 005	769,00	✓
	107 mm centrerstift til adapter ZAF 004 & ZAF 005	ZAK 107	200,00	✓
	Borepatron adapter Weldonskaft 19 mm 1/2" x 20 UNF	ZAP 100	263,00	✓
	Weldonskaft forlænger 80 mm Weldonskaft 19 mm	ZAP 300	1.249,00	✓
	HSS-forsænker 90° med 3 skær, 19 mm Weldonskaft, Ø 10 - 40 mm	ZSE 040	1.456,00	✓
	HSS-forsænker 90° med 3 skær, 19 mm Weldonskaft, Ø 15 - 50 mm	ZSE 050	2.054,00	✓
	Pumpe flaske	ZKP 100	200,00	✓
	Sikkerhedskæde til kerneboremaskine	ZSK 001	285,00	✓

KANTFRÆSER



SKF 025

Optagen effekt (KW)	1,1
Volt	220-240
Omdrejningstal (o/min)	2.850
Fræserbredde (mm.)	15
Håndføring	✓
Trinløst vinkel indstilling	15-60°
Sikkerhed	automatisk sluk ved overbelastning
Vægt (kg)	22,0
kantfræser (2 rækker) med 10 HM-platte	✓
Art. nr	SKF 025
DKR.	18.628,00
Lager	÷

KANTFRÆSER

AUTOCUT

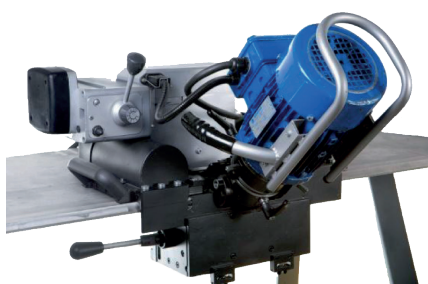

AutoCut 500

Optagen effekt (Watt)	1.100
Volt	380
Omdrejningstal (o/min)	2750
Fræserbredde (mm)	max. 30
Automatisk føring (mm/min)	max. 500
Trinløst vinkel indstilling	15-60°
Fræser hoved med HM platter	1 stk.
Vægt (kg)	50,0
Art. nr	AutoCut 500
DKR.	67.811,00
Lager	÷



Tilbehør til SKF 025	art. nr.	Dkr.	lager
HM-platte	SHM 800	145,00	÷
Kantfræser uden HM platter	ZFR 250	4.764,00	÷

Tilbehør til AutoCut 500	art. nr.	Dkr.	lager
Hoved til 6 HM-platter	SFR 500	5.140,00	÷
HM-platte	SHM 400	170,00	÷



EKF Serien

Motor effekt (Watt)		1.500
Volt		220-240
Omdrejningstal (o/min)		6.000
Vinkel (grader) og Fræserbredde (mm.)		30° 0-5
Vinkel (grader) og Fræserbredde (mm.)		45° 0-6
Radius (mm.)		R 2,5
Vægt (kg)		4,6
Art. nr.	30° 45° R 2,5	EKF 300.3 EKF 450.3 EKF 452.3
DKR.	30° 45° R 2,5	7.090,00 7.090,00 8.190,00
Lager		✓



EKF 530 & 545

EKF Serien	530	545
Motor effekt (Watt)	1.800	1.800
Volt	230	230
Omdrejningstal (o/min) Elektronisk hastighedsregulering med fuld styreelektronik	1.850-3.350	1.850-3.350
Vinkel (° grader)	30°	45°
Fræserbredde (mm.)	0-12	0-12
Fræserhoved	ZFR 530	ZFR 545
Fræsertype	SHM 900 & SHM 900 E	SHM 900 & SHM 900 E
Tilspænding	manuel	manuel
Størrelse (HxBxL) i mm.	300 x 350 x 375	300 x 350 x 375
Vægt (kg)	9,3	9,3
Art. nr.	EKF 530	EKF 545
DKR.	14.990,00	14.990,00
Lager	÷	÷



EKF 630 & 645

EKF Serien	630	645
Motor effekt (Watt)	2.300	2.300
Volt	230	230
Omdrejningstal (o/min) Elektronisk hastighedsregulering med fuld styreelektronik	1.600-3.000	1.600-3.000
Vinkel (° grader)	30°	45°
Fræserbredde (mm.)	0-15	0-15
Fræserhoved	ZFR 630	ZFR 645
Fræsertype	SHM 900 & SHM 900 E	SHM 900 & SHM 900 E
Tilspænding	manuel	manuel
Størrelse (HxBxL) i mm.	300 x 350 x 400	300 x 350 x 400
Vægt (kg)	10,2	10,2
Art. nr.	EKF 630	EKF 645
DKR.	16.990,00	16.990,00
Lager	÷	÷

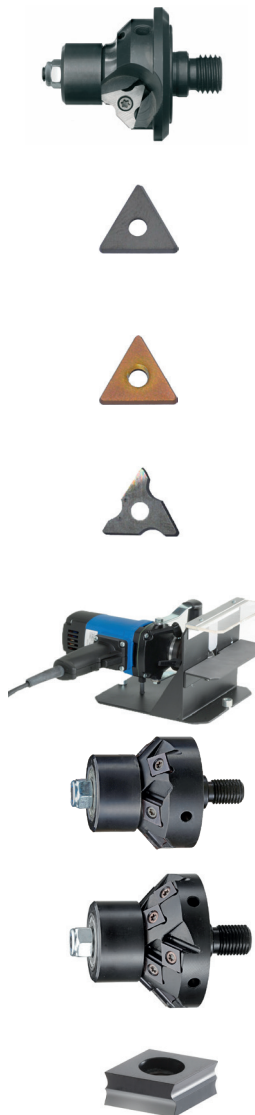

beskrivelse	art. nr.	Dkr.	lager
Fræse værktøj til 30° EKF 300.3	ZFR 300.3	1.793,00	✓
Fræse værktøj til 45° EKF 450.3	ZFR 450.3	1.793,00	✓
Fræse værktøj til R 2,5 EKF 452.3	ZFR 452.3	2.058,00	✓
HM-platte til 30° & 45°	SHM 200	106,00	✓
HM-platte - Vario belagt til 30° & 45°	SHM200-E	124,00	✓
HM-platte til R 2,5 mm	SHM 202	415,00	✓
Stativ til kantfræsning af små emner	ZKF 100	1.508,00	÷
Fræse værktøj til 30° EKF Serie 500	ZFR 530	6.483,00	÷
Fræse værktøj til 45° EKF Serie 500	ZFR 545	6.483,00	÷
Fræse værktøj til 30° EKF Serie 600	ZFR 630	7.260,00	÷
Fræse værktøj til 45° EKF Serie 600	ZFR 645	7.260,00	÷
HM-platte til 30° & 45° EKF serie 500/600	SHM 900	328,00	÷
HM-platte til 30° & 45° EKF serie 500/600	SHM 900 E	505,00	÷

MABasic 200

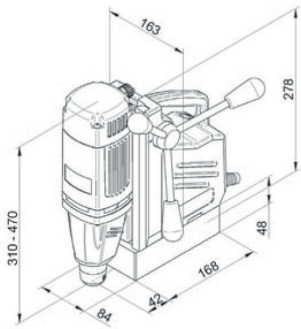

MABasic 850

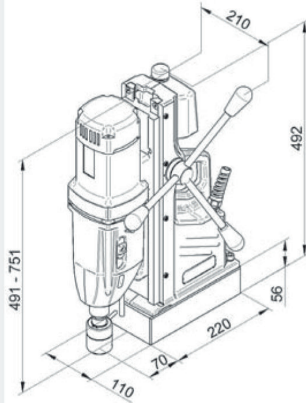

AkkuMAB 3000

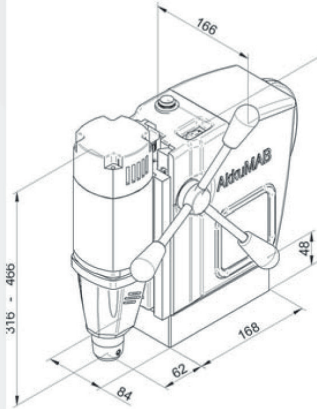

AirMAB 5000

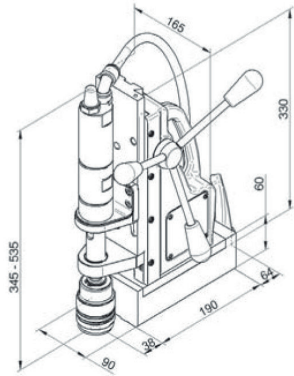

MABasic 400

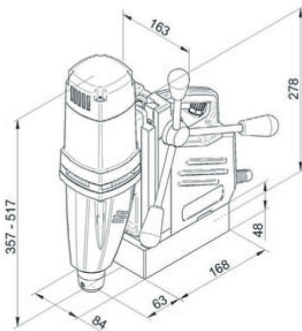

MAB 155

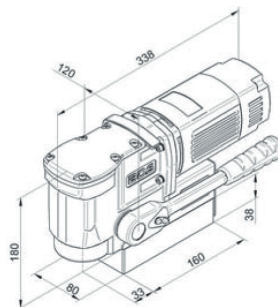

MAB 825 KTS

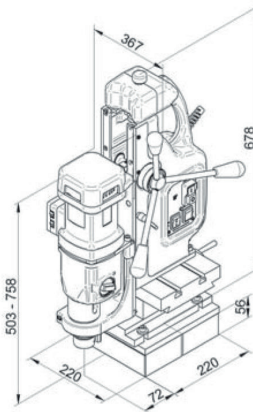

RailMAB 925

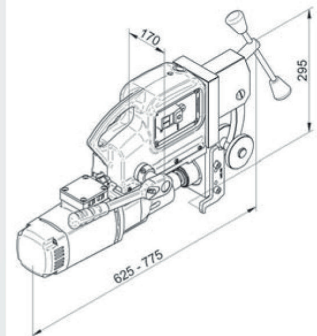

MABasic 450

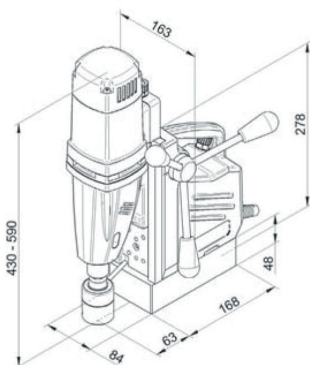

AutoMAB 350

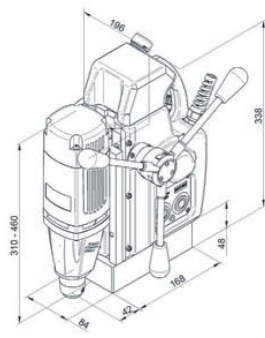

MAB 1300 V

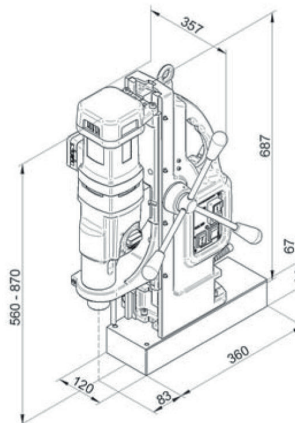

RailMAB 960

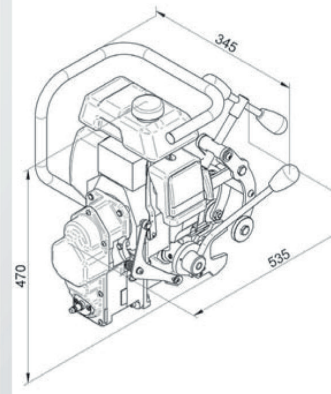

MAB 485

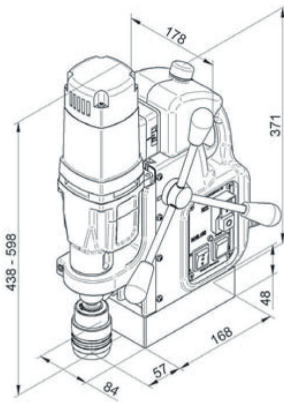

MAB 525 Swivel Base

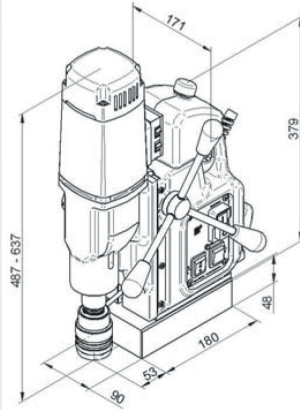

MAB 1300

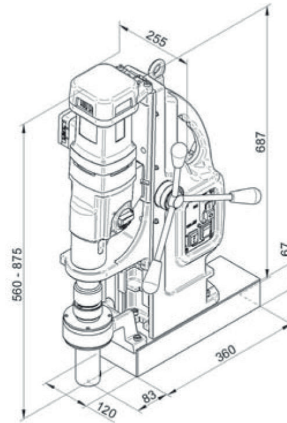

MAB 100 K

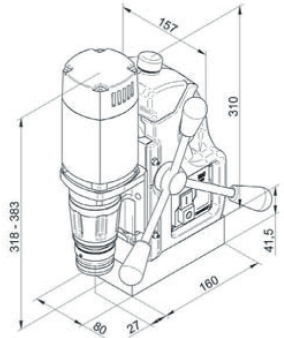

MAB 485 Swivel Base

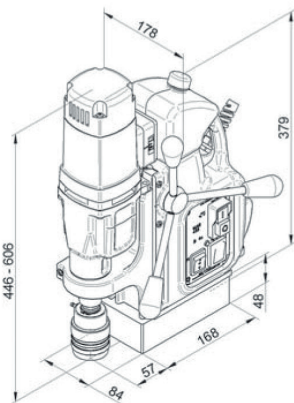

MAB 845 Swivel Base

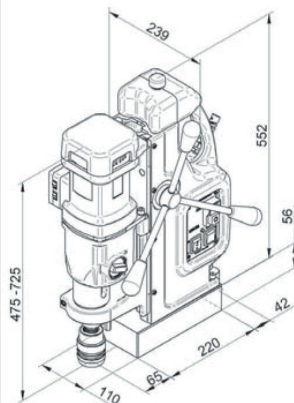

MAB 455

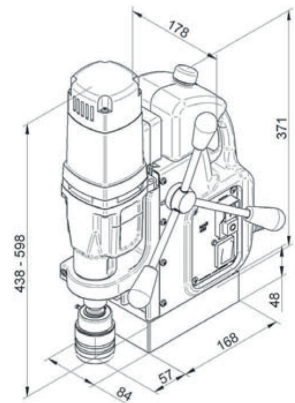

MAB 525

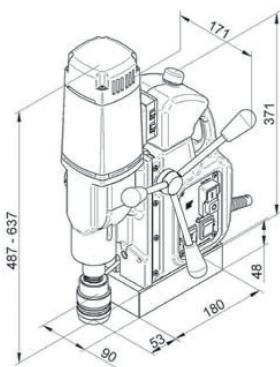

MAB 845

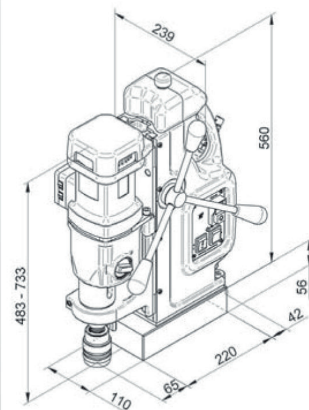

MAB 455 Swivel Base

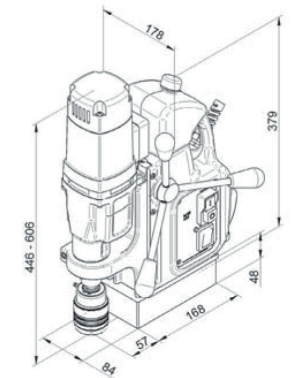

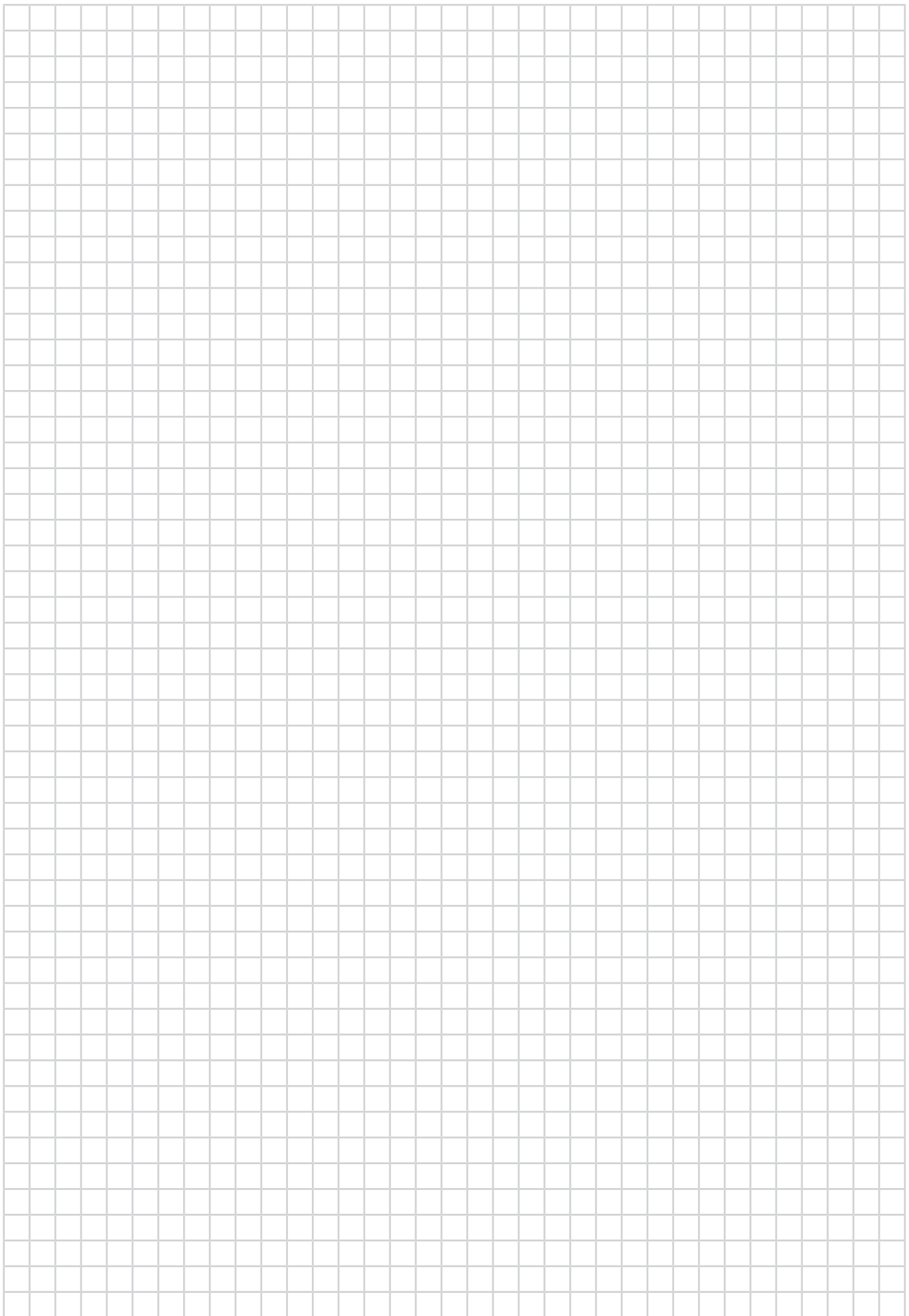

FAMAG[®]
... für Besserbohrer[®]



Forskallingsbor CV VS stål med rundt skaft-Classic
 Spiralbor med langt skaft, som let lader sig genopslibe.
 Omdrejningstal: mellem 1600 og 3000 omdr./min.
 Til gennem boring af vægge og etageadskillelser i træbyggerier.



Art. nr.	Ø mm	Skaft Ø mm	Total længde mm	Nytte længde mm	Dkr	Lager
1001.108	8	6	1000	970	140,00	✓
1001.110	10	8	1000	970	157,00	✓
1001.112	12	8	1000	970	189,00	✓
1001.114	14	8	1000	970	221,00	✓
1001.116	16	10	1000	970	256,00	✓
1001.118	18	10	1000	970	314,00	✓
1001.120	20	10	1000	970	391,00	✓
1001.408	8	6	400	370	105,00	✓
1001.410	10	8	400	370	122,00	✓
1001.412	12	8	400	370	153,00	✓
1001.414	14	8	400	370	175,00	✓
1001.416	16	10	400	370	201,00	✓
1001.418	18	10	400	370	241,00	✓
1001.420	20	10	400	370	320,00	✓
1001.422	22	12	400	370	419,00	✓
1001.424	24	12	400	370	488,00	✓
1001.608	8	6	600	570	111,00	✓
1001.610	10	8	600	570	129,00	✓
1001.612	12	8	600	570	160,00	✓
1001.614	14	8	600	570	182,00	✓
1001.616	16	10	600	570	211,00	✓
1001.618	18	10	600	570	253,00	✓
1001.620	20	10	600	570	330,00	✓
1001.622	22	12	600	570	444,00	✓



Slebet udførsel med "Lewis" vindel med borcenter, gevindspids, hovedskær og sideskær i topkvalitet. Udført med selvcentrerende hoved og 6-kant skaft. (fra Ø 8 mm)
 Udført i legeret værktøjsstål. Omdrejningstal: mellem 500 og 2800 omdr.
 Beregnet til "dybhulsboring" i blødt træ, samt Europæisk hårdtræ, med håndboremaskine og stationær brug.
 Op til Ø 40 mm også med kraftige akkumaskiner.



Art. nr.	Ø mm	Skaft Ø mm	Total længde mm	Længde spiral mm	Dkr	Lager
1410.205	5	4,5	235	160	124,00	✓
1410.305	5	4,5	320	255	160,00	✓
1410.405	5	4,5	460	380	212,00	✓
1410.206	6	5,5	235	160	124,00	✓
1410.306	6	5,5	320	255	160,00	✓
1410.406	6	5,5	460	380	212,00	✓
1410.606	6	5,5	650	535	467,00	✓
1410.207	7	6,5	235	160	124,00	✓
1410.307	7	6,5	320	255	160,00	✓
1410.407	7	6,5	460	380	212,00	✓
1410.208	8	7,8	235	160	124,00	✓
1410.308	8	7,8	320	255	160,00	✓
1410.408	8	7,8	460	380	212,00	✓
1410.608	8	7,8	650	535	289,00	✓
1410.409	9	8	460	380	212,00	✓
1410.210	10	9,8	235	160	124,00	✓
1410.310	10	9,8	320	255	160,00	✓
1410.410	10	9,8	460	380	212,00	✓
1410.610	10	9,8	650	535	289,00	✓
1410.212	12	11,8	235	160	130,00	✓
1410.312	12	11,8	320	255	176,00	✓
1410.412	12	11,8	460	380	217,00	✓
1410.612	12	11,8	650	535	298,00	✓
1410.313	13	12,8	320	255	189,00	✓
1410.214	14	13	235	160	142,00	✓
1410.314	14	13	320	255	189,00	✓
1410.414	14	13	460	380	256,00	✓
1410.014	14	13	1.080	1.010	1.168,00	✓
1410.215	15	13	235	160	151,00	✓
1410.315	15	13	320	255	215,00	✓
1410.415	15	13	460	380	288,00	✓
1410.615	15	13	650	535	405,00	✓
1410.216	16	13	235	160	151,00	✓
1410.316	16	13	320	255	215,00	✓
1410.416	16	13	460	380	288,00	✓
1410.616	16	13	650	535	405,00	✓
1410.016	16	13	1.080	1.080	1.279,00	✓
1410.218	18	13	235	160	166,00	✓
1410.318	18	13	320	255	226,00	✓
1410.418	18	13	460	380	306,00	✓
1410.618	18	13	650	535	433,00	✓



Art. nr.	Ø mm	Skaft Ø mm	Total længde mm	Længde spiral mm	Dkr	Lager
1410.018	18	13	1.080	1.010	1.407,00	✓
1410.419	19	13	460	380	335,00	✓
1410.220	20	13	235	160	184,00	✓
1410.320	20	13	320	255	263,00	✓
1410.420	20	13	460	380	335,00	✓
1410.620	20	13	650	535	494,00	✓
1410.020	20	13	1.080	1.010	1.496,00	✓
1410.421	21	13	460	380	418,00	✓
1410.222	22	13	235	160	219,00	✓
1410.322	22	13	320	255	315,00	✓
1410.422	22	13	460	380	418,00	✓
1410.622	22	13	650	535	583,00	✓
1410.022	22	13	1.080	1.010	1.691,00	✓
1410.423	23	13	460	380	446,00	✓
1410.224	24	13	235	160	237,00	✓
1410.324	24	13	320	255	324,00	✓
1410.424	24	13	460	380	454,00	✓
1410.624	24	13	650	535	618,00	✓
1410.024	24	13	1.080	1.010	1.851,00	✓
1410.225	25	13	235	160	273,00	✓
1410.325	25	13	320	255	365,00	✓
1410.425	25	13	460	380	515,00	✓
1410.226	26	13	235	160	273,00	✓
1410.326	26	13	320	255	365,00	✓
1410.426	26	13	460	380	515,00	✓
1410.626	26	13	650	535	696,00	✓
1410.026	26	13	1.080	1.010	2.046,00	✓
1410.228	28	13	235	160	305,00	✓
1410.328	28	13	320	255	406,00	✓
1410.428	28	13	460	380	571,00	✓
1410.628	28	13	650	535	773,00	✓
1410.028	28	13	1.080	1.010	2.196,00	✓
1410.230	30	13	235	160	335,00	✓
1410.330	30	13	320	255	437,00	✓
1410.430	30	13	460	380	585,00	✓
1410.630	30	13	650	535	857,00	✓



Art. nr.	Ø mm	Skaft Ø mm	Total længde mm	Længde spiral mm	Dkr	Lager
1410.030	30	13	1.080	1.010	2.474,00	✓
1410.232	32	13	235	160	432,00	✓
1410.432	32	13	460	380	758,00	✓
1410.032	32	13	1.080	1.010	2.646,00	✓
1410.436	36	13	460	380	1.187,00	✓
1410.438	38	13	460	380	1.634,00	✓
1410.440	40	13	460	380	1.885,00	✓
1410.445	45	13	460	380	2.483,00	✓
1410.450	50	13	460	380	3.205,00	✓



Art. nr.	Ø mm	Antal dele	Længde mm total/spiral	Dkr	Lager
1410.201	10, 12, 14, 16, 18, 20	6	235/160	683,00	✓
1410.300	10, 12, 14, 16, 18, 20	6	320/255	937,00	✓
1410.400	10, 12, 14, 16, 18, 20	6	460/380	1.231,00	✓
1410.600	10, 12, 14, 16, 18, 20	6	650/535	1.744,00	✓
1410.200	6, 8, 10, 12, 14, 16, 18, 20	8	235/160	872,00	✓
1410.303	10, 12, 14, 16, 18, 20, 22, 24	8	320/255	1.421,00	✓
1410.403	10, 12, 14, 16, 18, 20, 22, 24	8	460/400	1.897,00	✓



Træsneglebor VS til hårdt træ.

Form Lewis med kraftig borspids, hovedskær, 6-kantet skaft, udført i legeret stål.

Omdrejningstal: 700 til 2.250 o/min.

Til dybhuls boring, selv i de hårdeste træsorter pga. af det specielle hovedskær er varme udviklingen minimal selv i de hårdeste træsorter (ikke egnet til de blødetræsarter, der skal bruges serie 1410).

Art. nr.	Ø mm	Skaft Ø mm	Total længde mm	Længde spiral mm	Dkr	Lager
1493.408	8	8	460	380	338,00	✓
1493.410	10	10	460	380	338,00	✓
1493.412	12	12	460	380	347,00	✓
1493.414	14	13	460	380	409,00	✓
1493.416	16	13	460	380	462,00	✓
1493.418	18	13	460	380	489,00	✓
1493.420	20	13	460	380	535,00	✓
1493.422	22	13	460	380	666,00	✓
1493.424	24	13	460	380	727,00	✓
1493.426	26	13	460	380	823,00	✓
1493.428	28	13	460	380	913,00	✓
1493.430	30	13	460	380	934,00	✓



Træsneglebor sæt VS til hårdt træ.

Form Lewis med kraftig borspids, hovedskær, 6-kantet skaft, udført i legeret stål.

Omdrejningstal: 700 til 2.250 o/min.

Til dybhuls boring, selv i de hårdeste træsorter pga. af det specielle hovedskær er varme udviklingen minimal selv i de hårdeste træsorter (ikke egnet til de blødetræsarter, der skal bruges serie 1410).

Art. nr.	Ø mm	Antal dele	Længde mm total/spiral	Dkr	Lager
1493.400	10, 12, 14, 16, 18, 20	6	460/380	1.970,00	✓



*Spændelemler købes separat

Art. nr.	Borelængde mm	Bordybde mm	Yderside mm	Inderside mm	Total længde mm	Dkr	Lager
1403.320	320	190	250 x 150	135 x 90	~490	2.800,00	÷
1403.460	460	310	250 x 150	135 x 90	~630	2.800,00	√
1403.650	650	460	250 x 150	135 x 90	~810	2.800,00	÷



*Spændelemler købes separat

Art. nr.	Borelængde mm	Bordybde mm	Yderside mm	Inderside mm	Total længde mm	Dkr	Lager
1404.320	320	160	250 x 150	135 x 90	~490	3.800,00	÷
1404.460	460	250	250 x 150	135 x 90	~630	3.800,00	√
1404.650	650	430	250 x 150	135 x 90	~810	3.800,00	÷

1405

Borstander

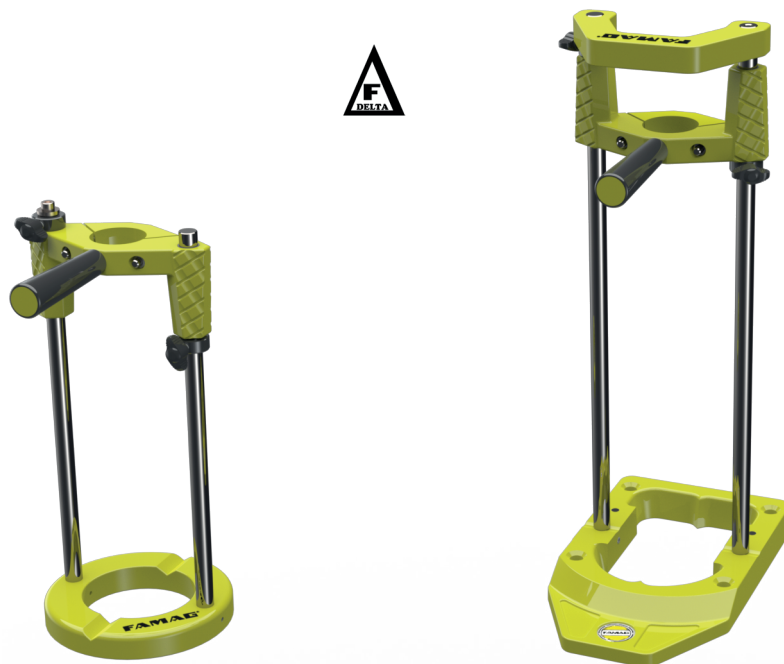

Art. nr.	Borelængde mm	Bordybde mm	Yderside mm	Inderside mm	Total længde mm	Dkr	Lager
1405.210	240	210	Ø 150	Ø 90	~330	1.350,00	÷
1405.320	350	320	250 x 150	135 x 90	~490	2.000,00	✓

1406

Borstander

SÆT



Løs trappe borstander, svingbar .

Art. nr. 1406.320 ekskl. spændeskruer.

Art. nr. 1406.322 inkl. spændeskruer.

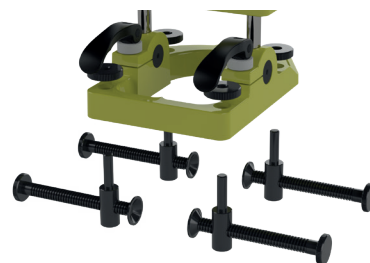

Art. nr.	Borelængde mm	Bordybde mm	Yderside mm	Inderside mm	Total længde mm	Dkr	Lager
1406.320	Max. 350	320	200 x 150	155 x 100	~490	2.800,00	✓
1406.322	Max. 350	320	200 x 150	155 x 100	~490	3.500,00	÷

1402

Borstander



X 4

Spændeanordningssæt

Art. nr.	Beskrivelse	Max.. Spænde bredde mm	Dkr	Lager
1402.000	Spændeanordningssæt bestående af 4 spændeelementer	0 - 90	700,00	✓



Træ dybelbor HSS - Classic

Art. nr.	Ø mm	Skaft Ø mm	Total længde mm	Nytte længde mm	Dkr	Lager
1591.040	4	4	75	43	47,00	✓
1591.050	5	5	86	52	50,00	✓
1591.060	6	6	93	57	52,00	✓
1591.070	7	7	109	69	58,00	✓
1591.080	8	8	117	75	60,00	✓
1591.090	9	9	125	80	67,00	✓
1591.100	10	10	133	87	71,00	✓
1591.110	11	10	142	89	88,00	✓
1591.120	12	10	151	96	107,00	✓
1591.130	13	10	151	96	123,00	✓
1591.140	14	10	151	96	150,00	✓
1591.150	15	10	160	100	174,00	✓
1591.160	16	10	160	100	200,00	✓
1591.180	18	10	180	130	288,00	✓
1591.200	20	10	200	140	338,00	✓



Træ dybelborsæt HSS - Classic med 5 dele

Art. nr.	Ø mm	Antal dele	Emballage	Dkr	Lager
1591.835	3, 4, 5, 6, 8,	5	Plastkassette	193,00	✓
1591.845	4, 5, 6, 8, 10,	5	Plastkassette	210,00	✓



Kvalitetsbor i fuldslebet udførsel, med 2 hovedskær samt 2 sideskær. Fuldsleben dybhulsvindel for ekstra god spåntransport, udført på fuldsautomatisk CNC robotsliber. Udført i HSS-G stål. Omdrejningstal: mellem 2400 og 8000 omdr./min. Til boring i alle træsorter, også hårde træsorter. Samt også egnet til kunststof boring, i f.eks. acryl /plexiglas, corian, GFK, polycarbonat, PVC og andre kunststof materialer. Med den specielle spånnot, har boret et meget godt spånudkast. Er speciel god til stationær maskindrift, men kan også bruges i blødt træ, i forbindelse med akkumaskiner.

Art. nr.	Ø mm	Skaft Ø mm	Total længde mm	Nytte længde mm	Dkr	Lager
1594.020	2,0	2,0	49	22	72,00	✓
1594.025	2,5	2,5	57	25	72,00	✓
1594.030	3,0	3,0	60	33	58,00	✓
1594.035	3,5	3,5	70	39	62,00	✓
1594.040	4,0	4,0	75	43	62,00	✓
1594.045	4,5	4,5	80	47	66,00	✓
1594.050	5,0	5,0	85	52	66,00	✓
1594.055	5,5	5,5	92	57	69,00	✓
1594.060	6,0	6,0	92	57	69,00	✓
1594.065	6,5	6,5	100	63	81,00	✓
1594.070	7,0	7,0	108	69	84,00	✓
1594.075	7,5	7,5	108	69	96,00	✓
1594.080	8,0	8,0	115	75	93,00	✓
1594.085	8,5	8,5	115	75	103,00	✓
1594.090	9,0	9,0	125	81	113,00	✓
1594.095	9,5	9,5	125	81	126,00	✓
1594.100	10,0	10,0	130	87	128,00	✓
1594.105	10,5	10,5	130	87	182,00	✓
1594.110	11,0	11,0	140	94	166,00	✓
1594.115	11,5	11,5	140	94	213,00	✓
1594.120	12,0	12,0	150	101	198,00	✓
1594.125	12,5	12,5	150	101	241,00	✓
1594.130	13,0	13,0	150	101	213,00	✓
1594.135	13,5	13,0	160	108	309,00	✓
1594.140	14,0	13,0	160	108	320,00	✓
1594.145	14,5	13,0	168	114	355,00	✓
1594.150	15,0	13,0	168	114	377,00	✓
1594.155	15,5	13,0	176	120	412,00	✓
1594.160	16,0	13,0	176	120	423,00	✓
1594.180	18,0	13,0	190	130	531,00	✓
1594.200	20,0	13,0	200	140	667,00	✓

1594

Træ dybelbor HSS-G

SÆT



Kvalitetsborsæt i fuldslebet udførsel, med 2 hovedskær samt 2 sideskær. Fuldsleben dybhulsvindel for ekstra god spåntransport, udført på fuldautomatisk CNC robotsliber. Udført i HSS-G stål. Omdrejningstal: mellem 2400 og 8000 omdr./min. Til seriemæssig boring i alle træsorter, også hårde træsorter. Samt også egnet til kunststof boring, i f.eks. acryl /plexiglas, corian, GFK, polycarbonat, PVC og andre kunststof materialer. Med den specielle spånnot, har boret et meget godt spånudkast. Er specielt god til stationær maskindrif, men kan også bruges i blødt træ, i forbindelse med akkumaskiner.

Art. nr.	Ø mm	Antal dele	Emballage	Dkr	Lager
1594.835	3, 4, 5, 6, 8	5	Multi-Pack	264,00	✓
1594.845	4, 5, 6, 8, 10	5	Multi-Pack	346,00	✓
1594.838	3, 4, 5, 6, 7, 8, 9, 10	8	Multi-Pack	512,00	✓

1594

Træ dybelbor HSS-G

SÆT



Kvalitetsborsæt i fuldslebet udførsel, med 2 hovedskær samt 2 sideskær. Fuldsleben dybhulsvindel for ekstra god spåntransport, udført på fuldautomatisk CNC robotsliber. Udført i HSS-G stål. Omdrejningstal: mellem 2400 og 8000 omdr./min. Til seriemæssig boring i alle træsorter, også hårde træsorter. Samt også egnet til kunststof boring, i f.eks. acryl /plexiglas, corian, GFK, polycarbonat, PVC og andre kunststof materialer. Med den specielle spånnot, har boret et meget godt spånudkast. Er specielt god til stationær maskindrif, men kan også bruges i blødt træ, i forbindelse med akkumaskiner.

Art. nr.	Ø mm	Antal dele	Emballage	Dkr	Lager
1594.819	1 - 10 mm og 0,5 mm spring	19	ABS-Box	1.122,00	✓
1594.825	1 - 13 mm og 0,5 mm spring	25	ABS-Box	1.994,00	✓

1594

Træ dybelbor HSS-G

SÆT



Kvalitetsborsæt i fuldslebet udførsel, med 2 hovedskær samt 2 sideskær. Fuldsleben dybhulsvindel for ekstra god spåntransport, udført på fuldautomatisk CNC robotsliber. Udført i HSS-G stål. Omdrejningstal: mellem 2400 og 8000 omdr./min. Til seriemæssig boring i alle træsorter, også hårde træsorter. Samt også egnet til kunststof boring, i f.eks. acryl /plexiglas, corian, GFK, polycarbonat, PVC og andre kunststof materialer. Med den specielle spånnot, har boret et meget godt spånudkast. Er specielt god til stationær maskindrif, men kan også bruges i blødt træ, i forbindelse med akkumaskiner.

Art. nr.	Ø mm	Antal dele	Emballage	Dkr	Lager
3575.505	3, 4, 5, 6, 8 mm inkl. VARIO forsænker 2202 (90 °)	6	Trækasse	537,00	✓
1594.507	3, 4, 5, 6, 8, 10, 12	7	Trækasse	594,00	✓
1594.510	3, 4, 5, 6, 8, 10, 12, 13, 14, 16	10	Trækasse	1.269,00	✓



Høj kvalitets træbor i fuldsleben udførelse, med 2 hovedskær og 2 sideskær. Udført med dybhulsspiral for særlig god spåntransport, slibet på CNC robotslibemaskine.

Udført i HSS-G stål. Omdrejningstal = mellem 2500 og 4000 omdr./min. Ved boring med lille Ø, i dybe huller: reducer omdrejningstallet! Til serieboring i alle træsorter – også i hårdtræ, samt i akryl/plexiglas, corial, GFK, polycarbonat, PVC og andre lignende plastprodukter. Med de slebne spånnoter, sikre dette bor en glimrende transport af spåner, også ved dybe huller. Bor KUN i stationære maskiner, ved bor Ø under 8 mm.

Art. nr.	Ø mm	Skaft Ø mm	Total længde mm	Nytte længde mm	Dkr	Lager
1599.103	3	3	150	100	124,00	✓
1599.104	4	4	150	100	124,00	✓
1599.105	5	5	150	100	131,00	✓
1599.106	6	6	150	100	139,00	✓
1599.107	7	7	150	100	181,00	✓
1599.108	8	8	150	100	181,00	✓
1599.109	9	9	150	100	192,00	✓
1599.110	10	10	150	100	210,00	✓
1599.111	11	11	150	100	237,00	✓
1599.203	3	3	250	200	179,00	✓
1599.204	4	4	250	200	179,00	✓
1599.205	5	5	250	200	204,00	✓
1599.206	6	6	250	200	228,00	✓
1599.207	7	7	250	200	294,00	✓
1599.208	8	8	250	200	294,00	✓
1599.209	9	9	250	200	328,00	✓
1599.210	10	10	250	200	357,00	✓
1599.211	11	11	250	200	412,00	✓
1599.212	12	12	250	200	453,00	✓
1599.213	13	13	250	200	481,00	✓
1599.214	14	13	250	200	521,00	✓
1599.215	15	13	250	200	598,00	✓
1599.216	16	13	250	200	659,00	✓
1599.218	18	13	250	200	973,00	✓
1599.220	20	13	250	200	1.236,00	✓
1599.222	22	13	250	200	1.503,00	✓
1599.224	24	13	250	200	1.799,00	✓
1599.225	25	13	250	200	1.969,00	✓
1599.303	3	3	315	250	233,00	✓
1599.304	4	4	315	250	233,00	✓
1599.305	5	5	315	250	265,00	✓
1599.306	6	6	315	250	297,00	✓
1599.307	7	7	315	250	383,00	✓
1599.308	8	8	315	250	383,00	✓
1599.309	9	9	315	250	426,00	✓
1599.310	10	10	315	250	465,00	✓
1599.311	11	11	315	250	534,00	✓
1599.312	12	12	315	250	590,00	✓
1599.313	13	13	315	250	625,00	✓
1599.314	14	13	315	250	688,00	✓



Høj kvalitets træbor i fuldsleben udførelse, med 2 hovedskær og 2 sideskær. Udført med dybhulsspiral for særlig god spåntransport, slibet på CNC robotslibemaskine.

Udført i HSS-G stål. Omdrejningstal = mellem 2500 og 4000 omdr./min. Ved boring med lille \emptyset , i dybe huller: reducer omdrejningstallet! Til serieboring i alle træsorter – også i hårdttræ, samt i akryl/plexiglas, corial, GFK, polycarbonat, PVC og andre lignende plastprodukter. Med de slebne spånnoter, sikre dette bor en glimrende transport af spåner, også ved dybe huller. Bor KUN i stationære maskiner, ved bor \emptyset under 8 mm.

Art. nr.	\emptyset mm	Skaft \emptyset mm	Total længde mm	Nytte længde mm	Dkr	Lager
1599.315	15	13	315	250	801,00	✓
1599.316	16	13	315	250	933,00	✓
1599.603	3	3	460	380	396,00	✓
1599.604	4	4	460	380	396,00	✓
1599.605	5	5	460	380	448,00	✓
1599.606	6	6	460	380	493,00	✓
1599.607	7	7	460	380	639,00	✓
1599.608	8	8	460	380	639,00	✓
1599.609	9	9	460	380	739,00	✓
1599.610	10	10	460	380	739,00	✓
1599.611	11	11	460	380	848,00	✓
1599.612	12	12	460	380	909,00	✓
1599.613	13	13	460	380	997,00	✓
1599.614	14	13	460	380	1.087,00	✓
1599.615	15	13	460	380	1.288,00	✓
1599.616	16	13	460	380	1.463,00	✓

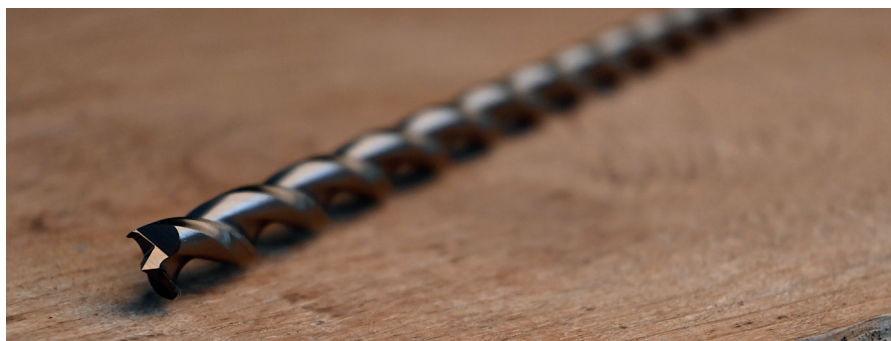

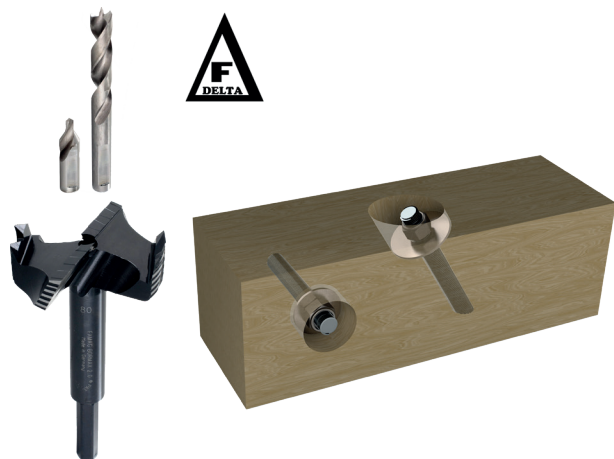

BORMAX 2,0 WS med udskiftelig centrebor eller føringsdorn. Med 2 forsatte hovedskær, samt med langrillede fræsninger på siden af hoved, som nedsætter friktion og varmeudvikling. Der medfølger både kort og lang centerbor. Boret er udstyret med 6-kant skaft, for bedre kraftoverførsel. Udført i legeret værktøjsstål. Omdrejningstal = mellem 300 og 800 omdr./min. Dette bor er udviklet til boring på skrå i trækonstruktioner. Dette kan foregå med enten centerbor, eller føringsdorn "1619". Boret er egnet til både blødt som hårdttræ.

Art. nr.	Ø mm	Skaft Ø mm	Indvendig Ø mm	Total længde mm	Nytte længde mm	Dkr	Lager
1614.020	20	13	8	140	90	781,00	÷
1614.025	25	13	8	140	90	812,00	÷
1614.030	30	13	8	140	90	899,00	÷
1614.032	32	13	8	140	90	939,00	÷
1614.035	35	13	8	145	95	939,00	÷
1614.040	40	13	8	145	95	1.023,00	✓
1614.045	45	13	10	150	100	1.085,00	÷
1614.050	50	13	10	150	100	1.138,00	✓
1614.055	55	13	10	150	100	1.138,00	÷
1614.058	58	13	10	150	100	1.239,00	÷
1614.060	60	13	10	150	100	1.239,00	✓
1614.065	65	13	10	155	105	1.445,00	÷
1614.068	68	13	10	155	105	1.549,00	✓
1614.070	70	13	10	155	105	1.549,00	✓
1614.075	75	13	10	155	105	1.858,00	÷
1614.080	80	13	10	155	105	1.859,00	✓
1614.085	85	13	10	160	110	2.323,00	÷
1614.090	90	16	10	160	110	2.323,00	÷
1614.095	95	16	10	160	110	2.891,00	÷
1614.100	100	16	10	160	110	2.891,00	÷
1614.110	110	16	10	160	110	3.356,00	÷
1614.120	120	16	10	160	110	3.356,00	÷



HSS bor til forboring fra Ø 44,45 - 120 mm

Art. nr.	Ø mm	Total længde mm	Nytte længde mm	Dkr	Lager
1614.210	10	75	50	174,00	✓

1619**Styretap****TILBEHØR BORMAX 2.0**

Udtagelig styretap med 8 eller 10 mm x 25 mm skaft.
Styretap til værktøjsstål - forbor og centerbor i HSS stål.
For borserie: 1614.

Til brug sammen med 1614 bor. Styretappen giver en meget høj præcision i boringen - selv ved store bordiameter.

Art. nr.	Ø mm	Ø Skaft mm	Total længde mm	Nytte længde mm	Dkr	Lager
1619.012	12	10	75	50	190,00	✓
1619.014	14	10	75	50	192,00	✓
1619.016	16	10	75	50	203,00	✓
1619.018	18	10	75	50	213,00	✓
1619.020	20	10	75	50	222,00	✓

1619**HSS Centerbor****TILBEHØR BORMAX 2.0**

HSS Centerbor med skaft

Art. nr.	Ø skaft mm	Antal	Ø mm	Dkr	Lager
1619.210	10	1	44,45 -120	174,00	✓

1622**Bormax 2.0 WS**

Bormax 2.0 WS, det hurtige Forstnerbor, med borende centerspids. Udført med 2 forsatte hovedskær. (fra Ø 11 mm) Boret er udstyret med sideriller, for nedsat friktion mellem borets side og materialet som der bores i. Boret er udstyret med 6-kant skaft, for bedre kraftoverførsel. Udført i legeret værktøjsstål. Omdrejningstal: mellem 900 og 3200 omdr./min. Hurtig boring i blødt træ, Europæisk hårdt træ, spånplade, MDF plade osv. Lige god, om der bores "fri hånd", eller med stationær maskine. Højeste borkvalitet, med ringe varmeudvikling og lang standtid.

Art. nr.	Ø mm	Ø Skaft mm	Total længde mm	Nytte længde mm	Dkr	Lager
1622.008	8	8	90	57	218,00	✓
1622.010	10	8	90	57	218,00	✓
1622.012	12	8	90	57	218,00	✓
1622.014	14	8	90	57	225,00	✓
1622.015	15	8	90	57	220,00	✓
1622.016	16	8	90	57	220,00	✓
1622.018	18	8	90	57	240,00	✓
1622.020	20	8	90	57	240,00	✓
1622.021	21	8	90	57	288,00	✓
1622.022	22	10	90	57	259,00	✓
1622.024	24	10	90	57	267,00	✓
1622.025	25	10	90	57	277,00	✓
1622.026	26	10	90	57	277,00	✓
1622.028	28	10	90	57	320,00	✓
1622.030	30	10	90	57	320,00	✓
1622.032	32	10	90	57	320,00	✓

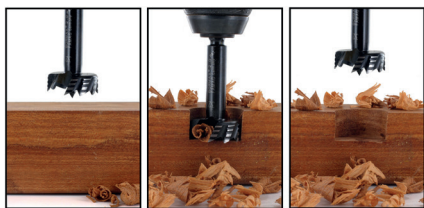

Bormax 2.0 WS, det hurtige Forstnerbor, med borende centerspids. Udført med 2 forsatte hovedskær. (fra Ø 11 mm) Boret er udstyret med sideriller, for nedsat friktion mellem borets side og materialet som der bores i. Boret er udstyret med 6-kant skaft, for bedre kraftoverførsel. Udført i legeret værktøjsstål. Omdrejningstal: mellem 900 og 3200 omdr./min. Hurtig boring i blødt træ, Europæisk hårdt træ, spånplade, MDF plade osv. Lige god, om der bores "fri hånd", eller med stationær maskine. Højeste borkvalitet, med ringe varmeudvikling og lang standtid.

Art. nr.	Ø mm	Ø Skaft mm	Total længde mm	Nytte længde mm	Dkr	Lager
1622.035	35	10	90	57	388,00	✓
1622.036	36	10	90	57	451,00	✓
1622.038	38	10	90	57	451,00	✓
1622.040	40	10	90	57	451,00	✓
1622.042	42	10	90	57	591,00	✓
1622.045	45	10	90	57	591,00	✓
1622.048	48	10	90	57	655,00	✓
1622.050	50	10	90	57	655,00	✓
1622.055	55	13	90	57	960,00	✓
1622.058	58	13	90	57	985,00	✓
1622.060	60	13	90	57	992,00	✓



Bormax 2.0 WS, det hurtige Forstnerbor, med borende centerspids. Udført med 2 forsatte hovedskær. (fra Ø 11 mm) Boret er udstyret med sideriller, for nedsat friktion mellem borets side og materialet som der bores i. Boret er udstyret med 6-kant skaft, for bedre kraftoverførsel. Udført i legeret værktøjsstål. Omdrejningstal: mellem 900 og 3200 omdr./min. Hurtig boring i blødt træ, Europæisk hårdt træ, spånplade, MDF plade osv. Lige god, om der bores "fri hånd", eller med stationær maskine. Højeste borkvalitet, med ringe varmeudvikling og lang standtid.

Art. nr	Ø mm	Antal dele	Dkr	Lager
1622.530	40, 50, 60	3	1.604,00	✓
1622.504	35, 40, 45, 50	4	1.594,00	✓
1622.505	15, 20, 25, 30, 35	5	1.103,00	✓
1622.570	15, 20, 25, 30, 35, 40	6	1.949,00	✓
1622.606	15, 20, 25, 30, 35, 40, 50	7	1.448,00	✓
1622.508	15, 20, 25, 30, 35, 40, 45, 50	8	2.400,00	✓
1622.515	10, 12, 15, 16, 18, 20, 22, 25, 26, 28, 30, 35, 40, 45, 50	15	3.736,00	✓

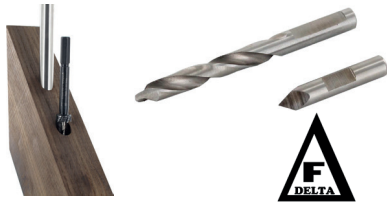

Forbor i 1 og 4 stk. pakning

Centresbor i 1 og 4 stk. pakning

Art. nr.	Beskrivelse	Ø mm	Ø Skaft mm	Total længde mm	Nytte længde mm	Antal	Dkr	Lager
1624.004	Forbor	4	4	45	30	1	38,00	✓
1624.104	Forbor (VE 4)	4	4	45	30	4	134,00	✓
1624.005	Centresbor	4	4	22	6	1	31,00	✓
1624.105	Centresbor(VE 4)	4	4	22	6	4	110,00	✓



BORMAX 2,0 WS prima med udskiftelig styrestift eller centerbor, med borende centerspid
Boret har 2 forsatte hovedskær, samt fortandet sideskær, med sideriller på udvendig side af boret. Boret udført i legeret værktøjsstål, centerbor i HSS-G. Boret med lang centerbor, er beregnet til boring af "skrå" huller i f.eks. trappevanger, for boring til balystarør.

Boret er egnet til alle typer boring, i bløde som hårde Europæiske træsorter. Kan også anvendes med borforlængere, til dybhulsboring. Til boring i meget hårdt træ, eller kunststof belagte plader.

Art. nr.	Ø mm	Ø Skaft mm	Total længde mm	Nytte længde mm	Antal Skær	Dkr	Lager
1624.015	15	10	90	57	1	310,00	✓
1624.016	16	10	90	57	1	310,00	✓
1624.018	18	10	90	57	1	330,00	✓
1624.020	20	10	90	57	1	330,00	✓
1624.022	22	10	90	57	2	351,00	✓
1624.025	25	10	90	57	2	368,00	✓
1624.030	30	10	90	57	2	411,00	✓
1624.035	35	10	90	57	2	479,00	✓
1624.040	40	10	90	57	2	543,00	✓
1624.045	45	10	90	57	2	692,00	✓
1624.050	50	10	90	57	2	746,00	✓



BORMAX 2,0 WS prima med udskiftelig styrestift eller centerbor, med borende centerspid
Boret har 2 forsatte hovedskær, samt fortandet sideskær, med sideriller på udvendig side af boret. Boret udført i legeret værktøjsstål, centerbor i HSS-G. Boret med lang centerbor, er beregnet til boring af "skrå" huller i f.eks. trappevanger, for boring til balystarør.

Boret er egnet til alle typer boring, i bløde som hårde Europæiske træsorter. Kan også anvendes med borforlængere, til dybhulsboring. Til boring i meget hårdt træ, eller kunststof belagte plader.

Art. nr.	Ø mm	Antal dele	Dkr	Lager
1624.505	15, 20, 25, 30, 35	5	1.451,00	✓
1624.606	15, 20, 25, 30, 35, 40	6	1.865,00	✓
1624.570	15, 20, 25, 30, 35, 40, 50	7	2.436,00	✓
1624.508	15, 20, 25, 30, 35, 40, 45, 50	8	2.965,00	✓
1624.506	15, 20, 25, 30, 35 incl. Borforlænger 125 mm	6	1.627,00	✓



Bormax³ HM belagt. Markeds første HM bestykket Forstnerbor, med centerspids, med HM hovedskær, samt HM bestykket sideskær. 6-kant skaft for bedre kraftoverførsel. Høj kvalitet HM bestykket hoved og sideskær. Omdrejningstal: mellem 1800 og 5000 omdr./min. i Europæisk hårdt træ. Til frihåndsboring i alle virkelig hårde træsorter. Europæisk som eksotisk træ. (også "jernetræ"!)" Også MDF og spånplade, alle gængse kunststof materialer. Første virkelig universale HM bor, til frihånd som stationær drift. Også sammen med borforlængere.

Art. nr.	Ø mm	Ø Skaft mm	Total længde mm	Nytte længde mm	Antal Skær	Dkr	Lager
1663.015	15	8	90	57	1	595,00	✓
1663.016	16	8	90	57	1	611,00	✓
1663.018	18	8	90	57	1	611,00	✓
1663.019	19	8	90	57	1	611,00	✓
1663.020	20	8	90	57	1	611,00	✓
1663.022	22	10	90	57	1	628,00	✓
1663.024	24	10	90	57	1	628,00	✓
1663.025	25	10	90	57	2	628,00	✓
1663.026	26	10	90	57	2	628,00	✓
1663.028	28	10	90	57	2	644,00	✓
1663.030	30	10	90	57	2	644,00	✓
1663.032	32	10	90	57	2	644,00	✓
1663.035	35	10	90	57	2	674,00	✓
1663.038	38	10	90	57	2	800,00	✓
1663.040	40	10	90	57	2	800,00	✓
1663.045	45	10	90	57	2	1.032,00	✓
1663.050	50	10	90	57	2	1.183,00	✓
1663.060	60	13	90	57	2	1.652,00	✓



Bormax³ HM belagt. Markeds første HM bestykket Forstnerbor, med centerspids, med HM hovedskær, samt HM bestykket sideskær. 6-kant skaft for bedre kraftoverførsel. Høj kvalitet HM bestykket hoved og sideskær. Omdrejningstal: mellem 1800 og 5000 omdr./min. i Europæisk hårdt træ. Til frihåndsboring i alle virkelig hårde træsorter. Europæisk som eksotisk træ. (også "jernetræ"!)" Også MDF og spånplade, alle gængse kunststof materialer. Første virkelig universale HM bor, til frihånd som stationær drift. Også sammen med borforlængere.

Art. nr.	Ø mm	Antal dele	Dkr	Lager
1663.505	15, 20, 25, 30, 35	5	2.410,00	✓
1663.606	15, 20, 25, 30, 35, 40	6	3.021,00	✓

1621

Dybdeanslag

TILBEHØR BORMAX 2.0



Dybdeanslag med kugleleje til FAMAG forstnerbor og BORMAX bor, med udskiftelig føringsbøsning. Anslaget udført i ABS plast, med stålkerne.

Omdrejningstal = se bortabel for Forstner bor og BORMAX bor.

For at udnytte præcisionen optimalt, skal dybdestop ringen monteres med største præcision. Ved boring af dybe huller, skal korrekt anslagsring vælges!

Art. nr.	Ø mm	Kan anvendes på serie	Dkr	Lager
1621.200	10-48	1622,1623,1630, 1663	1.066,00	✓

1639

Borforlængere



Borforlængere til borepatroner Ø 10 og 13 x 30 mm. Med 4 stk. klemkruser til fastholdelse af borskafte. Solid udførsel med høj rundløbs nøjagtighed, og 3 holdeflader i skaftet. Legeret værktøjsstål. Med lange borforlængere, skal der bores med reduceret omdrejningstal - lavere angivne omdrejningstal. Til forlængelse af alle FAMAG bor, med skaft: Ø 8, 10, 12, og 13 mm. Vær opmærksom på skaft Ø ved bestilling ! Optimal til dybhulsboring. Vær opmærksom på: ved dybe huller - især i hårdt træ, at en håndboremaskine "kan" køre fast i materialet!

Art. nr.	Indvendig Ø mm	Ø mm	Ø Skaft mm	Total længde mm	Nytte længde mm	Dkr	Lager
1639.011	8	16	10	80	50	222,00	✓
1639.003	8	16	10	125	100	249,00	✓
1639.004	8	16	10	250	220	275,00	✓
1639.010	10	16	10	80	50	222,00	✓
1639.001	10	16	10	125	100	249,00	✓
1639.002	10	16	10	250	220	275,00	✓
1639.009	10	22	13	400	360	468,00	✓
1639.007	12	22	13	400	360	450,00	✓
1639.005	13	22	13	125	100	275,00	✓
1639.006	13	22	13	250	220	312,00	✓
1639.008	13	22	13	400	360	450,00	✓

1639

Borforlængere

SÆT



Borforlængeresæt til borepatroner Ø 10 og 13 x 30 mm. Med 4 stk. klemkruser til fastholdelse af borskafte. Solid udførsel med høj rundløbs nøjagtighed, og 3 holdeflader i skaftet. Legeret værktøjsstål. Med lange borforlængere, skal der bores med reduceret omdrejningstal - lavere angivne omdrejningstal. Til forlængelse af alle FAMAG bor, med skaft: Ø 8, 10, 12, og 13 mm. Vær opmærksom på skaft Ø ved bestilling ! Optimal til dybhulsboring. Vær opmærksom på: ved dybe huller - især i hårdt træ, at en håndboremaskine "kan" køre fast i materialet!

Art. nr.	Ø mm	Antal dele	Total længde mm	Dkr	Lager
1639.503	10	3	80 / 125 / 250	570,00	✓

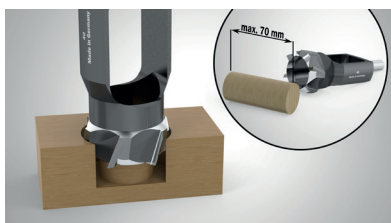

Dobbeltsleben hovedskær og udvendig diameter er robotsleben. Max proplængde 70 mm.

Udført i legeret værktøjsstål. Omdrejningstal = mellem 400 og 1500 omdr./min. Boret er til fremstilling af propper, sammen med FAMAG BORMAX bor, for at opnå den fornødne præcision. Bor gerne med borets ydrediameter uden for materialets kant, for bedre spånafgang.



Art. nr.	Indvendig Ø mm	Skaft Ø mm	Ø mm	Antal Tænder	Total længde mm	Nytte længde mm	Dkr	Lager
1616.010	10	13	20	4	140	70	611,00	✓
1616.012	12	13	22	4	140	70	661,00	✓
1616.014	14	13	24	4	140	70	661,00	✓
1616.015	15	13	25	4	140	70	661,00	✓
1616.016	16	13	26	4	140	70	710,00	✓
1616.018	18	13	28	4	140	70	710,00	✓
1616.020	20	13	30	4	140	70	710,00	✓
1616.022	22	13	32	4	140	70	789,00	✓
1616.024	24	13	36	5	140	70	1.040,00	✓
1616.025	25	13	37	5	140	70	791,00	✓
1616.028	28	13	40	5	140	70	1.152,00	✓
1616.030	30	13	42	5	140	70	864,00	✓
1616.032	32	13	44	5	140	70	1.322,00	✓
1616.035	35	13	49	6	140	70	960,00	✓
1616.040	40	16	54	6	140	70	1.098,00	✓
1616.045	45	16	59	6	140	70	1.221,00	✓
1616.050	50	16	64	6	140	70	1.386,00	✓

**1616.505**

5 stk. 1616 probor VS i Ø 15, 20, 25, 30 og 35 mm med dobbeltsleben hovedskær og udvendig diameter er robotsleben. Max proplængde 70 mm.

Udført i legeret værktøjsstål. Omdrejningstal = mellem 400 og 1500 omdr./min



Art. nr.	Ø mm	Antal dele	Max. proplængde mm	Dkr	Lager
1616.505	15,20,25,30,35	5	70	3.597,00	✓

**1628.306**

3 stk. 1616 probor VS i Ø 15, 20, 25 mm med dobbeltsleben hovedskær og udvendig diameter er robotsleben. Max proplængde 70 mm, samt 3 stk. Bormax bor 1622 i Ø 15, 20, 25 mm.



Udført i legeret værktøjsstål. Omdrejningstal = mellem 400 og 1500 omdr./min

Art. nr.	Ø propbor mm	Ø Bormax mm	Max. proplængde mm	Antal dele	Dkr	Lager
1628.306	15,20,25	15, 20, 25	70	6	2.606,00	✓



Dobbeltsleben HM hovedskær og udvendig diameter er robotsleben. Max proplængde 70 mm. Omdrejningstal = mellem 1.500 og 1.800 omdr./min. Boret er til fremstilling af propper, sammen med FAMAG BORMAX bor, for at opnå den fornødne præcision. Bor gerne med boret yrediameter uden for materialets kant, for bedre spånafgang.

Art. nr.	Indvendig Ø mm	Skaft Ø mm	Ø mm	Antal Tænder	Total længde mm	Nytte længde mm	Dkr	Lager
1616.115	15	13	25	4	140	70	1.878,00	✓



Hængselbor I WS udførelse (3515) .

WS 3515

Art. nr.	Ø mm	Ø Skaft mm	Total længde mm	Nytte længde mm	Dkr	Lager
3515.026	26	8	60	40	112,00	✓
3515.035	35	8	60	40	117,00	✓



HM 3516

Hængselbor HM belagt (3516)

Art. nr.	AØ	Ø Skaft mm	Total længde mm	Nytte længde mm	Dkr	Lager
3516.026	26	8	60	40	204,00	✓
3516.035	35	8	60	40	204,00	✓



PAROLI ALLROUND 165, HM bestyktet universal hulsav.

Hårdmetal tænder. Ved større diameter, kræves: lav hastighed og en momentstærk maskine.

Til boring i: alle trætyper, alle pladematerialer, MDF, gasbeton, gipsplader, bløde fliser, kunststof som: Acryl / plexiglas, GFK, Polycarbonat og PVC.

Art. nr.	Ø mm	Nytte længde mm	Dkr	Lager
2169.051	51	165	701,00	✓
2169.060	60	165	787,00	✓
2169.070	70	165	929,00	✓
2169.080	80	165	1.045,00	✓
2169.102	102	165	1.179,00	✓
2169.111	111	165	1.318,00	✓
2169.121	121	165	1.532,00	✓
2169.130	130	165	1.774,00	✓
2169.152	152	165	2.034,00	✓
2169.160	160	165	2.585,00	✓



Tilbehør til PAROLI ALLROUND 165, HM Universal hulsav, Lang udgave

Hurtig udkastskaft,

Styretap Ø 10 mm

Med det smarte slaghåndtag, fjernes den udborede klods. Høj rundløbsnøjagtighed på grund af den solide konstruktion.

Art. nr.	Beskrivelse	Dkr	Lager
2169.310	Hurtig udkastskaft inkl. Styretap til alle PAROLI 165	352,00	✓
2169.309	Hurtig udkastskaft til alle PAROLI 165	272,00	✓
2169.320	Styretap Ø 10 mm SINGLE til alle PAROLI 165	82,00	✓

2166

Hulsav

SÆT



HM hulsavsæt bestående af 6 hulsave + 1 undersænker til eldåser + 1 udkaster inkl. 6 adapter og HSS centrebore.

Til alle typer træ- og pladematerialer, MDF, gasbeton, gipsplader, fliser op til en ridsehårdhed på 6 og plast såsom akryl/plexiglas, Corian, GFK, HPL belægning, polycarbonat, PVC og Trespa.

Skæredybde 50 mm

Art. nr.	Hulsav Ø mm	Undersænker Ø mm	Udkaster	Centrebore HSS	Dkr	Lager
2166.808	45, 50, 57, 60, 68, 80	68	1	60	2.210,00	✓

1775

Undersænker HSS 90°

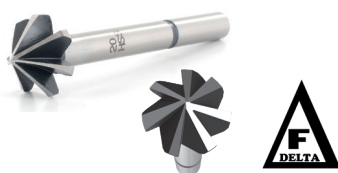

HSS 7-skærs 90 graders undersænker. Ulige antal deling af undersænkerhovedet, med fuld-sleben skær. For fineste resultat. Udført i HSS stål. Omdrejningstal: mellem 1000 og 2500 omdr./min. Til undersænkning i alle træsorter, og pladematerialer, samt i kunststof. På grund af den 7-delte slibning kan undersænkning udføres, også i blødt træ, uden flosning.

Art. nr.	Ø mm	Ø Skaft mm	Total længde mm	Nytte længde mm	Dkr	Lager
1775.010	10	8	90	60	156,00	✓
1775.013	13	8	90	60	168,00	✓
1775.016	16	8	90	60	174,00	✓
1775.020	20	8	90	60	195,00	✓
1775.025	25	8	90	60	235,00	✓
1775.030	30	8	90	60	278,00	✓

2100

Forsænker VS stål



Forsænker VS Klassisk 5-skærs 90 graders forsænker, til montering på træspiral bore. Med unbraconøgle, men uden bore.

Udført i værktøjsstål.

Omdrejningstal: mellem 1500 og 2200 omdr./min. kun i blødt træ.

Undersænkeren passer KUN til den angivne borstørrelse! Er egnet til både træsorter, samt krydsfiner.

Art. nr.	Indvendig Ø mm	Udvendig Ø mm	Total længde mm	Dkr	Lager
2100.030	3,0	16	25	131,00	✓
2100.035	3,5	16	25	131,00	✓
2100.040	4,0	16	25	131,00	✓
2100.045	4,5	16	25	131,00	✓
2100.050	5,0	16	25	131,00	✓
2100.055	5,5	16	25	131,00	✓
2100.060	6,0	16	25	131,00	✓
2100.065	6,5	16	25	163,00	✓
2100.070	7,0	16	25	163,00	✓
2100.080	8,0	20	25	163,00	✓
2100.100	10,0	20	25	163,00	✓



Anslagsring med pinolskrue i siden til forsænker 2100: 3-7 mm •
Kør langsommere end normalt, ved små bordiameter: 3 og 4 mm.
Fikses på boret, for fast bordybde.

Art. nr.	Indvendig Ø mm	Udvendig Ø mm	Dkr	Lager
2108.216	16	20	56,00	✓



HSS Undersænker 180° med 2 hovedskær, og 2 forskær til montering på spiralbor.
Udført i HSS stål. Omdrejningstal: mellem 1700 og 3000 omdr./min. Kan bruges i akku-
maskiner, med betydelig lavere omdrejningstal.
Boring og undersækning i en arbejdsgang, ved montering på spiralbor. Velegnet til: bløde
træsarter, Europæisk hårdtræ, krydsfiner, kunststof - som: Acryl / plexiglas, Corian, GFK,
Polycarbonat og PVC. Til boring og undersækning til f.eks. spændeskive og møtrik - i en
arbejdsgang.

Art. nr.	Indvendig Ø mm	Ø mm	Total længde mm	Dkr	Lager
2106.050	5	15	23	422,00	✓
2106.060	6	16	23	435,00	✓
2106.061	6	15	25	439,00	✓
2106.110	10	20	25	484,00	✓
2106.180	8	20	25	503,00	✓
2106.210	10	25	25	529,00	✓
2106.280	8	25	25	529,00	✓
2106.312	12	30	25	805,00	✓



En virkelig proff HM undersænker - monteres på boret. Fås til 90 og 180 graders under-
sækning. Justerbar til bor mellem 3 og 8 mm. Fastlåses ved hjælp af unbracoskruer.
Slidstærk hårdmetal udførsel. Omdrejningstal: mellem 3000 og 5000 omdr./min. Kør
væsentlig langsommere i AKKU maskiner.
Boring og undersækning i en arbejdsgang. Egned til alle træsorter, også de hårde træsorter.
Også til plader og alle typer kunststof.

Art. nr.	Indvendig Ø mm	Ø mm	Total længde mm	Grader	Dkr	Lager
2202.000	3 - 8	10,5 - 14,5	34	90	357,00	✓



Kvalitets bor og undersænker sæt med indstilleligt dybdestop. Undersænkeren har en vinkel på 60 grader. Undersænkeren er udført i legeret værktøjsstål. Dybdestoppet er udført i messing. Omdrejningstal: mellem 1500 og 2200 omdr./min. Dette sæt er særlig velegnet til f.eks. forboring og undersænkning af terrassebrædder. Foretag en nøjagtig indstilling fra starten, så bliver resultatet perfekt!

Art. nr.	Beskrivelse	Antal dele	Emballage	Dkr	Lager
3577.040	Boreforsænkningssæt Ø 4 mm inkl. Dybdestop, forsænket diameter 12 mm	1	Trækasse	320,00	✓
3577.050	Boreforsænkningssæt Ø 5 mm inkl. Dybdestop, forsænket diameter 12 mm	1	Trækasse	320,00	✓
3577.060	Boreforsænkningssæt Ø 6 mm inkl. Dybdestop, forsænket diameter 12 mm	1	Trækasse	320,00	✓
3577.504	Borforænkningssæt Ø 4, 5 og 6 mm inkl. Dybdestop	4	Trækasse	641,00	✓



HSS-G Metalbitsbor, kort. Fuldsleben HSS bor i kort udførelse med 1/4" 6-kant skaft. Blank udførelse. HSS-G stål. Både til AKKU maskiner og almindelige maskiner. Til boring hvor pladsen er trang. I alle normale ståltyper, op til 900 N/mm². God spåntransport.

Art. nr.	Ø mm	Ø Skaft mm	Total længde mm	Længde spiral mm	Dkr	Lager
2596.030	3	C 6,3	38	16	71,00	✓
2596.033	3,3	C 6,3	40	18	71,00	✓
2596.035	3,5	C 6,3	40	18	71,00	✓
2596.040	4	C 6,3	44	20	71,00	✓
2596.042	4,2	C 6,3	46	24	73,00	✓
2596.045	4,5	C 6,3	46	24	73,00	✓
2596.050	5	C 6,3	50	26	73,00	✓
2596.055	5,5	C 6,3	50	26	78,00	✓
2596.060	6	C 6,3	50	26	78,00	✓
2596.065	6,5	C 6,3	50	30	78,00	✓
2596.068	6,8	C 6,3	50	30	78,00	✓
2596.070	7	C 6,3	50	30	78,00	✓
2596.075	7,5	C 6,3	51	32	98,00	✓
2596.080	8	C 6,3	51	32	98,00	✓
2596.085	8,5	C 6,3	53	33	106,00	✓
2596.090	9	C 6,3	53	33	120,00	✓
2596.100	10	C 6,3	54	38	120,00	✓

2596

Kort metalbitsbor HSS-G

SÆT



HSS-G Metalbitsbor, kort. Fuldsleben HSS bor i kort udførelse med 1/4" 6-kant skaft. Blank udførelse. HSS-G stål. Både til AKKU maskiner og almindelige maskiner. Til boring hvor pladsen er trang. I alle normale ståltyper, op til 900 N/mm². God spåntransport.

Art. nr.	Ø mm	Antal dele	Emballage	Dkr	Lager
2596.805	3, 4, 5, 6, 8	5	Plastkassette	297,00	✓

1598

Vinkelborehoved



Vinkelborehoved "90fix"

Solidt vinkelborehoved udført i aluminium og med skrånende ståltandhjul (super kraftoverførelse) Til 1/4" bits og bor med 6-kant. Det 90 graders vinkelhoved er udstyret med støttegreb. Perfekt holder med indbygget magnet.

Udført i trykstøbt aluminium, til boring med max 2000 omdr./min.

Til proff brug, også på akkumaskiner. Med et max. Drejningsmoment på 50 Nm.

Til brug på trange steder, ved boring og skrueing .

Art. nr.	Bit mm	Vinkel °	Højde mm	Dkr	Lager
1598.750	6,35	90	40	600,00	✓

1598

Vinkelborehoved

SÆT



Vinkelborehovedsæt "90fix"

Solidt vinkelborehoved udført i aluminium og med skrånende ståltandhjul (super kraftoverførelse) Til 1/4" bits og bor med 6-kant. Det 90 graders vinkelhoved er udstyret med støttegreb. Perfekt holder med indbygget magnet.

Udført i trykstøbt aluminium, til boring med max 2000 omdr./min.

Til proff brug, også på akkumaskiner. Med et max. Drejningsmoment på 50 Nm.

Til brug på trange steder, ved boring og skrueing .

Art. nr.	Ø Bits mm	Antal dele	Forsænker	Borepatron	Vinkelborforsats	Dkr	Lager
1598.757	3, 4, 5, 6	8	✓	✓	✓	753,00	✓



Overfræser sæt classic line
6+6 dele HM fræsersæt med skaft
Ø 8 mm i metalboks.



Art. nr.	Indhold		Antal dele	Dkr	Lager
3381.866	Not fræser Ø x 30 x 90 mm Ø 8, 10, 12, 16, 18, 20 mm	Afrundings fræser R=Radius R2, R3, R4, R6, R8, R10	6 + 6	816,00	✓



Overfræser sæt.
12 dele HM fræsersæt med skaft
Ø 8 mm i metalboks.



Art. nr.	Indhold		Antal dele	Dkr	Lager
3381.812	1 kantfræser med kugleleje (Ø 12,7 - NL 25,4 mm) 1 Svalehale (Ø 14,3 mm - NL 12,7 mm) 1 V-Not fræser (Ø 12,7 mm - 90°) Hulkehfræser (Ø 12 mm - R6 mm) med kugleleje (Ø 21,5 mm - R6 mm)	3 Not fræser (Ø 8 - 12 - 16 - NL 20 mm) 2 afrundings fræser (R6 - R9,5 mm) 1 kant fræser (Ø 28,6 mm - 45°) 1 profil fræser (Ø 27 mm - R4 mm)	12	765,00	✓



Overfræser sæt profi line
12 dele HM fræsersæt med skaft Ø
8 mm i plastboks.

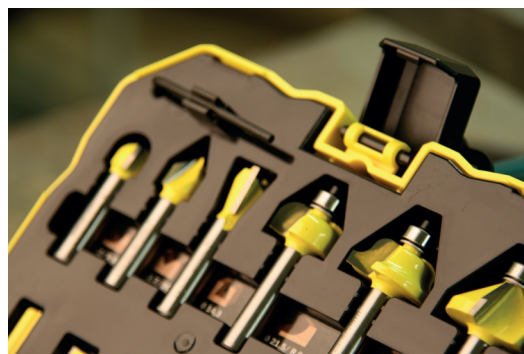

Art. nr.	Indhold	Antal dele	Dkr	Lager	
3382.812	1 kantfræser med kugleleje (Ø 12,7 - NL 25,4 mm) 1 Svalehale (Ø 14,3 mm - NL 12,7 mm) 1 V-Not fræser (Ø 12,7 mm - 90°) Hulkehlfræser (Ø 12 mm - R6 mm) Hulkehlfræser med kugleleje (Ø 21,5 mm - R6 mm)	3 Not fræser (Ø 8 - 12 - 16 - NL 20 mm) 2 afrundings fræser (R6 - R9,5 mm) 1 kant fræser (Ø 28,6 mm - 45°) 1 profil fræser (Ø 27 mm - R4 mm)	12	1.105,00	✓



Overfræser sæt.
22 dele HM fræsersæt med
skaft Ø 8 mm i plastboks.



Art. nr.	Indhold	Antal dele	Dkr	Lager	
3383.822	1 kantfræser med kugleleje (Ø 12,7 - NL 25,4 mm) 1 Svalehale (Ø 14,3 mm - NL 12,7 mm) 1 V-Not fræser (Ø 12,7 mm - 90°) 1 Skriffræser (Ø 12,7 mm - 60°) 2 Hulkehlfræser (Ø 8 - R4 mm + Ø 12 - R6 mm) 2 Hulkehlfræser med kugleleje (Ø 19,5 - R5 mm + Ø 25,5 - R8 mm) 6 Not fræser (Ø 6-8-10-12-16-20 - NL 20 mm) 2 afrundings fræser (Ø 22,7 - R5 mm + Ø 28,7 - R8 mm)	1 kant fræser (Ø 28 mm - 45°) 1 profil fræser (Ø 27 mm - R4 mm) 1 Fasefræser (Ø 19,9 mm - 22°) 1 Falsfræser (Ø 31,8 mm - NL 12,7 mm) 1 Kantfræser (Ø 22,2 mm - R3,18 mm) 1 Profilfræser (Ø 21 mm - R5 mm) 2 Reserve kuglelejer (Ø 9,5 mm + 12,7 mm)	22	1.870,00	✓

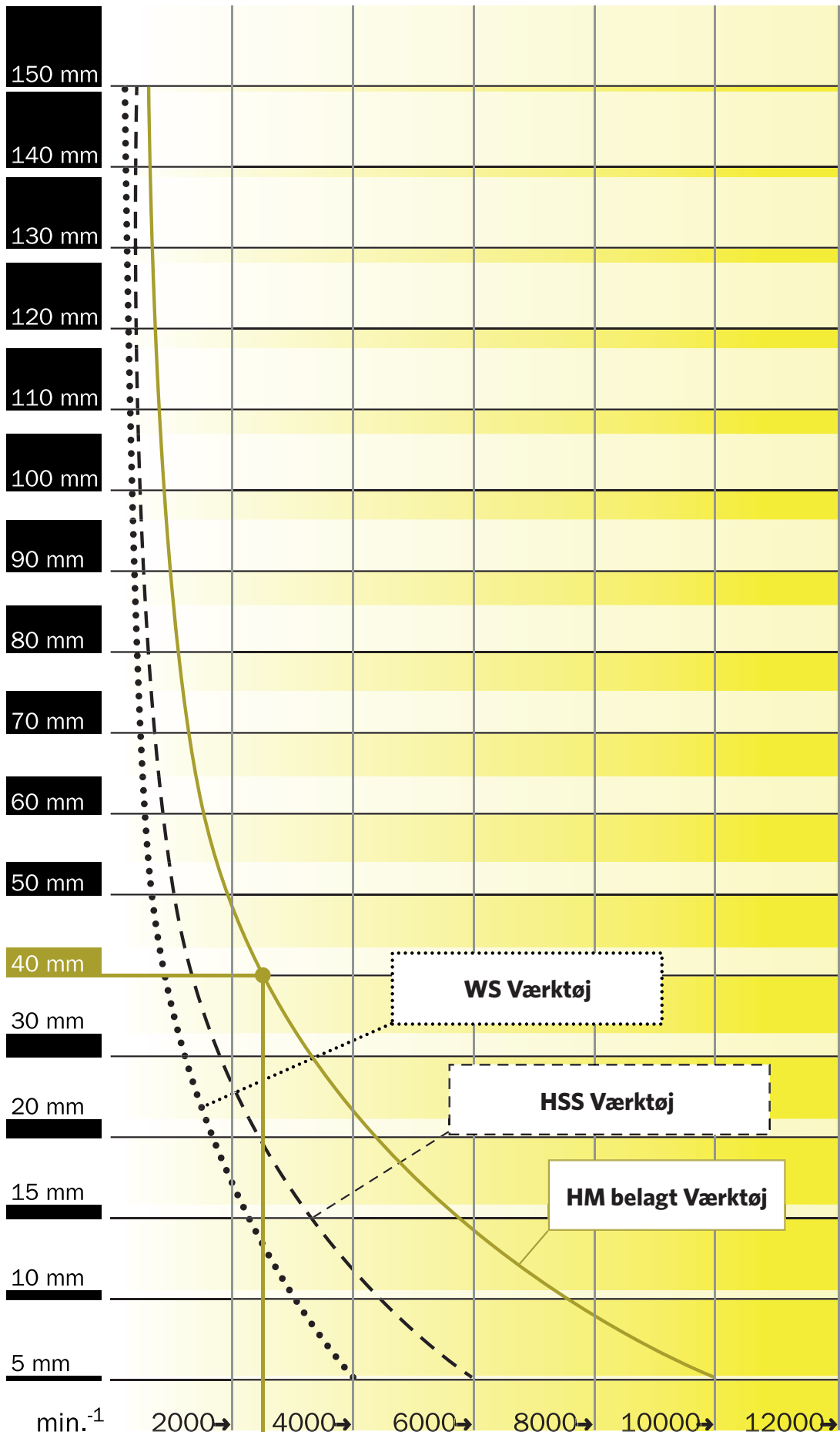

FAMAG...for bedre boring ... i træ og kunststof

Om vores tradition: FAMAG blev grundlagt i 1865, af "Bohrerschmied" (borsmed) af Friedrich August Mühlhoff som "Remscheider Bohrerfabrik Fried. Aug. Mühlhoff".

FAMAG specialiserede sig næsten fra starten i, at lave bor til boring i træ. I dag står FAMAG som en højteknologisk fabrik, med moderne CNC maskiner, og et samlet program på over 3.500 produkter. Programmet består i dag af produktion af bor til træ og kunststof industrien, samt traditionel håndværk. Borene fremstilles i såvel: VS stål (værktøjsstål) – HSS stål (highspeed stål), som HM stål (hårdmetal stål).

FAMAG står også som opfinder, af f.eks. TCT-Bormax3 bor, Bormax® 2,0. Lige som man producerer almindelige Forstner bor, som træsneglebor med den patenterede "Lewis" vindel.

For beskrive FAMAG's brede inden for træbor, beskrives følgende:

- Kunstbor: fra 8mm til 60mm, op til 120mm længde.
- Træsneglebor: fra 5mm til 50mm, i standartlængder på: 235, 320, 460, 650, 1000mm.
- Træsneglebor "kan" produceres i op til max 80mm Ø, og op til en max længde på 2.500mm.
- Propbor produceres også med HM platter.
- Dyvelbor laves i "HSS-G" udførsel, i længderne: 150, 250, 315, 460mm.
- Undersænkere laves til bor mellem 3 og 8mm, i 90 graders og 180 graders udførsel.
- FAMAG har et bredt udvalg af transportable borestandere, til f.eks. boring til montage af balys tarør, samt bor med variabel centerbor længde, til f.eks. boring til trappevanger.
- FAMAG laver hulsave til boring til tømmer, op til 210mm tykkelse i HM. Samt i HSS op til 300mm.
- FAMAG hulsave laves i diameter op til Ø 200mm.
- FAMAG har et bredt program i HM overfræser værktøjer – se vores katalog!
- Som et over 150 år gammelt firma, producerer FAMAG stadig traditionelle værktøjer til træbranchen. Som et kuriosum: tappe og bakker til at lave gammeldags "trægevind".

Prøv os – vi kan mere end du tror!

BOC[®]
BOHRCRAFT GERMANY





HSS-G, DIN 338, cylindrisk skaft, slebet, split point, spidsvinkel 118°, type N og blank poleret. Europæisk kvalitet.

Bruges ved boring i stål og støbt stål (legeret og ulegeret) med trækstyrke styrke op til 900 N/mm², støbejern, hærdet støbejern, sejt grafit jern, kort-spåned aluminium-legering, messing og bronze.

Pakke enhed:

Op til 7,0 mm Ø = 10 stk. -> op til 13,0 mm Ø = 5 stk. -> op til 16,0 mm Ø = 1 stk.

Ø mm	L mm total / spiral	Art. nr	Dkr	Lager
0,60	24/7	1122 03 00060	9,20	✓
0,70	28/9	1122 03 00070	9,20	✓
0,80	30/10	1122 03 00080	9,20	✓
0,90	32/11	1122 03 00090	9,20	✓
1,00	34/12	1122 03 00100	9,20	✓
1,10	36/14	1122 03 00110	9,20	✓
1,20	38/16	1122 03 00120	9,20	✓
1,30	38/16	1122 03 00130	10,20	✓
1,40	40/18	1122 03 00140	10,20	✓
1,50	40/18	1122 03 00150	10,20	✓
1,60	43/20	1122 03 00160	10,20	✓
1,70	43/20	1122 03 00170	10,20	✓
1,80	46/23	1122 03 00180	10,20	✓
1,90	46/23	1122 03 00190	10,20	✓
2,00	49/24	1122 03 00200	6,50	✓
2,10	49/24	1122 03 00210	7,00	✓
2,20	53/27	1122 03 00220	7,00	✓
2,30	53/27	1122 03 00230	7,00	✓
2,40	57/30	1122 03 00240	7,00	✓
2,50	57/30	1122 03 00250	6,50	✓
2,60	57/30	1122 03 00260	9,20	✓
2,70	61/33	1122 03 00270	9,20	✓
2,80	61/33	1122 03 00280	9,20	✓
2,90	61/33	1122 03 00290	9,20	✓
3,00	61/33	1122 03 00300	8,10	✓
3,10	65/36	1122 03 00310	10,20	✓
3,20	65/36	1122 03 00320	10,20	✓
3,25	65/36	1122 03 00325	11,10	✓
3,30	65/36	1122 03 00330	10,70	✓
3,40	70/39	1122 03 00340	10,70	✓
3,50	70/39	1122 03 00350	9,80	✓
3,60	70/39	1122 03 00360	11,70	✓
3,70	70/39	1122 03 00370	11,70	✓
3,80	70/43	1122 03 00380	11,70	✓
3,90	75/43	1122 03 00390	11,70	✓
4,00	75/43	1122 03 00400	10,70	✓
4,10	75/43	1122 03 00410	12,00	✓
4,20	75/43	1122 03 00420	12,00	✓
4,30	80/47	1122 03 00430	12,90	✓
4,40	80/47	1122 03 00440	12,90	✓

Ø mm	L mm total / spiral	Art. nr	Dkr	Lager
4,50	80/47	1122 03 00450	12,00	✓
4,60	80/47	1122 03 00460	15,70	✓
4,70	80/47	1122 03 00470	15,70	✓
4,80	86/52	1122 03 00480	15,70	✓
4,90	86/52	1122 03 00490	15,70	✓
5,00	86/52	1122 03 00500	14,30	✓
5,10	86/52	1122 03 00510	18,90	✓
5,20	86/52	1122 03 00520	18,90	✓
5,30	86/52	1122 03 00530	18,90	✓
5,40	93/57	1122 03 00540	18,90	✓
5,50	93/57	1122 03 00550	17,50	✓
5,60	93/57	1122 03 00560	21,60	✓
5,70	93/57	1122 03 00570	21,60	✓
5,80	93/57	1122 03 00580	21,60	✓
5,90	93/57	1122 03 00590	21,60	✓
6,00	93/57	1122 03 00600	19,20	✓
6,10	101/63	1122 03 00610	25,80	✓
6,20	101/63	1122 03 00620	25,80	✓
6,30	101/63	1122 03 00630	26,10	✓
6,40	101/63	1122 03 00640	26,10	✓
6,50	101/63	1122 03 00650	22,80	✓
6,60	101/63	1122 03 00660	31,00	✓
6,70	101/63	1122 03 00670	31,00	✓
6,80	109/69	1122 03 00680	31,00	✓
6,90	109/69	1122 03 00690	31,00	✓
7,00	109/69	1122 03 00700	26,70	✓
7,10	109/69	1122 03 00710	35,00	✓
7,20	109/69	1122 03 00720	35,00	✓
7,30	109/69	1122 03 00730	35,00	✓
7,40	109/69	1122 03 00740	35,00	✓
7,50	109/69	1122 03 00750	28,60	✓
7,60	117/75	1122 03 00760	39,00	✓
7,70	117/75	1122 03 00770	39,00	✓
7,80	117/75	1122 03 00780	39,00	✓
7,90	117/75	1122 03 00790	39,00	✓
8,00	117/75	1122 03 00800	36,00	✓
8,10	117/75	1122 03 00810	46,00	✓
8,20	117/75	1122 03 00820	46,00	✓
8,30	117/75	1122 03 00830	46,00	✓
8,40	117/75	1122 03 00840	46,00	✓



HSS-G, DIN 338, cylindrisk skaft, slebet, split point, spidsvinkel 118°, type N og blank poleret. Europæisk kvalitet.

Bruges ved boring i stål og støbt stål (legeret og ulegeret) med trækstyrke styrke op til 900 N/mm², støbejern, hærdet støbejern, sejt grafit jern, kort-spåned aluminium-legering, messing og bronze.

Pakke enhed:

Op til 7,0 mm Ø = 10 stk. -> op til 13,0 mm Ø = 5 stk. -> op til 16,0 mm Ø = 1 stk.

Ø mm	L mm total / spiral	Art. nr	Dkr	Lager	Ø mm	L mm total / spiral	Art. nr	Dkr	Lager
8,50	117/75	1122 03 00850	46,00	✓	11,10	142/94	1122 03 01110	89,00	✓
8,60	125/81	1122 03 00860	48,00	✓	11,20	142/94	1122 03 01120	89,00	✓
8,70	125/81	1122 03 00870	48,00	✓	11,30	142/94	1122 03 01130	89,00	✓
8,80	125/81	1122 03 00880	48,00	✓	11,40	142/94	1122 03 01140	89,00	✓
8,90	125/81	1122 03 00890	48,00	✓	11,50	142/94	1122 03 01150	80,00	✓
9,00	125/81	1122 03 00900	48,00	✓	11,60	151/101	1122 03 01160	95,00	✓
9,10	125/81	1122 03 00910	58,00	✓	11,70	151/101	1122 03 01170	95,00	✓
9,20	125/81	1122 03 00920	58,00	✓	11,80	151/101	1122 03 01180	95,00	✓
9,30	125/81	1122 03 00930	58,00	✓	11,90	151/101	1122 03 01190	95,00	✓
9,40	125/81	1122 03 00940	58,00	✓	12,00	151/101	1122 03 01200	88,00	✓
9,50	125/81	1122 03 00950	58,00	✓	12,10	151/101	1122 03 01210	107,00	✓
9,60	133/87	1122 03 00960	64,00	✓	12,20	151/101	1122 03 01220	107,00	✓
9,70	133/87	1122 03 00970	64,00	✓	12,30	151/101	1122 03 01230	107,00	✓
9,80	133/87	1122 03 00980	64,00	✓	12,40	151/101	1122 03 01240	107,00	✓
9,90	133/87	1122 03 00990	64,00	✓	12,50	151/101	1122 03 01250	99,00	✓
10,00	133/87	1122 03 01000	64,00	✓	12,60	151/101	1122 03 01260	116,00	✓
10,10	133/87	1122 03 01010	71,00	✓	12,70	151/101	1122 03 01270	116,00	✓
10,20	133/87	1122 03 01020	71,00	✓	12,80	151/101	1122 03 01280	116,00	✓
10,30	133/87	1122 03 01030	71,00	✓	12,90	151/101	1122 03 01290	116,00	✓
10,40	133/87	1122 03 01040	71,00	✓	13,00	151/101	1122 03 01300	112,00	✓
10,50	133/87	1122 03 01050	71,00	✓	13,50	160/108	1122 03 01350	169,00	✓
10,60	142/94	1122 03 01060	73,00	✓	14,00	160/108	1122 03 01400	185,00	✓
10,70	142/94	1122 03 01070	79,00	✓	14,50	169/114	1122 03 01450	201,00	✓
10,80	142/94	1122 03 01080	79,00	✓	15,00	169/114	1122 03 01500	217,00	✓
10,90	142/94	1122 03 01090	79,00	✓	15,50	178/120	1122 03 01550	237,00	✓
11,00	142/94	1122 03 01100	73,00	✓	16,00	178/120	1122 03 01600	249,00	✓

MG 10 P-PLUS/ MG 13 P-PLUS

PROFI PLUS



Spiralborsæt med 19 dele 1-10 mm / Spiralborsæt med 25 dele, 1-13 mm

HSS-G, DIN 338, slebet, split point og type N. Europæisk kvalitet.

Ø mm	Antal	Art. nr	Dkr	Lager
1,0 - 10,0 x 0,5	1	1122 14 10019	490,00	✓
1,0 - 13,0 x 0,5	1	1122 14 10025	1.018,00	✓

MG 591 P-PLUS**PROFI PLUS**

Spiralborsæt med 50 dele, 1,0-5,9 mm 0,1 spring.

HSS-G, DIN 338, slebet, split point og type N. Europæisk kvalitet.

Ø mm	Antal	Art. nr	Dkr	Lager
1,0 - 5,9 x 0,1	1	1122 13 10050	673,00	✓

MG 601 P-PLUS**PROFI PLUS**

Spiralborsæt med 41 dele, 6,0-10,0 mm 0,1 spring.

HSS-G, DIN 338, slebet, split point og type N. Europæisk kvalitet.

Ø mm	Antal	Art. nr	Dkr	Lager
6,0 - 10,0 x 0,1	1	1122 13 10041	2.017,00	✓

MG 70 P-PLUS**PROFI PLUS**

Spiralborsæt med 70 dele. 1-10 mm

HSS-G, DIN 338, slebet, split point og type N. Europæisk kvalitet.

Ø mm	Antal	Art. nr	Dkr	Lager
1,0 - 5,0 x 0,5	5	1122 14 10070	1.482,00	✓
5,5 - 7,5 x 0,5	3			
8,0 - 10,0 x 0,5	2			



HSS-E (5 % kobolt), DIN 338, cylindrisk skaft, split point, spidsvinkel 130°
type VA/TI og kobber farvet. Europæisk kvalitet.

Bruges ved boring i stål og støbt stål (legeret og ulegeret) med trækstyrke styrke op til 1.200 N/mm², titan, syrefast stål, rustfrit stål, som V2A/ V4A og varmebestandigt stål.

Pakke enhed:

Op til 7,0 mm Ø = 10 stk. -> op til 13,0 mm Ø = 5 stk. -> op til 16,0 mm Ø = 1 stk.

Ø mm	L mm total / spiral	Art. nr	Dkr	Lager	Ø mm	L mm total / spiral	Art. nr	Dkr	Lager
0,60	24/7	1141 03 00060	16,20	✓	4,70	80/47	1141 03 00470	27,90	✓
0,70	28/9	1141 03 00070	15,00	✓	4,80	86/52	1141 03 00480	27,90	✓
0,80	30/10	1141 03 00080	13,80	✓	4,90	86/52	1141 03 00490	27,90	✓
0,90	32/11	1141 03 00090	12,60	✓	5,00	86/52	1141 03 00500	25,70	✓
1,00	34/12	1141 03 00100	11,40	✓	5,10	86/52	1141 03 00510	35,00	✓
1,10	36/14	1141 03 00110	15,00	✓	5,20	86/52	1141 03 00520	35,00	✓
1,20	38/16	1141 03 00120	15,50	✓	5,30	86/52	1141 03 00530	35,00	✓
1,30	38/16	1141 03 00130	15,00	✓	5,40	93/57	1141 03 00540	35,00	✓
1,40	40/18	1141 03 00140	15,00	✓	5,50	93/57	1141 03 00550	32,00	✓
1,50	40/18	1141 03 00150	10,30	✓	5,60	93/57	1141 03 00560	47,00	✓
1,60	43/20	1141 03 00160	13,20	✓	5,70	93/57	1141 03 00570	39,00	✓
1,70	43/20	1141 03 00170	15,50	✓	5,80	93/57	1141 03 00580	39,00	✓
1,80	46/23	1141 03 00180	13,10	✓	5,90	93/57	1141 03 00590	39,00	✓
1,90	46/23	1141 03 00190	13,10	✓	6,00	93/57	1141 03 00600	36,00	✓
2,00	49/24	1141 03 00200	11,50	✓	6,10	101/63	1141 03 00610	46,00	✓
2,10	49/24	1141 03 00210	15,30	✓	6,20	101/63	1141 03 00620	46,00	✓
2,20	53/27	1141 03 00220	18,30	✓	6,30	101/63	1141 03 00630	46,00	✓
2,30	53/27	1141 03 00230	15,50	✓	6,40	101/63	1141 03 00640	46,00	✓
2,40	57/30	1141 03 00240	15,50	✓	6,50	101/63	1141 03 00650	42,00	✓
2,50	57/30	1141 03 00250	12,40	✓	6,60	101/63	1141 03 00660	52,00	✓
2,60	57/30	1141 03 00260	16,20	✓	6,70	101/63	1141 03 00670	52,00	✓
2,70	61/33	1141 03 00270	19,50	✓	6,80	109/69	1141 03 00680	49,00	✓
2,80	61/33	1141 03 00280	16,20	✓	6,90	109/69	1141 03 00690	52,00	✓
2,90	61/33	1141 03 00290	16,20	✓	7,00	109/69	1141 03 00700	47,00	✓
3,00	61/33	1141 03 00300	14,20	✓	7,10	109/69	1141 03 00710	63,00	✓
3,10	65/36	1141 03 00310	19,00	✓	7,20	109/69	1141 03 00720	63,00	✓
3,20	65/36	1141 03 00320	18,60	✓	7,30	109/69	1141 03 00730	63,00	✓
3,30	65/36	1141 03 00330	19,00	✓	7,40	109/69	1141 03 00740	63,00	✓
3,40	70/39	1141 03 00340	19,00	✓	7,50	109/69	1141 03 00750	57,00	✓
3,50	70/39	1141 03 00350	16,90	✓	7,60	117/75	1141 03 00760	76,00	✓
3,60	70/39	1141 03 00360	21,00	✓	7,70	117/75	1141 03 00770	76,00	✓
3,70	70/39	1141 03 00370	22,00	✓	7,80	117/75	1141 03 00780	76,00	✓
3,80	70/43	1141 03 00380	21,00	✓	7,90	117/75	1141 03 00790	76,00	✓
3,90	75/43	1141 03 00390	23,50	✓	8,00	117/75	1141 03 00800	69,00	✓
4,00	75/43	1141 03 00400	18,60	✓	8,10	117/75	1141 03 00810	89,00	✓
4,10	75/43	1141 03 00410	24,70	✓	8,20	117/75	1141 03 00820	89,00	✓
4,20	75/43	1141 03 00420	25,10	✓	8,30	117/75	1141 03 00830	92,00	✓
4,30	80/47	1141 03 00430	24,20	✓	8,40	117/75	1141 03 00840	92,00	✓
4,40	80/47	1141 03 00440	25,40	✓	8,50	117/75	1141 03 00850	78,00	✓
4,50	80/47	1141 03 00450	21,80	✓	8,60	125/81	1141 03 00860	102,00	✓
4,60	80/47	1141 03 00460	27,90	✓	8,70	125/81	1141 03 00870	102,00	✓



HSS-E (5 % kobolt) , cylindrisk skaft, split point, spidsvinkel 130°. Type VA/TI og kobber farvet. Europæisk kvalitet.

Bruges ved boring i stål og støbt stål (legeret og ulegeret) med trækstyrke styrke op til 1.200 N/mm², titan, syrefast stål, rustfrit stål, som V2A/ V4A og varmebestandigt stål.

Pakke enhed:

Op til 7,0 mm Ø = 10 stk. -> op til 13,0 mm Ø = 5 stk. -> op til 16,0 mm Ø = 1 stk.

Ø mm	L mm total / spiral	Art. nr	Dkr	Lager
8,80	125/81	1141 03 00880	102,00	✓
8,90	125/81	1141 03 00890	102,00	✓
9,00	125/81	1141 03 00900	91,00	✓
9,10	125/81	1141 03 00910	113,00	✓
9,20	125/81	1141 03 00920	113,00	✓
9,30	125/81	1141 03 00930	113,00	✓
9,40	125/81	1141 03 00940	113,00	✓
9,50	125/81	1141 03 00950	97,00	✓
9,60	133/87	1141 03 00960	126,00	✓
9,70	133/87	1141 03 00970	126,00	✓
9,80	133/87	1141 03 00980	126,00	✓
9,90	133/87	1141 03 00990	126,00	✓
10,00	133/87	1141 03 01000	108,00	✓
10,10	133/87	1141 03 01010	139,00	✓
10,20	133/87	1141 03 01020	128,00	✓
10,30	133/87	1141 03 01030	139,00	✓
10,40	133/87	1141 03 01040	139,00	✓
10,50	133/87	1141 03 01050	128,00	✓
10,60	142/94	1141 03 01060	154,00	✓
10,70	142/94	1141 03 01070	154,00	✓
10,80	142/94	1141 03 01080	154,00	✓
10,90	142/94	1141 03 01090	154,00	✓
11,00	142/94	1141 03 01100	141,00	✓
11,10	142/94	1141 03 01110	168,00	✓
11,20	142/94	1141 03 01120	168,00	✓

Ø mm	L mm total / spiral	Art. nr	Dkr	Lager
11,30	142/94	1141 03 01130	168,00	✓
11,40	142/94	1141 03 01140	168,00	✓
11,50	142/94	1141 03 01150	154,00	✓
11,60	151/101	1141 03 01160	187,00	✓
11,70	151/101	1141 03 01170	187,00	✓
11,80	151/101	1141 03 01180	187,00	✓
11,90	151/101	1141 03 01190	187,00	✓
12,00	151/101	1141 03 01200	171,00	✓
12,10	151/101	1141 03 01210	208,00	✓
12,20	151/101	1141 03 01220	208,00	✓
12,30	151/101	1141 03 01230	208,00	✓
12,40	151/101	1141 03 01240	208,00	✓
12,50	151/101	1141 03 01250	191,00	✓
12,60	151/101	1141 03 01260	230,00	✓
12,70	151/101	1141 03 01270	230,00	✓
12,80	151/101	1141 03 01280	230,00	✓
12,90	151/101	1141 03 01290	230,00	✓
13,00	151/101	1141 03 01300	211,00	✓
13,50	160/108	1141 03 01350	290,00	✓
14,00	160/108	1141 03 01400	318,00	✓
14,50	169/114	1141 03 01450	346,00	✓
15,00	169/114	1141 03 01500	375,00	✓
15,50	178/120	1141 03 01550	410,00	✓
16,00	178/120	1141 03 01600	431,00	✓



Spiralborsæt HSS-E (5 % kobolt), DIN 338, Slebet, Split point og Type VA/TI. Europæisk kvalitet.

Ø mm	Antal	Art. nr	Dkr	Lager
1,0 - 10,0 x 0,5	1	1141 14 10019	900,00	✓
1,0 - 13,0 x 0,5	1	1141 14 10025	1.851,00	✓



HSS-G, DIN 338, slebet, cylindrisk skaft, split point, spidsvinkel 118° og blank poleret.

Professionel kvalitet til alm. metal boring i stål, støbejern, messing, bronze ect.

Pakke enhed:

Op til 10,0 mm Ø = 10 stk. -> op til 16,0 mm = 5 stk.

Ø mm	L mm total / spiral	Art. nr	Dkr	Lager	Ø mm	L mm total / spiral	Art. nr	Dkr	Lager
1,00	34/12	1120 01 00100	2,90	✓	8,00	117/75	1120 01 00800	18,80	✓
1,50	40/18	1120 01 00150	2,90	✓	8,50	117/75	1120 01 00850	19,60	✓
2,00	49/24	1120 01 00200	3,00	✓	9,00	125/81	1120 01 00900	22,00	✓
2,50	57/30	1120 01 00250	3,30	✓	9,50	125/81	1120 01 00950	24,00	✓
3,00	61/33	1120 01 00300	3,30	✓	10,00	133/87	1120 01 01000	27,00	✓
3,30	65/36	1120 01 00330	4,10	✓	10,20	133/87	1120 01 01020	33,00	✓
3,50	70/39	1120 01 00350	3,60	✓	10,50	133/87	1120 01 01050	28,50	✓
4,00	75/43	1120 01 00400	5,20	✓	11,00	142/94	1120 01 01100	33,00	✓
4,10	75/43	1120 01 00410	6,60	✓	11,50	142/94	1120 01 01150	35,00	✓
4,20	75/43	1120 01 00420	6,60	✓	12,00	151/101	1120 01 01200	40,00	✓
4,50	80/47	1120 01 00450	6,60	✓	12,50	151/101	1120 01 01250	42,00	✓
5,00	86/52	1120 01 00500	7,80	✓	13,00	151/101	1120 01 01300	47,00	✓
5,50	93/57	1120 01 00550	8,60	✓	13,50	160/108	1120 01 01350	71,00	✓
6,00	93/57	1120 01 00600	10,10	✓	14,00	160/108	1120 01 01400	75,00	✓
6,50	109/69	1120 01 00650	10,90	✓	14,50	169/114	1120 01 01450	82,00	✓
6,80	109/69	1120 01 00680	13,30	✓	15,00	169/114	1120 01 01500	97,00	✓
7,00	109/69	1120 01 00700	13,30	✓	16,00	178/120	1120 01 01600	107,00	✓
7,50	109/69	1120 01 00750	15,30	✓					



Spiralborsæt med 19 dele 1-10 mm eller 25 dele, 1-13 mm

HSS-G, DIN 338, slebet, cylindrisk skaft, split point, spidsvinkel 118° og blank poleret.

Ø mm	Antal	Art. nr	Dkr	Lager
1,0 - 10,0 x 0,5	1	1120 13 10019	201,00	✓
1,0 - 13,0 x 0,5	1	1120 13 10025	399,00	✓

KG 10 / KG 13
SLEBNE

Spiralborsæt med 19 dele 1-10x0,5 eller 25 dele, 1-13x0,5 i plast kassette.

HSS-G, DIN 338, slebet, split point og type N.

Ø mm	Antal	Art. nr	Dkr	Lager
1,0 - 10,0 x 0,5	1	1120 13 30019	240,00	✓
1,0 - 13,0 x 0,5	1	1120 13 30025	439,00	✓

MG 210
SLEBNE

Spiralborsæt med 81 dele 2,0-10,0 mm med 0,1 mm spring.

HSS-G, DIN 338, slebet, cylindrisk skaft, split point, spidsvinkel 118° og blank poleret.

Ø mm	Antal	Art. nr	Dkr	Lager
2,0 - 10,0 x 0,1	1	1120 14 20081	1.322,00	✓

MG 130 / MG 170 / MG 220
SLEBNE

Spiralborsæt med 130 dele 1,0-6,0 mm med 0,5 mm spring & 3.3 + 4,2 eller 170 dele, 1,0-10,0 mm med 0,5 mm spring

HSS-G, DIN 338, slebet, cylindrisk skaft, split point, spidsvinkel 118° og blank poleret.



Ø mm	Antal	Art. nr	Dkr	Lager
1,0 - 6,0 x 0,5 3.3 + 4,2	10 10	1120 13 10130	591,00	✓
1,0 - 8,0 8.5 -10,0	10 5	1120 14 10170	1.427,00	✓
1,0 - 13,0 x 0,5 3.3 + 4,2	10 10	1120 14 20220	2.792,00	✓



HSS-TiN, DIN 338, cylindrisk skaft, split point, type N og titanbelagt.

Spiralbor

Pakke enhed:

Op til 10,0 mm Ø = 10 stk. -> op til 13,0 mm Ø = 5 stk.

Ø mm	L mm total / spiral	Art. nr	Dkr	Lager	Ø mm	L mm total / spiral	Art. nr	Dkr	Lager
1,0	34/12	1130 01 00100	3,30	✓	6,5	101/63	1130 01 00650	12,60	✓
1,5	40/18	1130 01 00150	3,30	✓	6,8	109/69	1130 01 00680	15,30	✓
2,0	49/24	1130 01 00200	3,30	✓	7,0	109/69	1130 01 00700	15,30	✓
2,5	57/30	1130 01 00250	3,60	✓	7,5	109/69	1130 01 00750	18,70	✓
3,0	61/33	1130 01 00300	4,20	✓	8,0	117/75	1130 01 00800	21,50	✓
3,2	65/36	1130 01 00320	4,40	✓	8,5	117/75	1130 01 00850	22,80	✓
3,3	65/36	1130 01 00330	4,40	✓	9,0	125/81	1130 01 00900	25,40	✓
3,5	70/39	1130 01 00350	4,40	✓	9,5	125/81	1130 01 00950	27,60	✓
4,0	75/43	1130 01 00400	5,70	✓	10,0	133/87	1130 01 01000	32,00	✓
4,1	75/43	1130 01 00410	8,10	✓	10,2	133/87	1130 01 01020	38,00	✓
4,2	75/43	1130 01 00420	8,10	✓	10,5	133/87	1130 01 01050	33,00	✓
4,5	80/47	1130 01 00450	8,10	✓	11,0	142/94	1130 01 01100	38,00	✓
4,8	86/52	1130 01 00480	10,20	✓	11,5	142/94	1130 01 01150	41,00	✓
5,0	86/52	1130 01 00500	8,80	✓	12,0	151/101	1130 01 01200	46,00	✓
5,2	86/52	1130 01 00520	9,80	✓	12,5	151/101	1130 01 01250	48,00	✓
5,5	93/57	1130 01 00550	9,80	✓	13,0	151/101	1130 01 01300	54,00	✓
6,0	93/57	1130 01 00600	11,50	✓					

KT 10 / KT 13

SLEBNE



Spiralborsæt med 19 dele 1-10 mm eller 25 dele, 1-13 mm.

HSS-TiN, DIN 338, split point & TiN-coated.

Ø mm	Antal	Art. nr	Dkr	Lager
1,0 - 10,0 x 0,5	1	1130 13 30019	297,00	✓
1,0 - 13,0 x 0,5	1	1130 13 30025	527,00	✓

MT 170



Spiralborsæt med 170 dele, 1,0-10,0 mm med 0,5 mm spring

HSS-TiN, DIN 338, cylindrisk skaft, split point og titanbelagt.

Ø mm	Antal	Art. nr	Dkr	Lager
1,0 - 8,0 8.5 -10,0	10 5	1130 14 10170	1.698,00	✓



HSS-E (Co 5), DIN 338, kobolt legeret, split point, spidsvinkel 135°, type N og blank poleret.

HSS Co-bor med enestående høj temperatur resistens, bruges især til legerede og ulegeret stål og materialer som V2A og V4A.

Pakke enhed:

Op til Ø 10,0 mm = 10 stk. -> op til 13,0 mm = 5 stk.

Ø mm	L mm total / spiral	Art. nr	Dkr	Lager	Ø mm	L mm total / spiral	Art. nr	Dkr	Lager
1,00	34/12	1140 01 00100	3,50	✓	6,80	109/69	1140 01 00680	25,60	✓
1,50	40/10	1140 01 00150	3,90	✓	7,00	109/69	1140 01 00700	25,60	✓
2,00	49/24	1140 01 00200	4,60	✓	7,50	109/69	1140 01 00750	30,00	✓
2,50	57/30	1140 01 00250	5,50	✓	8,00	117/75	1140 01 00800	39,00	✓
3,00	61/33	1140 01 00300	7,80	✓	8,50	117/75	1140 01 00850	42,00	✓
3,30	65/36	1140 01 00330	8,70	✓	9,00	125/81	1140 01 00900	46,00	✓
3,50	70/39	1140 01 00350	8,70	✓	9,50	125/81	1140 01 00950	50,00	✓
4,00	75/43	1140 01 00400	10,50	✓	10,00	133/87	1140 01 01000	60,00	✓
4,10	75/43	1140 01 00410	15,10	✓	10,20	133/87	1140 01 01020	66,00	✓
4,20	75/43	1140 01 00420	13,00	✓	10,50	133/87	1140 01 01050	66,00	✓
4,50	80/47	1140 01 00450	13,00	✓	11,00	142/94	1140 01 01100	70,00	✓
5,00	86/52	1140 01 00500	15,90	✓	11,50	142/94	1140 01 01150	76,00	✓
5,50	93/57	1140 01 00550	17,10	✓	12,00	151/101	1140 01 01200	88,00	✓
6,00	93/57	1140 01 00600	19,60	✓	12,50	151/101	1140 01 01250	93,00	✓
6,50	101/63	1140 01 00650	21,60	✓	13,00	151/101	1140 01 01300	102,00	✓

ME 10 / ME 13



Co5 legeret spiralborsæt med 19 eller 25 dele.

HSS-E (5 % kobolt), DIN 338, split point, spidsvinkel 135°, type N og kobber farvet.

Ø mm	Antal	Art. nr	Dkr	Lager
1,0 - 10,0 x 0,5	1	1140 13 10019	519,00	✓
1,0 - 13,0 x 0,5	1	1140 13 10025	1.093,00	✓

KE 10 / KE 13



Co5 legeret spiralborsæt med 19 eller 25 dele.

HSS-E (5 % kobolt), DIN 338, split point, spidsvinkel 135°, type N og kobber farvet.

Ø mm	Antal	Art. nr	Dkr	Lager
1,0 - 10,0 x 0,5	1	1140 13 30019	550,00	✓
1,0 - 13,0 x 0,5	1	1140 13 30025	1.123,00	✓

ME 65 / ME 70

Co5 legeret spiralborsæt med 65 dele eller 70 dele..

HSS-E (5 % kobolt), DIN 338, split point, spidsvinkel 135°, type N og kobber farvet.



Ø mm	Antal	Art. nr	Dkr	Lager
1,0 - 6,0 x 0,5 3,3 + 4,2	5 5	1140 13 10065	988,00	✓
1,0 - 5,0 5,5 - 7,5 8,5 - 10,0	5 3 2	1140 14 10070	1.753,00	✓

1110
SLEBNE

HSS-G, DIN 338, neddrejet skaft, slebet, split point, spidsvinkel 118°, type N og blank poleret.

Professionel kvalitet til alm. metal boring i stål, støbejern, ect.

Pakke enhed 1 stk.

Ø mm	L mm total / spiral	Art. nr	Ø X L mm Skaft	Dkr	Lager
10,50	133/87	1110 07 01050	10x30	41,00	✓
11,00	142/94	1110 07 01100	10x30	41,00	✓
11,50	142/94	1110 07 01150	10x30	46,00	✓
12,00	151/101	1110 07 01200	10x30	53,00	✓
12,50	151/101	1110 07 01250	10x30	58,00	✓
13,00	151/101	1110 07 01300	10x30	62,00	✓
13,50	160/108	1110 07 01350	10x30	66,00	✓
14,00	160/108	1110 07 01400	10x30	70,00	✓
14,50	169/114	1110 07 01450	10x30	80,00	✓
15,00	169/114	1110 07 01500	10x30	85,00	✓
15,50	178/120	1110 07 01550	10x30	91,00	✓
16,00	178/120	1110 07 01600	10x30	95,00	✓
16,50	184/125	1110 07 01650	13x35	106,00	✓
17,00	184/125	1110 07 01700	13x35	109,00	✓
17,50	191/130	1110 07 01750	13x35	115,00	✓
18,00	191/130	1110 07 01800	13x35	117,00	✓
18,50	198/135	1110 07 01850	13x35	125,00	✓
19,00	198/135	1110 07 01900	13x35	132,00	✓
19,50	205/140	1110 07 01950	13x35	137,00	✓
20,00	205/140	1110 07 02000	13x35	141,00	✓
20,50	225/145	1110 01 02050	13x40	168,00	✓
21,00	225/145	1110 01 02100	13x40	189,00	✓



HSS-G, DIN 338, neddrejet skaft, slebet, split point, spidsvinkel 118°, type N og blank poleret.

Professionel kvalitet til alm. metal boring i stål, støbejern, ect.

Pakke enhed 1 stk.

Ø mm	L mm total / spiral	Art. nr	Ø X L mm Skaft	Dkr	Lager
21,50	230/150	1110 01 02150	13x40	189,00	✓
22,00	230/150	1110 01 02200	13x40	196,00	✓
22,50	230/155	1110 01 02250	13x40	204,00	✓
23,00	230/155	1110 01 02300	13x40	225,00	✓
23,50	230/155	1110 01 02350	13x40	225,00	✓
24,00	250/160	1110 01 02400	13x40	253,00	✓
24,50	250/160	1110 01 02450	13x40	253,00	✓
25,00	250/160	1110 01 02500	13x40	260,00	✓

1140-RED.

Reduceret Skaft

KOBOLT LEGERET



HSS-E (Co 5), DIN 338, reduceret skaft, kobolt legeret, split point, spidsvinkel 135°, type N og blank poleret.

HSS Co-bor med enestående høj temperatur resistens, bruges især til legerede og ulegeret stål og materialer som V2A og V4A.

Pakke enhed:

Op til Ø 10,0 mm = 10 stk. -> op til 13,0 mm = 5 stk.

Ø mm	L mm total / red.	Art. nr	Dkr	Lager
11,00	142/10	11400 3 11100	107,00	✓
12,00	151/10	1140 03 11200	121,00	✓
13,00	151/10	1140 03 11300	134,00	✓
13,50	160/10	1140 03 11350	150,00	✓
14,00	160/10	1140 03 11400	159,00	✓
14,50	169/10	1140 03 11450	173,00	✓
15,00	169/10	1140 03 11500	190,00	✓
15,50	178/10	1140 03 11550	204,00	✓
16,00	178/10	1140 03 11600	218,00	✓

Ø mm	L mm total / red.	Art. nr	Dkr	Lager
16,50	184/13	1140 03 11650	227,00	✓
17,00	184/13	1140 03 11700	239,00	✓
17,50	191/13	1140 03 11750	258,00	✓
18,00	191/13	1140 03 11800	274,00	✓
18,50	198/13	1140 03 11850	300,00	✓
19,00	198/13	1140 03 11900	323,00	✓
19,50	205/13	1140 01 11950	327,00	✓
20,00	205/13	1140 03 12000	340,00	✓

**Stubbor**

HSS-G, DIN 1897, Type N, slebet, cylindrisk skaft, split point og blank poleret.

Bruges ved boring i stål og støbt stål (legeret og ulegeret) med trækstyrke styrke op til 900 N/mm², støbejern, hærdet støbejern, sejt grafit jern, kort-spåned aluminium-legering, messing og bronze.

Pakke enhed:

Op til 7,0 mm Ø = 10 stk. -> op til 13,0 mm = 5 stk.

Ø mm	L mm total / spiral	Art. nr	Dkr	Lager
3,10	49/18	1255 03 00310	11,00	✓
3,20	49/18	1255 03 00320	11,00	✓
3,30	49/18	1255 03 00330	11,00	✓
4,10	55/22	1255 03 00410	13,40	✓
4,20	55/22	1255 03 00420	13,40	✓
4,90	62/26	1255 03 00490	15,60	✓
5,00	62/26	1255 03 00500	14,10	✓
5,10	62/26	1255 03 00510	17,90	✓
5,50	66/28	1255 03 00550	16,50	✓
6,00	66/28	1255 03 00600	17,90	✓

Ø mm	L mm total / spiral	Art. nr	Dkr	Lager
6,50	70/31	1255 03 00650	21,40	✓
6,80	74/34	1255 03 00680	27,30	✓
7,00	74/34	1255 03 00700	27,30	✓
7,50	74/34	1255 03 00750	32,00	✓
8,00	79/37	1255 03 00800	36,00	✓
8,50	79/37	1255 03 00850	42,00	✓
9,00	84/40	1255 03 00900	47,00	✓
9,50	84/40	1255 03 00950	55,00	✓
10,00	89/43	1255 03 01000	59,00	✓
10,20	89/43	1255 03 01020	71,00	✓

**Stubbor**

HSS-E (5 % kobolt), DIN 1897, split point, spidsvinkel 130°, type N og blank poleret. Europæisk kvalitet.

Bruges ved boring i stål og støbt stål (legeret og ulegeret) med trækstyrke styrke op til 1.200 N/mm², styrke, rustfrit stål som V2A og V4A.

Pakke enhed:

Op til 7,0 mm Ø = 10 stk. -> op til 13,0 mm Ø = 5 stk.

Ø mm	L mm total / spiral	Art. nr	Dkr	Lager
3,10	49/18	1265 03 00310	17,00	✓
3,20	49/18	1265 03 00320	17,00	✓
3,30	49/18	1265 03 00330	17,00	✓
4,10	55/22	1265 03 00410	20,50	✓
4,20	55/22	1265 03 00420	20,50	✓
4,30	58/24	1265 03 00430	23,60	✓
4,90	62/26	1265 03 00490	25,40	✓
5,00	62/26	1265 03 00500	25,00	✓
5,20	62/26	1265 03 00520	31,00	✓
5,50	66/28	1265 03 00550	31,00	✓

Ø mm	L mm total / spiral	Art. nr	Dkr	Lager
6,00	66/28	1265 03 00600	34,00	✓
6,80	74/34	1265 03 00680	45,00	✓
7,00	74/34	1265 03 00700	45,00	✓
7,50	74/34	1265 03 00750	55,00	✓
8,00	79/37	1265 03 00800	67,00	✓
8,50	79/37	1265 03 00850	81,00	✓
9,00	84/40	1265 03 00900	89,00	✓
9,50	84/40	1265 03 00950	100,00	✓
10,00	89/43	1265 03 01000	110,00	✓
10,20	89/43	1265 03 01020	123,00	✓



HSS-G, slebet, split point, spidsvinkel 118° og blank poleret.
Europæisk kvalitet.

Specielt designet til boring i tynde materialer, som metal plader,
fladstål og profiler.

Pakke enhed:

Op til 7,0 mm Ø = 10 stk. -> op til 8,0 mm Ø = 5 stk.

Ø mm	L mm total / spiral	Art. nr	Dkr	Lager
2,5	43/9,5	1301 03 00250	11,20	✓
2,7	46/9,5	1301 03 00270	11,20	✓
3,2	49/9,5	1301 03 00320	12,20	✓
3,30	49/13	1301 03 00330	12,20	✓
4,10	55/16	1301 03 00410	15,60	✓

Ø mm	L mm total / spiral	Art. nr	Dkr	Lager
4,20	55/16	1301 03 00420	15,60	✓
4,80	62/16	1301 03 00480	17,00	✓
4,90	62/16	1301 03 00490	17,00	✓
5,10	62/16	1301 03 00510	19,80	✓
5,20	62/16	1301 03 00520	19,80	✓



HSS-E, kobolt legeret, split point, spidsvinkel 130° og blank poleret.
Europæisk kvalitet.

Specielt designet til boring i tynde materialer, som metal plader,
fladstål og profiler.

Pakke enhed:

10 stk.

Ø mm	L mm total / spiral	Art. nr	Dkr	Lager
3,20	49/12	1310 03 00320	19,60	✓
3,30	49/12	1310 03 00330	19,60	✓
4,10	55/14	1310 03 00410	27,50	✓

Ø mm	L mm total / spiral	Art. nr	Dkr	Lager
4,20	55/14	1310 03 00420	27,50	✓
4,90	62/17	1310 03 00490	32,00	✓
5,20	62/17	1310 03 00520	38,00	✓



HSS, DIN 340, slebet, split point, spidsvinkel 118°, type N.
Europæisk kvalitet.

Bruges ved boring i stål og støbejern (legeret og ulegeret) med styrke op til 900 N/mm²,

Pakke enhed:

Op til 6,0 mm Ø = 10 stk. -> op til 10,0 mm Ø = 5 stk. -> op til 13,0 mm Ø = 1 stk.

Ø mm	L mm total / spiral	Art. nr	Dkr	Lager
1,00	56/33	1353 03 00100	14,10	✓
2,00	85/56	1353 03 00200	9,40	✓
2,50	95/62	1353 03 00250	9,40	✓
3,00	100/66	1353 03 00300	10,90	✓
3,30	106/69	1353 03 00330	14,50	✓
3,50	112/73	1353 03 00350	13,20	✓
4,00	119/78	1353 03 00400	14,10	✓
4,10	119/78	1353 03 00410	18,90	✓
4,20	119/78	1353 03 00420	18,90	✓
4,50	126/82	1353 03 00450	17,00	✓
5,00	132/87	1353 03 00500	19,70	✓
5,20	132/87	1353 03 00520	27,30	✓
5,50	139/91	1353 03 00550	24,50	✓
6,00	139/91	1353 03 00600	28,20	✓
6,50	148/97	1353 03 00650	40,00	✓

Ø mm	L mm total / spiral	Art. nr	Dkr	Lager
6,80	156/102	1353 03 00680	53,00	✓
7,00	156/102	1353 03 00700	48,00	✓
7,50	156/102	1353 03 00750	52,00	✓
8,00	165/109	1353 03 00800	57,00	✓
8,50	165/109	1353 03 00850	64,00	✓
9,00	175/115	1353 03 00900	68,00	✓
9,50	175/115	1353 03 00950	76,00	✓
10,00	184/121	1353 03 01000	85,00	✓
10,20	184/121	1353 03 01020	94,00	✓
10,50	184/121	1353 03 01050	94,00	✓
11,00	195/128	1353 03 01100	113,00	✓
11,50	195/128	1353 03 01150	123,00	✓
12,00	205/134	1353 03 01200	141,00	✓
12,50	205/134	1353 03 01250	146,00	✓
13,00	205/134	1353 03 01300	179,00	✓



HSS-G, DIN 1869, slebet, split point, spidsvinkel 130° og type U-TL N.
Europæisk kvalitet.

Bruges ved boring i stål og støbt stål (legeret og ulegeret) med trækstyrke styrke op til 900 N/mm², støbejern, udglødet støbejern, duktilt grafit jern, trykstøbt, kort-spåned aluminium-legering, messing og bronze. Specielt velegnet til mellemlang- og lang-spåned materialer.

Pakke enhed:

1 stk.

Ø mm	L mm total / spiral	Art. nr	Dkr	Lager
2,00	125/85	1410 07 10200	76,00	✓
2,50	140/85	1410 07 10250	78,00	✓
3,00	150/100	1410 07 10300	81,00	✓
3,00	190/130	1410 07 20300	96,00	✓
3,20	155/105	1410 07 10320	89,00	✓
3,20	200/135	1410 07 20320	108,00	÷
3,30	155/105	1410 07 10330	89,00	÷
3,50	165/115	1410 07 10350	89,00	✓
3,50	210/145	1410 07 20350	116,00	✓
3,50	265/180	1410 07 30350	154,00	✓
4,00	175/120	1410 07 10400	94,00	✓
4,00	220/150	1410 07 20400	137,00	✓
4,00	280/190	1410 07 30400	166,00	✓
4,20	175/120	1410 07 10420	108,00	✓

Ø mm	L mm total / spiral	Art. nr	Dkr	Lager
4,20	220/150	1410 07 20420	137,00	÷
4,20	280/190	1410 07 30420	185,00	✓
4,50	185/125	1410 07 10450	108,00	✓
4,50	235/160	1410 07 20450	155,00	✓
4,50	295/200	1410 07 30450	190,00	✓
5,00	195/135	1410 07 10500	125,00	✓
5,00	245/170	1410 07 20500	176,00	✓
5,00	315/210	1410 07 30500	213,00	✓
5,50	205/140	1410 07 10550	141,00	✓
5,50	260/180	1410 07 20550	178,00	✓
5,50	330/225	1410 07 30550	226,00	✓
6,00	205/140	1410 07 10600	153,00	✓
6,00	260/180	1410 07 20600	189,00	✓
6,00	330/225	1410 07 30600	245,00	✓



HSS-G, DIN 1869, slebet, split point, spidsvinkel 130° og type U-TL N. Europæisk kvalitet.

Bruges ved boring i stål og støbt stål (legeret og ulegeret) med trækstyrke styrke op til 900 N/mm², støbejern, udglødet støbejern, duktilt grafit jern, trykstøbt, kort-spåned aluminium-legering, messing og bronze. Specielt velegnet til mellemlang- og lang-spåned materialer.

Pakke enhed:

1 stk.

Ø mm	L mm total / spiral	Art. nr	Dkr	Lager
6,50	215/150	1410 07 10650	170,00	✓
6,50	275/190	1410 07 20650	217,00	✓
6,50	350/235	1410 07 30650	282,00	✓
7,00	225/155	1410 07 10700	184,00	✓
7,00	290/200	1410 07 20700	226,00	✓
7,00	370/250	1410 07 30700	296,00	✓
7,50	225/155	1410 07 10750	198,00	✓
7,50	290/200	1410 07 20750	237,00	✓
7,50	370/250	1410 07 30750	330,00	✓
8,00	240/165	1410 07 10800	217,00	✓
8,00	305/210	1410 07 20800	273,00	✓
8,00	390/265	1410 07 30800	405,00	✓
8,50	240/165	1410 07 10850	235,00	✓
8,50	305/210	1410 07 20850	297,00	✓
8,50	390/265	1410 07 30850	479,00	✓
9,00	250/175	1410 07 10900	254,00	✓
9,00	320/220	1410 07 20900	325,00	✓
9,00	410/280	1410 07 30900	508,00	✓
9,50	250/175	1410 07 10950	273,00	✓
9,50	320/220	1410 07 20950	348,00	✓
9,50	410/280	1410 07 30950	555,00	✓

Ø mm	L mm total / spiral	Art. nr	Dkr	Lager
10,00	265/185	1410 07 11000	292,00	✓
10,00	340/235	1410 07 21000	376,00	✓
10,00	430/295	1410 07 31000	602,00	✓
10,50	265/185	1410 07 11050	339,00	✓
10,50	340/235	1410 07 21050	429,00	✓
10,50	430/295	1410 07 31050	649,00	✓
11,00	280/195	1410 07 11100	367,00	✓
11,00	365/250	1410 07 21100	461,00	✓
11,00	455/310	1410 07 31100	705,00	✓
11,50	280/195	1410 07 11150	376,00	✓
11,50	365/250	1410 07 21150	498,00	✓
11,50	455/310	1410 07 31150	733,00	✓
12,00	295/205	1410 07 11200	480,00	✓
12,00	375/260	1410 07 21200	527,00	✓
12,00	480/330	1410 07 31200	780,00	✓
12,50	295/205	1410 07 11250	498,00	✓
12,50	375/260	1410 07 21250	574,00	✓
12,50	480/330	1410 07 31250	837,00	✓
13,00	295/205	1410 07 11300	527,00	✓
13,00	375/260	1410 07 21300	621,00	✓
13,00	480/330	1410 07 31300	903,00	✓



HSS, DIN 345, højrehånds skæring, valset, spidsvinkel 118° og type N.

Kuffert med 10 standard bor til brug i stål og støbejern (legeret og ulegeret).

Ø mm	Indholder	MK	Art. nr	Dkr	Lager
14,0 - 23,0 x 1 mm	14/15/16/17/18/19/20/21/22/23	10-1	1450 14 10001	1.249,00	✓
14,0 - 30,0 x 2 mm	14/16/18/20/22/24/26/28/30	10-2	1450 14 10002	1.813,00	✓



HSS, DIN 345, fræset, spidsvinkel 118° og type N. Europæisk kvalitet.

Stærkt standard bor til brug i stål og støbt stål (legeret og ulegeret), støbejern.

Pakke enhed:

1 stk.

Ø mm	L mm total / spiral	MK	Art. nr	Dkr	Lager	Ø mm	L mm total / spiral	MK	Art. nr	Dkr	Lager
14,00	189/108	1	1451 03 01400	165,00	✓	26,00	286/165	3	1451 03 02600	450,00	✓
14,50	212/114	2	1451 03 01450	175,00	✓	26,50	286/165	3	1451 03 02650	450,00	✓
15,00	212/114	2	1451 03 01500	176,00	✓	27,00	291/170	3	1451 03 02700	470,00	✓
15,50	218/120	2	1451 03 01550	179,00	✓	27,50	291/170	3	1451 03 02750	489,00	✓
16,00	218/120	2	1451 03 01600	179,00	✓	28,00	291/170	3	1451 03 02800	517,00	✓
16,50	223/125	2	1451 03 01650	188,00	✓	28,50	296/175	3	1451 03 02850	541,00	✓
17,00	228/130	2	1451 03 01700	198,00	✓	29,00	296/175	3	1451 03 02900	575,00	✓
17,50	228/130	2	1451 03 01750	202,00	✓	29,50	296/175	3	1451 03 02950	616,00	✓
18,00	228/130	2	1451 03 01800	209,00	✓	30,00	296/175	3	1451 03 03000	651,00	✓
18,50	233/135	2	1451 03 01850	216,00	✓	31,00	301/180	3	1451 03 03100	734,00	✓
19,00	233/135	2	1451 03 01900	231,00	✓	32,00	334/185	4	1451 03 03200	829,00	✓
19,50	238/140	2	1451 03 01950	240,00	✓	33,00	334/185	4	1451 03 03300	924,00	✓
20,00	238/140	2	1451 03 02000	249,00	✓	34,00	339/190	4	1451 03 03400	959,00	✓
20,50	243/145	2	1451 03 02050	268,00	✓	35,00	339/190	4	1451 03 03500	988,00	✓
21,00	243/145	2	1451 03 02100	292,00	✓	36,00	344/195	4	1451 03 03600	1.077,00	✓
21,50	248/150	2	1451 03 02150	301,00	✓	37,00	344/195	4	1451 03 03700	1.321,00	✓
22,00	248/150	2	1451 03 02200	312,00	✓	38,00	349/200	4	1451 03 03800	1.321,00	✓
22,50	253/155	2	1451 03 02250	323,00	✓	39,00	349/200	4	1451 03 03900	1.332,00	✓
23,00	253/155	3	1451 03 02300	334,00	✓	40,00	349/200	4	1451 03 04000	1.332,00	✓
23,50	276/155	3	1451 03 02350	355,00	✓	41,00	354/205	4	1451 03 04100	1.355,00	✓
24,00	281/160	3	1451 03 02400	367,00	✓	42,00	354/205	4	1451 03 04200	1.454,00	✓
24,50	281/160	3	1451 03 02450	386,00	✓	43,00	359/210	4	1451 03 04300	1.530,00	✓
25,00	281/160	3	1451 03 02500	405,00	✓	44,00	359/210	4	1451 03 04400	1.620,00	✓
25,50	286/165	3	1451 03 02550	423,00	✓	45,00	359/210	4	1451 03 04500	1.853,00	✓



LINKS spiralborsæt med 19 dele 1-10 mm / Spiralborsæt med 25 dele, 1-13 mm

HSS-G, DIN 338, venstre slebet, split point og type LN. Europæisk kvalitet.

Ø mm	Antal	Art. nr	Dkr	Lager
1,0 - 10,0 x 0,5	1	1129 13 10019	627,00	✓
1,0 - 13,0 x 0,5	1	1129 13 10025	1.333,00	✓

MG 10 / MG 13 - TCR TURBO-C



Spiralborsæt med 19 dele 1-10 mm eller 25 dele, 1-13 mm.

HSS-G, DIN 338, Type N, Turbo og centrerings spids.

Giver rene runde huller i stål, jern, ikke-jernholdige metaller, aluminium, plast og træ.

Specielt velegnet til AKKU maskiner!



Ø mm	Antal	Art. nr	Dkr	Lager
1,0 - 10,0 x 0,5	1	1201 13 10019	521,00	✓
1,0 - 13,0 x 0,5	1	1201 13 10025	1.073,00	✓

1670



HSS Hånddrivaler DIN 206 Form B

Let snoet skær med cylindrisk skaft.

Ø mm	L mm total / spiral	Skaft mm	Tænder	Art. nr	Dkr	Lager
4,0	76/38	4	4	1670 03 00400	95,00	✓
5,0	87/44	5	6	1670 03 00500	106,00	✓
6,0	93/47	6	6	1670 03 00600	108,00	✓
7,0	107/54	7	6	1670 03 00700	114,00	✓
8,0	115/58	8	6	1670 03 00800	117,00	✓
9,0	124/62	9	6	1670 03 00900	152,00	✓
10,0	133/66	10	6	1670 03 01000	163,00	✓
11,0	142/71	11	8	1670 03 01100	192,00	✓
12,0	152/76	12	8	1670 03 01200	203,00	✓
14,0	163/81	14	8	1670 03 01400	238,00	✓
16,0	175/87	16	8	1670 03 01600	269,00	✓
18,0	188/93	18	8	1670 03 01800	303,00	✓
20,0	201/100	20	8	1670 03 02000	380,00	✓
22,0	215/115	22	8	1670 03 02200	506,00	✓
24,0	231/115	24	8	1670 03 02400	613,00	✓
25,0	231/115	25	8	1670 03 02500	657,00	✓
26,0	231/115	26	8	1670 03 02600	703,00	✓
28,0	247/124	28	8	1670 03 02800	865,00	✓
30,0	247/124	30	8	1670 03 03000	989,00	✓



HSS-E (Co5) Maskine rivaler DIN 212 Form B/D

Let snoet skær med cylindrisk skaft.

Ø mm	L mm total / spiral	Skaft mm	Tænder	Art. nr	Dkr	Lager
4,0	61/15	3	4	1673 03 00300	119,00	√
4,0	75/19	4	4	1673 03 00400	124,00	√
5,0	86/23	5	6	1673 03 00500	131,00	√
6,0	93/26	6	6	1673 03 00600	138,00	√
7,0	109/30	7	6	1673 03 00700	167,00	√
8,0	117/32	8	6	1673 03 00800	172,00	√
9,0	125/36	9	6	1673 03 00900	226,00	√
10,0	133/38	10	6	1673 03 01000	241,00	√
11,0	142/41	11	8	1673 03 01100	286,00	√
12,0	151/44	12	8	1673 03 01200	305,00	√
13,0	151/44	13	8	1673 03 01300	336,00	√
14,0	160/47	14	8	1673 03 01400	346,00	√
15,0	162/50	15	8	1673 03 01500	352,00	√
16,0	170/52	16	8	1673 03 01600	383,00	√
17,0	175/54	17	8	1673 03 01700	553,00	√
18,0	182/56	18	8	1673 03 01800	567,00	√
19,0	189/58	19	8	1673 03 01900	597,00	√
20,0	195/60	20	8	1673 03 02000	619,00	√



HSS-E (Co5) Maskine rivaler DIN 208 Form B

Til rømning af gennemgående huller i jernholdigt og ikke-jernholdigt materialer, hård og blød plast. Skær 45°.

Ø mm	L mm total / spiral	Skaft mm	Tænder	Art. nr	Dkr	Lager
10,0	168/38	1	6	1675 03 01000	218,00	√
12,0	182/44	1	6	1675 03 01200	270,00	√
14,0	189/47	1	8	1675 03 01400	315,00	√
16,0	210/52	2	8	1675 03 01600	384,00	√
18,0	219/56	2	8	1675 03 01800	428,00	√
20,0	228/60	2	8	1675 03 02000	500,00	√
22,0	237/64	2	8	1675 03 02200	572,00	√
24,0	268/68	3	8	1675 03 02400	659,00	√
25,0	268/68	3	8	1675 03 02500	768,00	√
26,0	273/70	3	8	1675 03 02600	847,00	√
28,0	277/71	3	10	1675 03 02800	927,00	√
30,0	281/73	3	10	1675 03 03000	1.057,00	√

1648



Afgrater med klinger i HSS og HM.

Specielt fremstillet til reparation af ødelagte skruer, bolte og gevindstænder.

EGR HM+ er fremstillet til INOX og hærdet stål.

Specielt velegnet til AKKU maskiner!



HSS

HM

Område mm	Skær	Max. Omdrejninger o/min.	Skaft	Beskrivelse	Art. nr	Dkr	Lager
3 - 19	3 X HSS	400	1/4" E 6,3	EGR HSS	1648 16 00001	375,00	✓
3 - 19	3 X HM	400	1/4" E 6,3	EGR HM+	1648 16 00002	525,00	✓
13 -35	5 X HM	150	SW 9	EGR 35 HM+	1648 16 00003	1.012,00	✓

1803

PROFI PLUS



HSS-E, Co5 og TiALN-coatede punktsvejsebor. Europæisk kvalitet.

Special spiralbor til ren og gratfri boring af punktsvejsninger.

Pakke enhed:

1 stk.

Ø mm	L mm total	Art. nr	Dkr	Lager	Ø mm	L mm total	Art. nr	Dkr	Lager
6,00	66	1803 03 00600	142,00	✓	8,00	79	1803 03 00800	160,00	✓
7,00	74	1803 03 00700	149,00	✓	10,00	89	1803 03 01000	198,00	✓

1803

PROFI PLUS



HSS-E, Co5 og TiALN-coatede punktsvejsebor. Europæisk kvalitet.

Special spiralbor med **FLAD CENTRESPIDS** til ren og gratfri boring af punktsvejsninger.

Pakke enhed:

1 stk.

Ø mm	L mm total	Art. nr	Dkr	Lager
8,00	75	1803 03 00875	199,00	✓



HSS-E, Co5 og TiALN-coatede punktsvejsedor. Europæisk kvalitet.

Special spiralbor til ren og gratfri boring af punktsvejsninger.

Pakke enhed:

1 stk.

Ø mm	L mm total	Art. nr	Dkr	Lager
8,00	44	1812 03 00844	214,00	✓

1600



Centrerbor HSS, DIN 333 A, center vinkel 60 °, højredrejet og blank poleret. Europæisk kvalitet.

Pakke enhed:

1 stk.

Ø mm	Skaft Ø mm	Art. nr	Dkr	Lager
2,00	5,00	1600 03 00200	24,20	✓
2,50	6,30	1600 03 00250	27,90	✓
3,15	8,00	1600 03 00315	36,00	✓
4,00	10,00	1600 03 00400	55,00	✓
5,00	12,50	1600 03 00500	75,00	✓

1700



HSS, DIN 335, 3- skærs forsænker, Type C 90°, CBN slebet og blank poleret.

Forsænker til undersækning og afgratning, lav skærehastighed/ anvendelse af kølemiddel vil øge levetiden på forsænkeren og forbedre det endelige resultat.

Pakke enhed:

1 stk.

Ø mm	Skaft	DIN 74 AF	DIN 74 BF	Art. nr	Dkr	Lager
4,3	4			1700 03 04390	57,00	✓
6,3	5		M3	1700 03 06390	47,00	✓
8,3	6		M4	1700 03 08390	53,00	✓
10,4	6		M5	1700 03 10490	62,00	✓
11,5	8	M6		1700 03 11590	83,00	✓
12,4	8		M6	1700 03 12490	80,00	✓
15,0	10	M8		1700 03 15090	107,00	✓
16,5	10		M8	1700 03 16590	108,00	✓
19,0	10	M10		1700 03 19090	146,00	✓
20,5	10		M10	1700 03 20590	148,00	✓
25,0	10		M12	1700 03 25090	186,00	✓
31,0	12		M16	1700 03 31090	231,00	✓
40,0	13			1700 03 40090	471,00	✓
50,0	15			1700 03 50090	651,00	✓

HSS-G, DIN 335, 3- skærs forsænkere, Type C 90°, CBN slebet og blank poleret.

Ekstra lang forsænkere til undersækning og afgratning, lav skærehastighed/ anvendelse af kølemiddel vil øge levetiden på forsænkeren og forbedre det endelige resultat.



Ø mm	Spids Ø mm	Længde mm	DIN 74 BF	Art. nr	Dkr	Lager
10,4	2,5	157	M5	1703 03 10491	220,00	✓
12,4	2,8	158	M6	1703 03 12491	233,00	✓
16,5	3,2	161	M8	1703 03 16591	271,00	✓
20,5	3,5	164	M10	1703 03 20591	322,00	✓

KS 5-K



HSS, DIN 335, Type C, 3- skærs forsænkere 90°, blank poleret & cylindrisk skaft.

Forsænkere til undersækning og afgratning, lav skærehastighed/ anvendelse af kølemiddel vil øge levetiden på forsænkeren og forbedre det endelige resultat.

Ø mm	Antal	Art. nr.	Dkr	Lager
6,3 / 10,4 / 16,5 / 20,5 / 25,0	5	1700 13 30005	803,00	✓

KS 6-K



HSS, DIN 335, Type C, 3- skærs forsænkere 90°, blank poleret & cylindrisk skaft.

Forsænkere til undersækning og afgratning, lav skærehastighed/ anvendelse af kølemiddel vil øge levetiden på forsænkeren og forbedre det endelige resultat.

Ø mm	Antal	Art. nr.	Dkr	Lager
6,3 / 8,3 / 10,4 / 12,4 / 16,5 / 20,5	6	1700 13 30006	552,00	✓

KS 6 HSS

HSS, DIN 335 og 3- skærs forsænker 90°, blank poleret & cylindrisk skaft.

Forsænker til undersækning og afgratning, lav skærehastighed/ anvendelse af kølemiddel vil øge levetiden på forsænkeren og forbedre det endelige resultat.

Ø mm	Antal	Art. nr.	Dkr	Lager
6,3 / 8,3 / 10,4 / 12,4 / 16,5 / 20,5	6	1700 14 10006	502,00	✓

KSB 6-K

Forsænker/Bits 90 ° 1/4" hex skaft inkl. greb

Forsænker til undersækning og afgratning, lav skærehastighed/ anvendelse af kølemiddel vil øge levetiden på forsænkeren og forbedre det endelige resultat.

Ø mm	Antal	Art. nr.	Dkr	Lager
6,3 / 8,3 / 10,4 / 12,4 / 16,5 / 20,5	8	1705 13 30006	733,00	✓

1704

HSS, DIN 335, Type D og 3- skærs forsænker 90°, morsekonus, CBN slebet og blank poleret.

Forsænker til undersækning og afgratning, lav skærehastighed/ anvendelse af kølemiddel vil øge levetiden på forsænkeren og forbedre det endelige resultat.

Pakke enhed:

1 stk.

Ø mm	MK	DIN 74 AF	BF	Art. nr.	Dkr	Lager
34,0	MK 2	M18	M18	1704 03 34090	460,00	✓
37,0	MK 2	M20	M20	1704 03 37090	518,00	✓
40,0	MK 3			1704 03 40090	617,00	✓
50,0	MK 3			1704 03 50090	887,00	✓
63,0	MK 4			1704 03 63090	1.628,00	✓
80,0	MK 4			1704 03 80090	2.787,00	✓



HSS, DIN 335, Type C, 3- skærs forsænker 90°, TiN coated & cylindrisk skaft.

Forsænker til undersækning og afgratning, lav skærehastighed/ anvendelse af kølemiddel vil øge levetiden på forsænkeren og forbedre det endelige resultat.

Pakke enhed: 1 stk.

Ø mm	Art. nr	Dkr	Lager	Ø mm	Art. nr	Dkr	Lager
6,3	1701 03 06390	92,00	✓	20,5	1701 03 20590	227,00	✓
8,3	1701 03 08390	104,00	✓	23,0	1701 03 23090	277,00	✓
10,4	1701 03 10490	127,00	✓	25,0	1701 03 25090	288,00	✓
12,4	1701 03 12490	140,00	✓	31,0	1701 03 31090	408,00	✓
16,5	1701 03 16590	169,00	✓				

KS 6 HSS-TIN



HSS, DIN 335, Type C, 3- skærs forsænker 90°, TiN coated & cylindrisk skaft.

Forsænker til undersækning og afgratning, lav skærehastighed/ anvendelse af kølemiddel vil øge levetiden på forsænkeren og forbedre det endelige resultat.

Ø mm	Antal	Art. nr.	Dkr	Lager
6,3 / 8,3 / 10,4 / 12,4 / 16,5 / 20,5	6	1701 13 30006	703,00	✓



HSS-TiAlN, DIN 335, Type C, 3- skærs forsænker 90°, blank poleret & cylindrisk skaft.

Forsænker til undersækning og afgratning, lav skærehastighed/ anvendelse af kølemiddel vil øge levetiden på forsænkeren og forbedre det endelige resultat.

Pakke enhed: 1 stk.

Ø mm	Art. nr	Dkr	Lager	Ø mm	Art. nr	Dkr	Lager
6,3	1702 03 06390	115,00	✓	16,5	1702 03 16590	211,00	✓
8,3	1702 03 08390	130,00	✓	20,5	1702 03 20590	283,00	✓
10,4	1702 03 10490	159,00	✓	25,0	1702 03 25090	406,00	✓
12,4	1702 03 12490	175,00	✓	31,0	1702 03 31090	530,00	✓



HSS-E Co5, DIN 335, Type C, 3- skærs forsænker 90°, blank poleret & cylindrisk skaft.

Forsænker til undersækning og afgratning, lav skærehastighed/ anvendelse af kølemiddel vil øge levetiden på forsænkeren og forbedre det endelige resultat. Bruges til VA materialer og rustfrit stål.

Pakke enhed: 1 stk.

Ø mm	Art. nr	Dkr	Lager	Ø mm	Art. nr	Dkr	Lager
6,3	1710 03 06390	58,00	✓	16,5	1710 03 16590	127,00	✓
8,3	1710 03 08390	71,00	✓	20,5	1710 03 20590	169,00	✓
10,4	1710 03 10490	82,00	✓	25,0	1710 03 25090	235,00	✓
12,4	1710 03 12490	96,00	✓	31,0	1710 03 31090	352,00	✓

KS 5-K CO



HSS-E Co5, DIN 335, Type C, 3- skærs forsænker 90°, blank poleret & cylindrisk skaft.

Forsænker til undersækning og afgratning, lav skærehastighed/ anvendelse af kølemiddel vil øge levetiden på forsænkeren og forbedre det endelige resultat. Bruges til VA materialer og rustfrit stål.

Ø mm	Antal	Art. nr.	Dkr	Lager
6,3 / 10,4 / 16,5 / 20,5 / 25,0	5	1710 13 30005	985,00	✓

KS 6-K CO



HSS-E Co5, DIN 335, Type C, 3- skærs forsænker 90°, blank poleret & cylindrisk skaft.

Forsænker til undersækning og afgratning, lav skærehastighed/ anvendelse af kølemiddel vil øge levetiden på forsænkeren og forbedre det endelige resultat. Bruges til VA materialer og rustfrit stål.

Ø mm	Antal	Art. nr.	Dkr	Lager
6,3 / 8,3 / 10,4 / 12,4 / 16,5 / 20,5	6	1710 13 30006	794,00	✓



HSS-G, DIN 335, Type C, 90°, blank poleret & cylindrisk skaft.

Forsænkerer med differentieret skær til undersækning og afgratning, lav skærehastighed/ anvendelse af kølemiddel vil øge levetiden på forsænkeren og forbedre det endelige resultat. Bruges til VA materialer og rustfrit stål.



Ø mm	Spids Ø mm	Skaft Ø mm	Længde mm	BF DIN 74	Art. nr.	Dkr	Lager
6,3	1,5	5	45	M3	1731 03 06390	157,00	✓
8,3	2,0	6	50	M4	1731 03 08390	174,00	✓
10,4	2,5	6	50	M5	1731 03 10490	180,00	✓
12,4	2,8	8	56	M6	1731 03 12490	218,00	✓
16,5	3,2	10	60	M8	1731 03 16590	255,00	✓
20,5	3,5	10	63	M10	1731 03 20590	314,00	✓
25,0	3,8	10	67	M12	1731 03 25090	402,00	✓
31,0	4,2	12	71	M16	1731 03 31090	500,00	✓

KS 5-K AL-CR



HSS-G, DIN 335, Type C, 90°, blank poleret & cylindrisk skaft.

Forsænkerer med differentieret skær til undersækning og afgratning, lav skærehastighed/ anvendelse af kølemiddel vil øge levetiden på forsænkeren og forbedre det endelige resultat. Bruges til VA materialer og rustfrit stål.

Ø mm	Antal	Art. nr.	Dkr	Lager
6,3 / 10,4 / 16,5 / 20,5 / 25,0	5	1731 13 30005	1.426,00	✓

KS 6-K AL-CR



HSS-G, DIN 335, Type C, 90°, blank poleret & cylindrisk skaft.

Forsænkerer med differentieret skær til undersækning og afgratning, lav skærehastighed/ anvendelse af kølemiddel vil øge levetiden på forsænkeren og forbedre det endelige resultat. Bruges til VA materialer og rustfrit stål.

Ø mm	Antal	Art. nr.	Dkr	Lager
6,3 / 8,3 / 10,4 / 12,4 / 16,5 / 20,5	6	173113 30006	1.344,00	✓

1740



Pladebor HSS, selvcentrerende.
2 skære flader, som stiger med cirka 20°

Pakke enhed:

1 stk.

Størrelse	Interval mm	Skaft mm	Art. nr.	Dkr	Lager
1	3,0 - 14,0	6	1740 03 00001	116,00	✓
2	6,0 - 20,0	8	1740 03 00002	170,00	✓
3	16,0 - 30,5	9	1740 03 00003	322,00	✓

1740



Tectylbor HSS, selvcentrerende med anslag.



Pakke enhed:

1 stk.

Størrelse	Interval mm	Skaft mm	Længde mm	Art. nr.	Dkr	Lager
1A	2,5 - 7,8	6	48	1740 03 00011	156,00	✓
2A	2,5 - 10,2	6	53	1740 03 00022	168,00	✓
3A	2,5 - 11,8	6	57	1740 03 00033	198,00	✓

1740



Pladeborsæt HSS, selvcentrende.
2 skære flader, som stiger med cirka 20°

Størrelse	Interval mm	Skaft mm	Art. nr.	Dkr	Lager
1	3,0 - 14,0	6	1740 14 10003	693,00	✓
2	6,0 - 20,0	8			
3	16,0 - 30,5	9			



Trinbor HSS-G, cylindrisk skaft, split point og blank poleret.

Bruges ved boring i stål op til 2 mm tykkelse, og ikke-jernholdige metaller op til 4 mm tykkelse.

Pakke enhed:

1 stk.

Størrelse	Interval mm	Trin mm	Art. nr.	Dkr	Lager
1A	4-12	2	1760 03 00011	230,00	✓
2A	4-20	2	1760 03 00022	306,00	✓
3A	4-30	2	1760 03 00033	454,00	✓
6	4-39	13	1760 03 00066	737,00	✓

STB 3



Trinborsæt HSS-G, cylindrisk skaft, split point og blank poleret.

Bruges ved boring i stål op til 2 mm tykkelse, og ikke-jernholdige metaller op til 4 mm tykkelse.

Størrelse	Interval mm	Trin	Art. nr.	Dkr	Lager
1	4-12	9	1760 14 10003	972,00	✓
2A	4-20	9			
3A	4-30	14			

STB 3-K



Trinborsæt HSS-G, cylindrisk skaft, split point og blank poleret.

Bruges ved boring i stål og rustfrit stål op til 2 mm tykkelse, og ikke-jernholdige metaller op til 4 mm tykkelse.

Størrelse	Interval mm	Trin	Længde mm	Art. nr.	Dkr	Lager
1	4-12	9	65	1760 13 30003	1.023,00	✓
2A	4-20	9	75			
3A	4-30	14	100			



Trinbor HSS-E, TiALN-coatede, cylindrisk skaft, split point.

Bruges ved boring i stål og rustfrit stål op til 2 mm tykkelse, og ikke-jernholdige metaller op til 4 mm tykkelse.

Pakke enhed:

1 stk.

Størrelse	Interval mm	Trin	Længde mm	Art. nr.	Dkr	Lager
1A	4-12	5	65	1762 03 00011	352,00	✓
2A	4-20	9	75	1762 03 00022	497,00	✓
3A	4-30	11	100	1762 03 00033	765,00	✓

STB 3-K TIALN



Trinborsæt HSS-E, TiALN-coatede, cylindrisk skaft, split point.

Bruges ved boring i stål og rustfrit stål op til 2 mm tykkelse, og ikke-jernholdige metaller op til 4 mm tykkelse.

Størrelse	Interval mm	Trin	Længde mm	Art. nr.	Dkr	Lager
1	4-12	5	65	1762 13 30003	1.466,00	✓
2A	4-20	9	75			
3A	4-30	11	100			

STB 3-KS



Trinborsæt HSS-G, cylindrisk skaft, snoet, split point og blank poleret.

Størrelse	Interval mm	Trin mm	Art. nr.	Dkr	Lager
1-S	4-12	1	1763 13 30003	1.204,00	✓
2A-S	4-20	2			
3A-S	4-30	2			

1761



Trinbor HSS, cylindrisk skaft, split point og TiN coated.

TiN-belægning = høj standtid

Størrelse	Interval mm	Trin mm	Art. nr.	Dkr	Lager
1	4-12	1	1761 03 00001	324,00	✓
2A	4-20	2	1761 03 00022	441,00	✓
3A	4-30	2	1761 03 00033	643,00	✓

STB 3-KS-TIN



Trinborsæt HSS, cylindrisk skaft, split point og TiN coated.

TiN-belægning = høj standtid

Størrelse	Interval mm	Trin mm	Art. nr.	Dkr	Lager
1	4-12	1	1761 14 10003	1.064,00	✓
2A	4-20	2			
3A	4-30	2			

BP-40



Universal skærepasta

Indhold ml	Antal	Art. nr.	Dkr	Lager
40	1	9690 15 00018	112,00	✓

SL 410



HM-TCT, spidsvinkel 130°, DIN 8039.

Murborsæt HM 4-10mm, ideel til anvendelse i meget hårde materialer, såsom beton, murværk, sten, etc.

Ø mm	Antal	Art. nr.	Dkr	Lager
4 / 5 / 6 / 8 / 10	5	2250 14 30005	101,00	✓

2270

Multi LASER murbor med særlig diamant-slebet HM skær.
Ideel til anvendelse i meget hårde materialer, såsom beton, fliser og keramik.

Pakke enhed:

1 stk.

Ø mm	L mm	Art. nr	Dkr	Lager
3,0	70	2270 07 00300	36,00	✓
4,0	75	2270 07 00400	37,00	✓
5,0	85	2270 07 00500	37,00	✓
5,5	85	2270 07 00550	44,00	✓
6,0	100	2270 07 00600	41,00	✓
6,5	100	2270 07 00650	49,00	✓
7,0	100	2270 07 00700	51,00	✓
8,0	120	2270 07 00800	53,00	✓
9,0	120	2270 07 00900	64,00	✓
10,0	120	2270 07 01000	74,00	✓

Ø mm	L mm	Art. nr	Dkr	Lager
12,0	150	2270 07 01200	92,00	✓
6,0	150	2270 07 00615	67,00	✓
6,5	150	2270 07 06515	69,00	✓
7,0	150	2270 07 00715	75,00	✓
6,0	250	2270 07 00625	76,00	✓
6,5	250	2270 07 06525	76,00	✓
8,0	250	2270 07 00825	76,00	✓
10,0	250	2270 07 01025	97,00	✓
12,0	250	2270 07 01225	135,00	✓

UMK 412**Borsæt**

Multi LASER murbor med særlig diamant-slebet HM skær.
Ideel til anvendelse i meget hårde materialer, såsom beton, fliser og keramik.

Pakke enhed:

1 stk.

Ø mm	Antal	Art. nr.	Dkr	Lager
4 / 5 / 2 x 6 / 8 / 10	7	2270 13 10007	361,00	✓

UM 410**Borsæt**

Multi LASER murbor med særlig diamant-slebet HM skær.
Ideel til anvendelse i meget hårde materialer, såsom beton, fliser og keramik.

Pakke enhed:

1 stk.

Ø mm	Antal	Art. nr.	Dkr	Lager
4 / 5 / 6 / 8 / 10	5	2270 14 30005	233,00	✓



Traditionel 2-skærs hammerbor med centerspids.
Passer til alle hammerbor med SDS-plus tilslutning
fra 5 Ø mm

Til boring i mursten, armeret beton, natur- og kunststen.
God fjernelse af boremelet.

Pakke enhed:

1 stk.

Ø mm	L mm total / spiral	Art. nr	Dkr	Lager
3,5	110/50	2610 05 03511	64,00	✓
4,0	110/50	2610 05 04011	32,00	✓
4,0	160/100	2610 05 04016	45,00	✓
5,0	110/50	2610 05 05011	27,00	✓
5,0	160/100	2610 05 05016	33,00	✓
5,0	210/150	2610 05 05021	45,00	✓
5,5	110/50	2610 05 05501	31,00	✓
5,5	160/100	2610 05 05516	33,00	✓
6,0	110/50	2610 05 06011	25,90	✓
6,0	160/100	2610 05 06016	28,70	✓
6,0	210/150	2610 05 06021	44,00	✓
6,0	260/200	2610 05 06026	54,00	✓
6,0	460/400	2610 05 06046	158,00	✓
6,5	110/50	2610 05 06511	35,00	✓
6,5	160/100	2610 05 06516	40,00	✓
6,5	210/150	2610 05 06521	57,00	✓
6,5	260/200	2610 05 06526	65,00	✓
6,5	310/250	2610 05 06531	72,00	✓
7,0	110/50	2610 05 07011	36,00	✓
7,0	160/100	2610 05 07016	41,00	✓
7,0	210/150	2610 05 07021	45,00	✓
8,0	110/50	2610 05 08011	33,00	✓
8,0	160/100	2610 05 08016	36,00	✓
8,0	210/150	2610 05 08021	43,00	✓
8,0	260/200	2610 05 08026	49,00	✓
8,0	310/250	2610 05 08031	71,00	✓
8,0	460/400	2610 05 08046	101,00	✓
8,0	610/550	2610 05 08061	196,00	✓
10,0	110/50	2610 05 10011	39,00	✓
10,0	160/100	2610 05 10016	42,00	✓
10,0	210/150	2610 05 10021	52,00	✓
10,0	260/200	2610 05 10026	62,00	✓
10,0	310/250	2610 05 10031	71,00	✓
10,0	460/400	2610 05 10046	112,00	✓
10,0	600/550	2610 05 10061	183,00	✓
10,0	1000/950	2610 05 10010	392,00	✓
12,0	160/100	2610 05 12016	48,00	✓
12,0	200/160	2610 05 12021	58,00	✓
12,0	260/200	2610 05 12026	74,00	✓

Ø mm	L mm total / spiral	Art. nr	Dkr	Lager
12,0	300/250	2610 05 12031	91,00	✓
12,0	450/400	2610 05 12046	126,00	✓
12,0	600/550	2610 05 12060	187,00	✓
12,0	1000/950	2610 05 12010	474,00	✓
14,0	160/200	2610 05 14016	70,00	✓
14,0	200/150	2610 05 14021	78,00	✓
14,0	260/200	2610 05 14026	88,00	✓
14,0	300/260	2610 05 14031	93,00	✓
14,0	450/400	2610 05 14046	141,00	✓
14,0	600/550	2610 05 14060	210,00	✓
14,0	1000/950	2610 05 14010	502,00	✓
15,0	160/100	2610 05 15016	86,00	✓
15,0	260/200	2610 05 15026	103,00	✓
16,0	160/100	2610 05 16016	92,00	✓
16,0	200/160	2610 05 16021	98,00	✓
16,0	300/250	2610 05 16031	130,00	✓
16,0	450/400	2610 05 16046	196,00	✓
16,0	600/550	2610 05 16061	218,00	✓
16,0	1000/950	2610 05 16010	724,00	✓
18,0	200/150	2610 05 18020	164,00	✓
18,0	250/200	2610 05 18025	242,00	✓
18,0	300/250	2610 05 18030	199,00	✓
18,0	450/400	2610 05 18045	220,00	✓
18,0	610/550	2610 05 18060	321,00	✓
18,0	1000/950	2610 05 18010	634,00	✓
20,0	200/150	2610 05 20020	208,00	✓
20,0	300/200	2610 05 20030	233,00	✓
20,0	450/400	2610 05 20045	250,00	✓
20,0	600/550	2610 05 20060	332,00	✓
20,0	1000/950	2610 05 20010	709,00	✓
22,0	250/200	2610 05 22025	300,00	✓
22,0	450/400	2610 05 22045	383,00	✓
22,0	600/550	2610 05 22060	433,00	✓
22,0	1000/950	2610 05 22010	828,00	✓
24,0	250/200	2610 05 24025	337,00	✓
24,0	450/400	2610 05 24045	413,00	✓
25,0	450/400	2610 05 25045	421,00	✓
26,0	250/200	2610 05 26025	367,00	✓
26,0	450/400	2610 05 26045	456,00	✓

HB7-XT**Hammerborsæt****SDS-PLUS**

Traditionel 2-skærs hammerborsæt med centerspids.
Passer til alle hammerbor med SDS-plus tilslutning
fra 5 Ø mm

Til boring i mursten, armeret beton, natur- og kunststen.
God fjernelse af boremelet.

Pakke enhed:

1 stk.

Ø mm	Antal	Art. nr.	Dkr	Lager
5 / 6 / 8 x 110 mm 6 / 8 / 10 / 12 x 160 mm	7	2610 14 10007	282,00	✓

2612**Hammerbor****SDS-PLUS**

Top kvalitets 4-skrærs hammerbor med fuld hårdmetal borhoved.
Passer til alle hammerbor med SDS-plus tilslutning.

Til boring i mursten, armeret beton, natur- og kunststen.
God fjernelse af boremelet.

Pakke enhed:

1 stk.

Ø mm	L mm total / spiral	Art. nr	Dkr	Lager	Ø mm	L mm total / spiral	Art. nr	Dkr	Lager
5,0	110/50	2612 05 05011	61,00	✓	12,0	450/400	2612 05 12045	274,00	✓
5,0	160/100	2612 05 05016	67,00	✓	12,0	600/540	2612 05 12060	377,00	✓
5,0	210/150	2612 05 05021	86,00	✓	14,0	160/100	2612 05 14016	139,00	✓
6,0	110/50	2612 05 06011	59,00	✓	14,0	210/150	2612 05 14021	184,00	✓
6,0	160/100	2612 05 06016	66,00	✓	14,0	260/200	2612 05 14026	216,00	✓
6,0	210/150	2612 05 06021	83,00	✓	14,0	310/250	2612 05 14031	230,00	✓
6,0	260/200	2612 05 06026	111,00	✓	14,0	450/400	2612 05 14045	283,00	✓
6,5	160/100	2612 05 06516	78,00	✓	14,0	600/540	2612 05 14060	406,00	✓
6,5	210/150	2612 05 06521	96,00	✓	16,0	160/100	2612 05 16016	231,00	✓
6,5	260/200	2612 05 06526	147,00	✓	16,0	210/150	2612 05 16021	257,00	✓
6,5	310/250	2612 05 06531	153,00	✓	16,0	260/200	2612 05 16026	287,00	✓
8,0	110/50	2612 05 08011	72,00	✓	16,0	450/400	2612 05 16045	377,00	✓
8,0	160/100	2612 05 08016	80,00	✓	16,0	600/540	2612 05 16060	497,00	✓
8,0	210/150	2612 05 08021	92,00	✓	18,0	250/200	2612 05 18025	298,00	✓
8,0	260/200	2612 05 08026	112,00	✓	18,0	450/400	2612 05 18045	401,00	✓
8,0	310/250	2612 05 08031	143,00	✓	20,0	250/200	2612 05 20025	343,00	✓
8,0	460/400	2612 05 08046	246,00	✓	20,0	450/400	2612 05 20045	466,00	✓
10,0	160/150	2612 05 10016	84,00	✓	22,0	250/200	2612 05 22025	426,00	✓
10,0	210/150	2612 05 10021	98,00	✓	22,0	450/400	2612 05 22045	548,00	✓
10,0	260/200	2612 05 10026	116,00	✓	24,0	250/200	2612 05 24025	531,00	✓
10,0	310/250	2612 05 10031	149,00	✓	24,0	450/400	2612 05 24045	591,00	✓
10,0	460/400	2612 05 10046	251,00	✓	25,0	250/200	2612 05 25025	551,00	✓
10,0	600/540	2612 05 10060	368,00	✓	25,0	450/400	2612 05 25045	690,00	✓
12,0	160/100	2612 05 12016	112,00	✓	28,0	250/200	2612 05 28025	592,00	✓
12,0	210/150	2612 05 12021	120,00	✓	28,0	450/400	2612 05 28045	710,00	✓
12,0	260/200	2612 05 12026	145,00	✓	30,0	450/400	2612 05 30045	748,00	✓
12,0	310/250	2612 05 12031	185,00	✓	32,0	450/400	2612 05 32045	1.034,00	✓



Top kvalitets 4-skræds hammerborsæt Ø 5-12 mm med fuld hårdmetal borhoved.

Passer til alle hammerbor med SDS-plus tilslutning.

Til boring i mursten, armeret beton, natur- og kunststen.
God fjernelse af boremelet.

Pakke enhed:

1 stk.

Ø mm	Antal	Art. nr.	Dkr	Lager
5 / 6 / 8 x 110 mm	7	2612 14 10007	577,00	✓
6 / 8 / 10 / 12 x 160 mm				



Hammerborsæt Ø 5-12 mm med X-formet 4-skærs HM borehoved.

Passer til alle hammerbor med SDS-plus tilslutning.

Til boring i mursten, armeret beton, natur- og kunststen.
God fjernelse af boremelet.

Pakke enhed:

1 stk.

Ø mm	L mm total / spiral	Art. nr.	Dkr	Lager	Ø mm	L mm total / spiral	Art. nr.	Dkr	Lager
5,0	110/50	2615 05 05011	41,00	✓	12,0	210/150	2615 05 12021	84,00	✓
5,0	160/100	2615 05 05016	47,00	✓	12,0	260/200	2615 05 12026	104,00	✓
5,5	160/100	2615 05 05516	54,00	✓	12,0	450/400	2615 05 12045	210,00	✓
6,0	110/50	2615 05 06011	40,00	✓	14,0	210/150	2615 05 14021	134,00	✓
6,0	160/100	2615 05 06016	45,00	✓	14,0	260/200	2615 05 14026	145,00	✓
6,0	210/150	2615 05 06021	63,00	✓	14,0	450/400	2615 05 14045	224,00	✓
6,0	260/200	2615 05 06026	75,00	✓	16,0	250/200	2615 05 16025	212,00	✓
6,5	160/100	2615 05 06516	64,00	✓	16,0	450/400	2615 05 16045	240,00	✓
6,5	210/150	2615 05 06521	76,00	✓	18,0	250/200	2615 05 18025	228,00	✓
6,5	260/200	2615 05 06526	97,00	✓	18,0	450/400	2615 05 18045	271,00	✓
6,5	450/400	2615 05 06545	164,00	✓	20,0	250/200	2615 05 20025	264,00	✓
8,0	110/50	2615 05 08011	49,00	✓	20,0	450/400	2615 05 20045	310,00	✓
8,0	160/100	2615 05 08016	53,00	✓	22,0	250/200	2615 05 22025	357,00	✓
8,0	210/150	2615 05 08021	65,00	✓	22,0	450/400	2615 05 22045	390,00	✓
8,0	260/200	2615 05 08026	77,00	✓	24,0	250/200	2615 05 24025	388,00	✓
8,0	450/400	2615 05 08045	180,00	✓	24,0	450/400	2615 05 24045	469,00	✓
10,0	160/100	2615 05 10016	64,00	✓	25,0	250/200	2615 05 25025	403,00	✓
10,0	210/150	2615 05 10021	75,00	✓	25,0	450/400	2615 05 25045	486,00	✓
10,0	260/200	2615 05 10026	88,00	✓	28,0	450/400	2615 05 28045	902,00	✓
10,0	450/400	2615 05 10045	194,00	✓	30,0	450/400	2615 05 30045	968,00	✓
12,0	160/100	2615 05 12016	72,00	✓					



Hammerborsæt Ø 5-12 mm med X-formet 4-skærs HM borehoved.

Passer til alle hammerbor med SDS-plus tilslutning.

Til boring i mursten, armeret beton, natur- og kunststen.
God fjernelse af boremelet.

Pakke enhed:

1 stk.

Ø mm	Antal	Art. nr.	Dkr	Lager
5 / 6 / 8 x 110 mm	7	2615 14 10007	375,00	✓
6 / 8 / 10 / 12 x 160 mm				



Høj ydeevne på dette hammerbor med HM skær.
Op til Ø 15 mm 2 HM-skær, og fra Ø 16 mm 4 HM-skær.
Passer til alle borhammer med SDS-max og Hilti-Y-holder.

Til boring i mursten, armeret beton, natur- og kunststen.
God fjernelse af boremelet.

Pakke enhed:

1 stk.

Ø mm	L mm total / spiral	Art. nr.	Dkr	Lager	Ø mm	L mm total / spiral	Art. nr.	Dkr	Lager
12,0	340/200	2620 03 12034	383,00	✓	25,0	320/200	2620 03 25032	619,00	✓
12,0	540/400	2620 03 12054	464,00	✓	25,0	520/400	2620 03 25052	682,00	✓
12,0	740/600	2620 03 12069	520,00	✓	25,0	920/800	2620 03 25092	1.113,00	✓
14,0	340/200	2620 03 14034	401,00	✓	28,0	320/200	2620 03 28037	682,00	✓
14,0	540/400	2620 03 14054	485,00	✓	28,0	520/400	2620 03 28057	795,00	✓
15,0	340/200	2620 03 15034	415,00	✓	28,0	720/600	2620 03 28067	876,00	✓
15,0	540/400	2620 03 15054	494,00	✓	30,0	320/200	2620 03 30037	740,00	✓
16,0	340/200	2620 03 16034	449,00	✓	30,0	520/400	2620 03 30057	861,00	✓
16,0	540/400	2620 03 16054	544,00	✓	32,0	320/200	2620 03 32037	783,00	✓
18,0	340/200	2620 03 18034	463,00	✓	32,0	520/400	2620 03 32057	945,00	✓
18,0	540/400	2620 03 18054	570,00	✓	32,0	920/800	2620 03 32092	1.382,00	✓
20,0	320/200	2620 03 20032	482,00	✓	35,0	520/400	2620 03 35057	1.085,00	✓
20,0	520/400	2620 03 20052	570,00	✓	35,0	720/600	2620 03 35067	1.177,00	✓
20,0	920/800	2620 03 20092	903,00	✓	38,0	520/400	2620 03 38057	1.248,00	✓
22,0	320/200	2620 03 22032	554,00	✓	40,0	520/400	2620 03 40057	1.587,00	✓
22,0	520/400	2620 03 22052	616,00	✓	40,0	920/800	2620 03 40092	2.085,00	✓
22,0	920/800	2620 03 22092	928,00	✓	45,0	570/450	2620 03 45057	2.005,00	✓
24,0	320/200	2620 03 24032	607,00	✓	50,0	570/450	2620 03 50057	2.435,00	✓
24,0	520/400	2620 03 24052	695,00	✓					



Mejsel SDS-plus

Pakke enhed:

1 stk.

	L total mm	B Bredde mm	art. nr	Dkr	lager
Spids mejsel	250		2650 05 00025	74,00	✓
Flad mejsel	250	20	2650 05 02025	74,00	✓
Spade mejsel	250	40	2650 05 04020	126,00	✓
Flise mejsel PRO	250	40	2650 05 04025	184,00	✓
Fugemejsel HM	200	32	2650 05 03220	797,00	✓



Mejsel SDS-plus sæt bestående af Spids mejsel 250 mm, Flad mejsel 20 x 250 mm, Spade mejsel 40 x 250 mm.

Pakke enhed:

1 stk.

	antal dele	art. nr	Dkr	lager
Spids mejsel Flad mejsel Spade mejsel	3	2650 03 00003	274,00	✓



Mejsel SDS-max

Pakke enhed:

1 stk.

	L total mm	B Bredde mm	art. nr	Dkr	lager
Spids mejsel	400		2660 05 00040	125,00	✓
Spids mejsel	600		2660 05 00600	184,00	✓
Flad mejsel	400	25	2660 05 02440	125,00	✓
Flad mejsel	600	25	2660 05 02460	179,00	✓
Spade mejsel	400	50	2660 05 05036	233,00	✓
Spade mejsel	300	80	2660 05 08030	261,00	✓

2660

Sæt

SDS-MAX



Mejsel SDS-max sæt bestående af Spidsmejsel 400 mm, Fladmejsel 25 x 400 mm, Spademejsel 50 x 400 mm.

Pakke enhed:

1 stk.

	antal dele	art. nr	Dkr	lager
Spids mejsel Flad mejsel Spade mejsel	3	2660 03 00003	483,00	√

2700



Særlige bor til glas, porcelæn, fliser, keramik osv
Lav borehastighed og tilstrækkelig afkøling med vand, eddike, terpentin og råolie anbefales.

Kun til roterende brug! Kun til roterende brug uden anslag !

mm	Art. nr	Antal	Dkr	Lager	mm	Art. nr	Antal	Dkr	Lager
3,0	2700 07 00300	1	31,00	√	8,0	2700 07 00800	1	47,00	√
4,0	2700 07 00400	1	33,00	√	10,0	2700 07 01000	1	53,00	√
5,0	2700 07 00500	1	34,00	√	12,0	2700 07 01200	1	75,00	√
6,0	2700 07 00600	1	36,00	√					

2701



Boreguide 8-85 mm inkl. vandbeholder.

Pakke enhed:

1 stk.

Beskrivelse	Art. nr	Dkr	Lager
Boreguide 8-85 mm inkl. sprøjte	2701 09 00003	526,00	√

2701



Boreguide 5-40 mm

Pakke enhed:

1 stk.

Beskrivelse	Art. nr	Dkr	Lager
Boreguide 5-40 mm	2701 03 00001	351,00	√

2701



Diamantbor til ekstremt hårde fliser op til max. 8-10 mm tykkelse, for eksempel: stentøj, porcelæn, marmor, granit, keramisk og terracotta. Op til 15,0 mm fyldt med køling-voks til tørboring. For større størrelser er køling med vand afgørende for at sikre en lang levetid af værktøjet. Efter boring i 30 sekunder er det nødvendigt at have en kort kølepause. Kun til roterende brug uden anslag !

mm	Art. nr	Antal	Dkr	Lager
5,0	2701 03 00500	1	205,00	✓
6,0	2701 03 00600	1	210,00	✓
8,0	2701 03 00800	1	210,00	✓

mm	Art. nr	Antal	Dkr	Lager
10,0	2701 03 01000	1	234,00	✓
12,0	2701 03 01200	1	272,00	✓

2701



Diamantbor til ekstremt hårde fliser op til max. 8-10 mm tykkelse, for eksempel: stentøj, porcelæn, marmor, granit, keramisk og terracotta. Op til 15,0 mm fyldt med køling-voks til tørboring. For større størrelser er køling med vand afgørende for at sikre en lang levetid af værktøjet. Efter boring i 30 sekunder er det nødvendigt at have en kort kølepause. Kun til roterende brug uden anslag !

Pakke enhed:

1 stk.

Indhold	Antal	Art. nr.	Dkr	Lager
6 / 8 / 10 mm	3 dele	2701 13 30003	693,00	✓

2702



Diamantbor M14

Specielle bor til tørboring af ekstremt hårde fliser op til max. 10 mm tykkelse, for eksempel: stentøj, porcelæn, marmor, granit, keramik. **Kølevoks til og med 15,0 mm.** Efter boring i 30 sekunder er det nødvendigt at have en kort køle pause. Kun til roterende brug uden anslag! Pakke enhed:

1 stk.

Ø mm	L mm total / arbejds længde	Art. nr	Dkr	Lager
6,0	64/10	2702 03 00600	202,00	✓
8,0	64/10	2702 03 00800	225,00	✓
10,0	64/10	2702 03 01000	261,00	✓
12,0	64/10	2702 03 01200	293,00	✓
14,0	64/10	2702 03 01400	306,00	✓
15,0	64/10	2702 03 01500	306,00	✓

2702



Diamantbor M14

Specielle bor til tørboring af ekstremt hårde fliser op til max. 10 mm tykkelse, for eksempel: stentøj, porcelæn, marmor, granit, keramik. **Kølevoks til og med 15,0 mm.** Efter boring i 30 sekunder er det nødvendigt at have en kort køle pause. Kun til roterende brug uden anslag! Pakke enhed:

1 stk.

Ø mm	L mm total / arbejds længde	Art. nr	Dkr	Lager
20,0	64/10	2702 03 02000	318,00	✓
25,0	64/10	2702 03 02500	363,00	✓
30,0	64/10	2702 03 03000	409,00	✓
35,0	64/10	2702 03 03500	423,00	✓
40,0	64/10	2702 03 04000	500,00	✓
43,0	64/10	2702 03 04300	550,00	✓
45,0	64/10	2702 03 04500	560,00	✓
50,0	64/10	2702 03 05000	602,00	✓
55,0	64/10	2702 03 05500	618,00	✓
60,0	64/10	2702 03 06000	636,00	✓
68,0	64/40	2702 03 06800	727,00	✓
70,0	64/10	2702 03 07000	727,00	✓
80,0	64/10	2702 03 08000	806,00	✓

2702

SÆT



Diamantbor M14 sæt

Specielle bor til tørboring af ekstremt hårde fliser op til max. 10 mm tykkelse, for eksempel: stentøj, porcelæn, marmor, granit, keramik. Kølevoks til og med 15,0 mm. Efter boring i 30 sekunder er det nødvendigt at have en kort afkøle pause. Kun til roterende brug uden anslag! Pakke enhed:



1 stk.

Indhold	Antal	Art. nr.	Dkr	Lager
2 x 6 / 1 x 8 / 1 x 10 mm	4 dele	2702 14 30004	1.056,00	✓
35 / 40 / 50 / 68 mm	4 dele	2702 13 30004	2.039,00	✓
2 x 6 / 2 x 8 / 1 x 10 / 1 12 / 1 x 14 mm	7 dele	2702 13 30007	1.667,00	✓

TILBEHØR TIL FLISEBOR



6-kantet adapter SW 8,5 M14 til diamant flisebor.

Pakke enhed:

1 stk.

Indhold	Antal	Art. nr.	Dkr	Lager
1 Adapter	6 dele	2702 03 00001	104,00	✓

DB 6

Diamantbor M14 sæt

Bor til hårde fliser som stentøj, porcelæn, marmor, granit, keramisk.
Køling med vand er afgørende for at sikre en lang levetid af værktøjet.

Pakke enhed:

1 stk.

Indhold	Antal	Art. nr.	Dkr	Lager
2 x 6 / 2 x 8 / 2 x 10 mm	6 dele	2703 14 30006	586,00	✓

2720

Diamant dåsebor, med Turbo-segmenter.

Til beton, armeret beton, alle typer af kalksten og murværk.
Kun til roterende brug uden anslag !

Pakke enhed:

1 stk.

Ø mm	Antal Segmenter	H mm Segmenter	L mm arbejds længde	Art. nr	Dkr	Lager
68,0	3	8	60	2720 03 00068	700,00	✓
82,0	3	8	60	2720 03 00082	829,00	✓

2301

6-Kant

Holder til Diamant dåsebor



SDS-plus

Pakke enhed:

1 stk.

Skaft	Længde mm	Art. nr	Dkr	Lager
6-kant / Hex. SW 12	100	2301 15 00001	107,00	✓
SDS-plus	100	2301 15 00002	139,00	✓

2302

Centrerbor til dåsebor

Pakke enhed:

1 stk.

Ø mm	Art. nr	Dkr	Lager
8,0 x 120 HM	2302 07 00800	20,40	✓

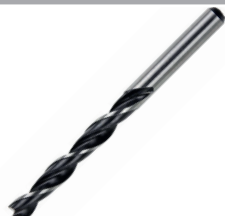

Maskinslebet centerspids og 2 brede skære kanter, højre løbs skær.
Til præcis boring i træ, krydsfiner, ikke belagt spånplade, etc.

Pakke enhed:

1 stk.

Ø mm	L mm total / spiral	Art. nr	Dkr	Lager	Ø mm	L mm total / spiral	Art. nr	Dkr	Lager
3,0	61/33	3100 07 00300	8,80	✓	11,0	142/89	3100 07 01100	20,70	✓
4,0	75/43	3100 07 00400	8,80	✓	12,0	151/96	3100 07 01200	24,80	✓
5,0	86/52	3100 07 00500	9,50	✓	13,0	151/96	3100 07 01300	27,60	✓
6,0	93/57	3100 07 00600	10,20	✓	14,0	151/96	3100 07 01400	30,00	✓
7,0	109/69	3100 07 00700	10,50	✓	15,0	160/100	3100 07 01500	35,00	✓
8,0	117/75	3100 07 00800	13,30	✓	16,0	180/100	3100 07 01600	43,00	✓
9,0	120/81	3100 07 00900	15,60	✓	18,0	180/120	3100 07 01800	69,00	✓
10,0	133/87	3100 07 01000	16,80	✓	20,0	200/130	3100 07 02000	93,00	✓

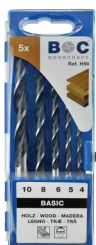

Maskinslebet centerspids og 2 brede skære kanter, højre løbs skær.
Til præcis boring i træ, krydsfiner, ikke belagt spånplade, etc.

Pakke enhed:

1 stk.

Ø mm	Antal	Art. nr.	Dkr	Lager
4 / 5 / 6 / 8 / 10 mm	5	3100 14 30005	63,00	✓



Maskinslebet centerspids og 2 brede skære kanter, højre løbs skær.
Til præcis boring i træ, krydsfiner, ikke belagt spånplade, etc.

Pakke enhed:

1 stk.

Ø mm	Antal	Art. nr.	Dkr	Lager
3 / 4 / 5 / 6 / 7 / 8 / 9 / 10 mm	8	3100 14 30008	90,00	✓



Fræset og slebet spiral, selvborende gevindspids, særlig "skruespids" og sekskantet skaft (max. SW 12).

Præcis boring med fremragende fjernelse af spåner i blødt træ og i de fleste hårde træsorter.

På grund af den særlige "skruespids" også velegnet til boring i vådt træ.

Pakke enhed:

1 stk.

Ø mm	L mm total / spiral	Art. nr	Dkr	Lager
6,0	235/160	3200 07 00623	54,00	✓
6,0	460/360	3200 07 00646	81,00	✓
8,0	235/160	3200 07 00823	56,00	✓
8,0	460/360	3200 07 00846	94,00	✓
10,0	235/160	3200 07 01023	57,00	✓
10,0	460/360	3200 07 01046	123,00	✓
12,0	235/160	3200 07 01223	65,00	✓
12,0	460/360	3200 07 01246	138,00	✓
14,0	235/160	3200 07 01423	72,00	✓
14,0	460/360	3200 07 01446	177,00	✓
16,0	235/160	3200 07 01623	81,00	✓
16,0	460/360	3200 07 01646	188,00	✓
18,0	235/160	3200 07 01823	93,00	✓
18,0	460/360	3200 07 01846	208,00	✓
20,0	235/160	3200 07 02023	106,00	✓

Ø mm	L mm total / spiral	Art. nr	Dkr	Lager
20,0	460/360	3200 07 02046	211,00	✓
22,0	235/160	3200 07 02223	117,00	✓
22,0	460/360	3200 07 02246	217,00	✓
24,0	235/160	3200 07 02423	132,00	✓
24,0	460/360	3200 07 02446	259,00	✓
25,0	235/160	3200 07 02523	148,00	✓
25,0	460/360	3200 07 02546	269,00	✓
26,0	235/160	3200 07 02623	151,00	✓
26,0	460/360	3200 07 02646	281,00	✓
28,0	235/160	3200 07 02823	169,00	✓
28,0	460/360	3200 07 02846	285,00	✓
30,0	235/160	3200 07 03023	190,00	✓
30,0	460/360	3200 07 03046	326,00	✓
32,0	235/160	3200 07 03223	267,00	✓
32,0	460/360	3200 07 03246	420,00	✓



Fræset og slebet spiral, selvborende gevindspids, særlig "skruespids" og sekskantet skaft (max. SW 12).

Præcis boring med fremragende fjernelse af spåner i blødt træ og i de fleste hårde træsorter.

På grund af den særlige "skruespids" også velegnet til boring i vådt træ.

Pakke enhed:

1 stk.

Ø mm	Antal	Art. nr.	Dkr	Lager
6/8/10/12/14/16/18/20 x 235	8 dele	3200 14 50623	470,00	✓
10/12/14/16/18/20 x 460	6 dele	3200 14 50646	665,00	✓



Slebet version med center spids og 2 skærende kanter , sekskant-skaft, fremstillet af specialstål, varme-hærdet, blanksleben og delvis poleret.

Til boring i blødt træ, bjælker og spånplader.

Pakke enhed:

1 stk.

Ø mm	L mm total / spiral	Art. nr	Dkr	Lager
6,0	150	3410 07 00600	17,90	✓
8,0	150	3410 07 00800	17,90	✓
10,0	150	3410 07 01000	17,90	✓
12,0	150	3410 07 01200	23,00	✓
13,0	150	3410 07 01300	23,00	✓
14,0	150	3410 07 01400	23,00	✓
16,0	150	3410 07 01600	24,80	✓
17,0	150	3410 07 01700	25,20	✓
18,0	150	3410 07 01800	25,80	✓
19,0	150	3410 07 01900	26,80	✓
20,0	150	3410 07 02000	27,40	✓
22,0	160	3410 07 02200	27,80	✓

Ø mm	L mm total / spiral	Art. nr	Dkr	Lager
24,0	160	3410 07 02400	28,50	✓
25,0	160	3410 07 02500	29,50	✓
26,0	160	3410 07 02600	29,90	✓
28,0	160	3410 07 02800	31,00	✓
30,0	160	3410 07 03000	32,00	✓
32,0	160	3410 07 03200	33,00	✓
34,0	160	3410 07 03400	35,00	✓
35,0	160	3410 07 03500	37,00	✓
36,0	160	3410 07 03600	40,00	✓
38,0	160	3410 07 03800	42,00	✓
40,0	160	3410 07 04000	45,00	✓



Slebet version med center spids og 2 skærende kanter , sekskant-skaft, fremstillet af specialstål, varme-hærdet, blanksleben og delvis poleret.

Til boring i blødt træ, bjælker og spånplader

Sættet består af 13 dele

Pakke enhed:

1 stk.

Indhold	Art. nr	Dkr	Lager
6/8/10/12/13/14/ 16/17/18/19/20/22/25 mm	3410 14 50013	271,00	✓



Forlænger til spadebor.

Pakke enhed:

1 stk.

Størrelse mm	Art. nr	Dkr	Lager
14 x 300	3420 05 01430	68,00	✓

HSS Bi-metal hulsav



HSS tænder som er svejset på en special stålkrop, dette giver mindre vibration, samt bedre og mindre varme udvikling under skæring.

Solid konstruktion til boring i metalplade, aluminium, plast, træ, krydsfiner mv.

Pakke enhed:

1 stk.

Ø mm	Art. nr	Dkr	Lager	Ø mm	Art. nr	Dkr	Lager
14,0	1900 09 00014	42,00	✓	57,0	1900 09 00057	86,00	✓
16,0	1900 09 00016	43,00	✓	59,0	1900 09 00059	89,00	✓
17,0	1900 09 00017	44,00	✓	60,0	1900 09 00060	92,00	✓
19,0	1900 09 00019	45,00	✓	64,0	1900 09 00064	101,00	✓
20,0	1900 09 00020	45,00	✓	65,0	1900 09 00065	97,00	✓
21,0	1900 09 00021	47,00	✓	67,0	1900 09 00067	102,00	✓
22,0	1900 09 00022	47,00	✓	68,0	1900 09 00068	105,00	✓
24,0	1900 09 00024	49,00	✓	70,0	1900 09 00070	108,00	✓
25,0	1900 09 00025	53,00	✓	73,0	1900 09 00073	110,00	✓
27,0	1900 09 00027	56,00	✓	75,0	1900 09 00075	112,00	✓
29,0	1900 09 00029	59,00	✓	76,0	1900 09 00076	114,00	✓
30,0	1900 09 00030	60,00	✓	79,0	1900 09 00079	117,00	✓
32,0	1900 09 00032	60,00	✓	83,0	1900 09 00083	123,00	✓
33,0	1900 09 00033	60,00	✓	86,0	1900 09 00086	126,00	✓
35,0	1900 09 00035	64,00	✓	89,0	1900 09 00089	135,00	✓
37,0	1900 09 00037	64,00	✓	92,0	1900 09 00092	143,00	✓
38,0	1900 09 00038	64,00	✓	95,0	1900 09 00095	148,00	✓
40,0	1900 09 00040	64,00	✓	98,0	1900 09 00098	152,00	✓
41,0	1900 09 00041	64,00	✓	102,0	1900 09 00102	157,00	✓
43,0	1900 09 00043	64,00	✓	105,0	1900 09 00105	166,00	✓
44,0	1900 09 00044	71,00	✓	108,0	1900 09 00108	169,00	✓
45,0	1900 09 00045	70,00	✓	111,0	1900 09 00111	174,00	✓
46,0	1900 09 00046	73,00	✓	114,0	1900 09 00114	184,00	✓
48,0	1900 09 00048	75,00	✓	121,0	1900 09 00121	192,00	✓
50,0	1900 09 00050	77,00	✓	127,0	1900 09 00127	205,00	✓
51,0	1900 09 00051	79,00	✓	133,0	1900 09 00133	219,00	✓
52,0	1900 09 00052	81,00	✓	140,0	1900 09 00140	233,00	✓
54,0	1900 09 00054	84,00	✓	152,0	1900 09 00152	333,00	✓
55,0	1900 09 00055	85,00	✓	168,0	1900 09 00168	467,00	✓
56,0	1900 09 00056	86,00	✓	210,0	1900 09 00210	583,00	✓

HOLDER TIL HULSAVE

Hulsavholder inkl. centrerbør.



Nr. 1

Nr. 2

Nr. 3

Nr. 4

Pakke enhed:

1 stk.

Foto nr.	Type	Skaft	Hulsav Ø mm	Art. nr	Dkr	Lager
1	AS 1	SW 11,0	14 - 30	1910 09 00001	73,00	✓
1	AS 11	SW 8,5	14 - 30	1910 09 00011	64,00	✓
2	AS 3	SW 11,0	32 - 210	1910 09 00003	115,00	✓
2	AS 33	SW 8,5	32 - 210	1910 09 00033	112,00	✓
3	AS 4	SDS-plus	14 - 30	1910 09 00004	81,00	✓
4	AS 6	SDS-plus	32 - 210	1910 09 00006	115,00	✓

CENTREBOR

HSS



Centrerbor til hulsavholder.

Pakke enhed:

10 stk.

Type	Ø x L mm	Bruges til	Art. nr	Dkr	Lager
ZB 1	6,35 x 104	AS 1 + AS 11	1911 03 00001	27,40	✓
ZB 2	6,35 x 83	AS 3 + AS 6	1911 03 00002	27,40	✓

LS 6**Hulsav sæt****HSS**

LS 6 hulsavsæt med 8 dele i kunststofkuffert.

Ø mm	Holder Centreringsbor	Art. nr	Dkr	Lager
22 / 29 / 35 / 44 / 51 / 58	AS 11 (14-30 mm 6-kant) AS 33 (32-210 mm 6-kant)	1900 14 30006	590,00	✓

RLS 9**Hulsav sæt****HSS**

RLS 9 hulsavsæt med 11 dele i kunststofkuffert.

Ø mm	Holder Centreringsbor	Art. nr	Dkr	Lager
19 / 22 / 29 / 35 38 / 44 / 51 / 57 / 64	AS 11 (14-30 mm 6-kant) AS 33 (32-210 mm 6-kant)	1900 13 30009	998,00	✓

RLS 12**Hulsav sæt****HSS**

RLS 12 hulsavsæt med 14 dele i kunststofkuffert.

Ø mm	Holder Centreringsbor	Art. nr	Dkr	Lager
16 / 19 / 22 / 25 / 29 / 32 35 / 38 / 45 / 51 / 64 / 76	AS 11 (14-30 mm 6-kant) AS 33 (32-210 mm 6-kant)	1900 13 30012	1.164,00	✓

RLS 14**Hulsav sæt****HSS**

RLS 14 hulsavsæt med 14 dele i kunststofkuffert.

Ø mm	Holder Centreringsbor	Art. nr	Dkr	Lager
19 / 22 / 25 / 29 / 32 / 35 44 / 51 / 57 / 64 / 68 / 76	AS 11 (14-30 mm 6-kant) AS 33 (32-210 mm 6-kant)	1900 13 30014	1.373,00	✓

RLS 15**Hulsav sæt****HSS**

RLS 15 hulsavsæt med 17 dele i kunststofkuffert.

Ø mm	Holder Centreringsbor	Art. nr	Dkr	Lager
19 / 22 / 29 / 35 / 38 / 44 / 51 / 57 / 64 / 76 / 83 / 92 / 95 / 105 / 127	AS 11 (14-30 mm 6-kant) AS 33 (32-210 mm 6-kant)	1900 13 30015	2.056,00	√

RLS 9-E**Hulsav sæt****HSS-E COBOLT**

RLS9-E hulsavsæt med cobolt.

11 dele i kunststofkuffert.

Ø mm	Holder Centreringsbor	Art. nr	Dkr	Lager
19 / 22 / 29 / 35 / 38 44 / 51 / 57 / 64	AS 11 (14-30 mm 6-kant) AS 33 (32-210 mm 6-kant)	1901 13 30009	1.380,00	√

RLS 14-E**Hulsav sæt****HSS-E COBOLT**

RLS14-E hulsavsæt med cobolt.

14 dele i kunststofkuffert.

Ø mm	Holder Centreringsbor	Art. nr	Dkr	Lager
19 / 22 / 25 / 29 / 32 / 35 44 / 51 / 57 / 64 / 68 / 76	AS 11 (14-30 mm 6-kant) AS 33 (32-210 mm 6-kant)	1901 13 30014	1.881,00	√



Bits 1/4" PZ. S2 kvalitet.

Pakke enhed:

100 stk. (sælges kun i hele forpackninger).

Indhold	Størrelse L mm	Art. nr	Dkr	Lager
Pozidriv PZ1	25	6130 15 00125	3,00	✓
Pozidriv PZ2	25	6130 15 00225	3,00	✓
Pozidriv PZ3	25	6130 15 00325	3,00	✓



Bits 1/4" TORX. S2 kvalitet.

Pakke enhed:

100 stk. (sælges kun i hele forpackninger).

Indhold	Størrelse L mm	Art. nr	Dkr	Lager
Torx Tx10	25	6140 15 01025	3,80	✓
Torx Tx15	25	6140 15 01525	3,80	✓
Torx Tx20	25	6140 15 02025	3,80	✓
Torx Tx25	25	6140 15 02525	3,80	✓
Torx Tx27	25	6140 15 02725	3,80	✓
Torx Tx30	25	6140 15 03025	3,80	✓
Torx Tx40	25	6140 15 04025	3,80	✓



Bits 1/4" PH. S2 kvalitet.

Pakke enhed:

100 stk. (sælges kun i hele forpackninger).

Indhold	Størrelse L mm	Art. nr	Dkr	Lager
Phillips PH1	25	6120 15 00125	3,00	✓
Phillips PH2	25	6120 15 00225	3,00	✓
Phillips PH3	25	6120 15 00325	3,00	✓

PB 23**Bitssæt m/ toppe & skraldenøgle**

PB 23 sort bitssæt med 1/4 bits holder ialt 31 dele.

Indhold	Art. nr	Dkr	Lager
Mini skralde Phillips PH1 / PH2 / PH3 Pozidriv PZ1 / PZ2 / PZ3 Torx T10 / T15 / T20 / T25 / T30 / T40 6-kant SW4 / SW5 / SW6 Flad kærv 4,5 / 6,5 Toppe SW 8 / SW 10 / SW13 Adapter for sekskant Quick Holder	6900 14 30023	322,00	√

PB 31 BLÅ**Bitssæt**

PB 31 Blå bitssæt med 1/4 bits holder ialt 31 dele.

Indhold	Art. nr	Dkr	Lager
Phillips PH1 / 2 x PH2 / PH3 Pozidriv 2 x PZ1 / 5 x PZ2 / 3 x PZ3 Torx 2 x T10 / T20 / T30 / T40 4 x T15 / T25 Quick Holder	6900 14 30031	180,00	√

PB 32**Bitssæt**

PB 32 bitssæt med 1/4" bits holder ialt 32 dele.

Indhold	Art. nr	Dkr	Lager
Phillips PH1 / 2 x PH2 / PH3 Pozidriv 2 x PZ1 / 5 x PZ2 / 3 x PZ3 Torx med hul 2 x T10 / 4 x T15 / 2 x T20 4 x T25 / 2 x T30 / 2 x T40 Kort adaptor Quick-change bitholder	6900 14 30318	139,00	√

6500



Magnettop 1/4".

Pakke enhed:

25 stk.

Størrelse	Længde mm	Art. nr	Dkr	Lager
SW 4,0	45	6500 15 00445	32,00	✓
SW 5,0	45	6500 15 00545	32,00	✓
SW 5,5	45	6500 15 05545	26,70	✓
SW 6,0	45	6500 15 00645	26,70	✓
SW 7,0	45	6500 15 00745	26,70	✓
SW 8,0	45	6500 15 00845	28,20	✓
SW 9,0	45	6500 15 00945	29,70	✓
SW 10,0	45	6500 15 01045	31,00	✓
SW 11,0	45	6500 15 01145	32,00	✓
SW 12,0	45	6500 15 01245	34,00	✓
SW 13,0	45	6500 15 01345	35,00	✓
SW 14,0	45	6500 15 01445	38,00	✓
SW 1/4"	45	6500 15 14045	26,70	✓
SW 3/8"	45	6500 15 03845	31,00	✓
SW 5/16"	45	6500 15 05145	28,20	✓

RST 7

Magnettop sæt



RST 7 Magnettoppe med 1/4" skaft, ialt 7 dele.

Indhold	Art. nr	Dkr	Lager
SW 7 / SW 8 / SW 10 / SW 12 / SW 13 / SW 3/8" / SW 1/4"	6500 14 30007	259,00	✓

6502



Skruetop med fjederring 1/4" til rustfri skruer.

Pakke enhed:

25 stk.

Størrelse	Længde mm	Art. nr	Dkr	Lager
SW 7,0	65	6502 15 00765	42,00	✓
SW 8,0	65	6502 15 00865	45,00	✓
SW 10,0	65	6502 15 01065	48,00	✓
SW 3/8"	65	6502 15 03865	48,00	✓

6310

Magnetbits holder 1/4".

Pakke enhed:

Op til 75,0 mm = 25 stk. -> op til 250,0 mm = 5 stk.

Holder	Størrelse L mm	Art. nr	Dkr	Lager
1/4" E 6,3	60	6310 15 01160	43,00	✓
1/4" E 6,3	75	6310 15 01175	48,00	✓
1/4" E 6,3	150	6310 15 01115	68,00	✓
1/4" E 6,3	200	6310 15 01120	78,00	✓
1/4" E 6,3	250	6310 15 01125	88,00	✓

6330

Magnet-bitsholder Quick-Lock 1/4".

Pakke enhed:

Op til 75,0 mm = 25 stk. -> op til 200,0 mm = 5 stk.

Holder	Størrelse L mm	Art. nr	Dkr	Lager
1/4" E 6,3	60	6330 15 01160	80,00	✓
1/4" E 6,3	75	6330 15 01175	97,00	✓
1/4" E 6,3	150	6330 15 01115	210,00	✓
1/4" E 6,3	200	6330 15 01120	256,00	✓
SDS-plus	100	6330 15 01110	202,00	✓

A 3**Bits adapter sæt**

Bits adaptersæt 1/4", 3/8" & 1/2" ialt 3 dele.

Indhold	Art. nr	Dkr	Lager
1/4" / 3/8" / 1/2"	6400 11 00003	114,00	✓

6350 / 6351



Pro 90

Pro 90 Vinkelbitsholder L-form til alle 1/4" bits

Pro 100 Vinkelborforsats L-form til alle bor med skaft op til 10.0 mm



Pro 100

Størrelse	Længde mm	Art. nr.	Dkr	Lager
1/4 " C 6,3	120	6350 16 00001	805,00	✓
1 - 10 mm	120	6351 16 00001	885,00	✓

9600

Ridsespids



Ridsespids i alt 10 stk.

Længde mm	Art. nr	Dkr	Lager
140	9600 15 00140	226,00	✓

5900

KF 15

HM FRÆSER SÆT



KF 15 HM fræser, DIN 8033, ialt 15 dele.

Pakke enhed:

1 Stk.

Varenavn	Indhold	Art. nr	Dkr	Lager
HM fræsersæt med 3 mm skaft Standard Z3-X KF15	15 dele 3 mm hoved (B/C/D/E/F/G/M) + 6 mm hoved (B/C/D/E/F/G/M) + 1 X H 3 mm hoved Z3-X krydsfortanding	5900 13 30015	1.122,00	✓

DRILL DOCTOR 400



Drill DOCTOR 400

Borsliber \varnothing 2,5 - 13 mm, 118° konventionel og splitpoint spids.

\varnothing mm	Grader °	Art. Nr	Dkr.	Lager
2,5 > 13	118	1111177400B	1.253,00	✓

DRILL DOCTOR 500



Drill DOCTOR 500

Borsliber \varnothing 2,5 - 13 mm, 118°- 135° konventionel og splitpoint spids.

\varnothing mm	Grader °	Art. Nr	Dkr.	Lager
2,5 > 13	118 > 135	1111177500M	2.596,00	✓

DRILL DOCTOR 750



Drill DOCTOR 750

Borsliber \varnothing 2,5 - 19 mm, 118°- 135° konventionel og splitpoint spids.

\varnothing mm	Grader °	Art. Nr	Dkr.	Lager
2,5 > 19	118 > 135	1111177750M	3.206,00	✓



HÅNDTAP SÆT M KONISK



HSSG Håndtap.
 Dansk udførsel hvor alle tappe skærer fuldt
 gevind.
 Til materiale indtil 900 N/mm²
 Til ulegeret samt lavt legeret stål.

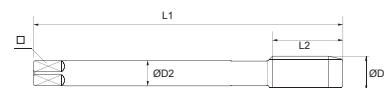

*M7 Serietap

DIN 352	Art. nr	L 1	L 2	ØD	ØD2	Dkr	Lager
M 2x0,4	110313001	36	8	2,0	2,8	134,00	✓
M 2,5x0,45	110313002	40	9	2,5	2,8	134,00	✓
M 3x0,5	110313003	40	11	3,0	3,5	70,00	✓
M 4x0,7	110313004	45	13	4,0	4,5	70,00	✓
M 5x0,8	110313005	50	16	5,0	6,0	76,00	✓
M 6x1,0	110313006	50	19	6,0	6,0	76,00	✓
* M 7x1,0	110301024	50	19	7,0	6,0	124,00	✓
M 8x1,25	110313007	56	22	8,0	6,0	98,00	✓
M 9x1,25	110313008	63	22	9,0	7,0	168,00	✓
M 10x1,5	110313009	70	24	10,0	7,0	131,00	✓
M 11x1,5	110313010	70	24	11,0	8,0	213,00	✓
M 12x1,75	110313011	75	29	12,0	9,0	171,00	✓
M 13x1,75	110313012	75	29	12,0	9,0	237,00	✓
M 14x2,0	110313013	80	30	14,0	11,0	195,00	✓
M 16x2,0	110313014	80	32	16,0	12,0	243,00	✓
M 18x2,5	110313015	95	40	18,0	14,0	319,00	✓
M 20x2,5	110313017	95	40	20,0	16,0	365,00	✓
M 22x2,5	110313018	100	40	22,0	18,0	456,00	✓
M 24x3,0	110313019	110	50	24,0	18,0	547,00	✓

HÅNDTAP SÆT M KONISK



HSSG Håndtap.
 Dansk udførsel hvor alle tappe skærer fuldt
 gevind (spids-mellem-bund).
 Til materiale indtil 900 N/mm²
 Til ulegeret samt lavt legeret stål.

Set	Art. nr	Dele	Dkr	Lager
M 3 -12	B1940	Tappe: M 3-4-5-6-8-10-12 (DIN 352)	742,00	✓



HSSG Håndtap.
 Dansk udførelse hvor alle tappe skærer fuldt gevind.
 Til materiale indtil 900 N/mm²
 Til ulegeret samt lavt legeret stål.

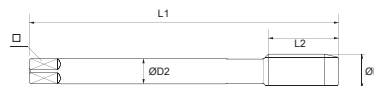

-1 = spids / -2 = mellem / -3 = bund

DIN 352	Art. nr	L 1	L 2	ØD	ØD2	Dkr	Lager
M 3x0,5	110313003-1	40	11	3,0	3,5	24,00	✓
M 3x0,5	110313003-2	40	11	3,0	3,5	24,00	✓
M 3x0,5	110313003-3	40	11	3,0	3,5	24,00	✓
M 4x0,7	110313004-1	45	13	4,0	4,5	24,00	✓
M 4x0,7	110313004-2	45	13	4,0	4,5	24,00	✓
M 4x0,7	110313004-3	45	13	4,0	4,5	24,00	✓
M 5x0,8	110313005-1	50	16	5,0	6,0	26,00	✓
M 5x0,8	110313005-2	50	16	5,0	6,0	26,00	✓
M 5x0,8	110313005-3	50	16	5,0	6,0	26,00	✓
M 6x1,0	110313006-1	50	19	6,0	6,0	26,00	✓
M 6x1,0	110313006-2	50	19	6,0	6,0	26,00	✓
M 6x1,0	110313006-3	50	19	6,0	6,0	26,00	✓
M 8x1,25	110313007-1	56	22	8,0	6,0	33,00	✓
M 8x1,25	110313007-2	56	22	8,0	6,0	33,00	✓
M 8x1,25	110313007-3	56	22	8,0	6,0	33,00	✓
M 10x1,5	110313009-1	70	24	10,0	7,0	44,00	✓
M 10x1,5	110313009-2	70	24	10,0	7,0	44,00	✓
M 10x1,5	110313009-3	70	24	10,0	7,0	44,00	✓
M 12x1,75	110313011-1	75	29	12,0	9,0	57,00	✓
M 12x1,75	110313011-2	75	29	12,0	9,0	57,00	✓
M 12x1,75	110313011-3	75	29	12,0	9,0	57,00	✓
M 14x2,0	110313013-1	80	30	14,0	11,0	65,00	✓
M 14x2,0	110313013-2	80	30	14,0	11,0	65,00	✓
M 14x2,0	110313013-3	80	30	14,0	11,0	65,00	✓
M 16x2,0	110313014-1	80	32	16,0	12,0	81,00	✓
M 16x2,0	110313014-2	80	32	16,0	12,0	81,00	✓
M 16x2,0	110313014-3	80	32	16,0	12,0	81,00	✓
M 18x2,5	110313015-1	95	40	18,0	14,0	107,00	✓
M 18x2,5	110313015-2	95	40	18,0	14,0	107,00	✓
M 18x2,5	110313015-3	95	40	18,0	14,0	107,00	✓
M 20x2,5	110313017-1	95	40	20,0	16,0	122,00	✓
M 20x2,5	110313017-2	95	40	20,0	16,0	122,00	✓
M 20x2,5	110313017-3	95	40	20,0	16,0	122,00	✓
M 22x2,5	110313018-1	100	40	22,0	18,0	152,00	✓
M 22x2,5	110313018-2	100	40	22,0	18,0	152,00	✓
M 22x2,5	110313018-3	100	40	22,0	18,0	152,00	✓
M 24x3,0	110313019-1	110	50	24,0	18,0	183,00	✓
M 24x3,0	110313019-2	110	50	24,0	18,0	183,00	✓
M 24x3,0	110313019-3	110	50	24,0	18,0	183,00	✓

SPÅNBRYDERTAP M**STANDARD**

DIN 371

Maskintap med spån­bryder.
Til gennemgående huller.
Til materiale indtil 900 N/mm²
Til ulegeret samt lavt legeret stål.



DIN 371	Art. nr	L 1	L 2	ØD	ØD2	Dkr	Lager
M 2x0,4	110401001	45	8	2,0	2,8	75,00	✓
M 2,5x0,45	110401002	50	9	2,5	2,8	75,00	✓
M 3x0,5	110401003	56	11	3,0	3,5	59,00	✓
M 3,5x0,6	110401004	56	13	3,5	4,0	65,00	✓
M 4x0,7	110401005	63	13	4,0	4,5	59,00	✓
M 5x0,8	110401006	70	16	5,0	6,0	63,00	✓
M 6x1,0	110401007	80	19	6,0	6,0	63,00	✓
M 7x1,0	110401008	80	19	7,0	7,0	90,00	✓
M 8x1,25	110401009	90	22	8,0	8,0	78,00	✓
M 10x1,5	110401010	100	24	10,0	10,0	98,00	✓

SPÅNBRYDERTAP M

DIN 376

Maskintap med spån­bryder.
Til gennemgående huller.
Til materiale indtil 900 N/mm²
Til ulegeret samt lavt legeret stål.

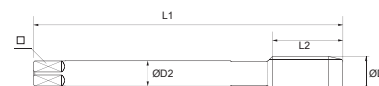

DIN 376	Art. nr	L 1	L 2	ØD	ØD2	Dkr	Lager
M 12x1,75	110401017	110	29	12,0	9,0	118,00	✓
M 14x2,0	110401018	110	30	14,0	11,0	150,00	✓
M 16x2,0	110401019	110	32	16,0	12,0	170,00	✓
M 18x2,5	110401020	125	34	18,0	14,0	240,00	✓
M 20x2,5	110401021	140	34	20,0	16,0	320,00	✓
M 22x2,5	110401022	140	34	22,0	18,0	369,00	✓
M 24x3,0	110401023	160	38	24,0	18,0	389,00	✓
M 27x3,0	110401024	160	38	27,0	20,0	649,00	✓
M 30x3,5	110401025	180	45	30,0	22,0	669,00	✓
M 33x3,5	110401026	180	50	33,0	25,0	938,00	✓
M 36x4,0	110401027	200	56	36,0	28,0	1526,00	✓
M 39x4,0	110401028	200	60	39,0	32,0	2057,00	✓
M 42x4,5	110401029	200	60	42,0	32,0	2402,00	✓
M 45x4,5	110401030	220	65	45,0	36,0	2715,00	✓
M 48x5,0	110401031	250	70	48,0	36,0	2976,00	✓
M 52x5,0	110401032	250	70	52,0	40,0	3634,00	✓

SPÅNBRYDERTAPSÆT M



Maskintapsæt med metrisk gevind.
Form B HSS-E tolerance ISO2/6H.

Til alment brug i ulegerede og lavt legeret stål op til 900 N/mm².
Spånbrydende, til gennemgående huller

Maskintap	Art. nr	Bor Ø	Dkr	Lager
M 3-4-5-6-8-10-12	B1933E	2,5/3,3/4,2/5,0/6,8/8,5/10,2 mm	645,00	✓

SPIRALTAP M

STANDARD



DIN 371

Maskintap, spiral for bundhul.
Til materiale indtil 900 N/mm²
Til ulegeret samt lavt legeret stål.

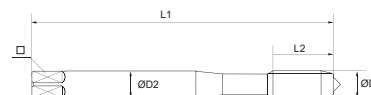

DIN 371	Art. nr	L 1	L 2	ØD	ØD2	Dkr	Lager
M 2x0,4	110601001	45	6	2,0	2,8	82,00	✓
M 2,5x0,45	110601002	50	6	2,5	2,8	82,00	✓
M 3x0,5	110601003	56	6	3,0	3,5	71,00	✓
M 3,5x0,6	110601004	56	13	3,5	4,0	78,00	✓
M 4x0,7	110601005	63	7	4,0	4,5	71,00	✓
M 5x0,8	110601006	70	8	5,0	6,0	78,00	✓
M 6x1,0	110601007	80	10	6,0	6,0	78,00	✓
M 7x1,0	110601008	80	12	7,0	7,0	108,00	✓
M 8x1,25	110601009	90	14	8,0	8,0	94,00	✓
M 10x1,5	110601010	100	16	10,0	10,0	118,00	✓

SPIRALTAP M**STANDARD**

Maskintap, spiral for bundhul.
Til materiale indtil 900 N/mm²
Til ulegeret samt lavt legeret stål.



DIN 376

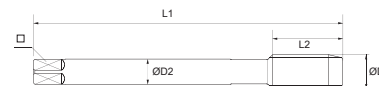

DIN 376	Art. nr	L 1	L 2	ØD	ØD2	Dkr	Lager
M 12x1,75	110601017	110	18	12,0	9,0	140,00	✓
M 14x2,0	110601018	110	20	14,0	11,0	180,00	✓
M 16x2,0	110601019	110	22	16,0	12,0	200,00	✓
M 18x2,5	110601020	125	25	18,0	14,0	295,00	✓
M 20x2,5	110601021	140	25	20,0	16,0	389,00	✓
M 22x2,5	110601022	140	27	22,0	18,0	459,00	✓
M 24x3,0	110601023	160	30	24,0	18,0	479,00	✓
M 27x3,0	110601024	160	30	27,0	20,0	778,00	✓
M 30x3,5	110601025	180	35	30,0	22,0	818,00	✓
M 33x3,5	110601026	180	35	33,0	25,0	1167,00	✓
M 36x4,0	110601027	200	40	36,0	28,0	1845,00	✓
M 39x4,0	110601028	200	40	39,0	32,0	2454,00	✓
M 42x4,5	110601029	200	45	42,0	32,0	2924,00	✓
M 45x4,5	110601030	220	45	45,0	36,0	3289,00	✓
M 48x5,0	110601031	250	50	48,0	36,0	3602,00	✓
M 52x5,0	110601032	250	50	52,0	40,0	4281,00	✓

SPIRALTAPSÆT M

Maskintapsæt med metrisk gevind.
Form C / 35 ° RSP HSS-E tolerance ISO2/6H.

Til alment brug i ulegerede og lavt legeret stål op til 900 N/mm².
Spiraltap, til bund hul.

Maskintap	Art. nr	Tap Ø	Dkr	Lager
M 3-4-5-6-8-10-12	B1935E	2,5/3,3/4,2/5,0/6,8/8,5/10,2 mm	739,00	✓

SPÅNBRYDERTAP M

VAPORISERET



DIN 376



DIN 371

Maskinsnittap til rustfrit stål.
Maskinsnittap med spånbrøder
Til gennemgående huller.
Til materialer indtil 1000 N/mm²
Fremstillet i HSS-E stål og dampbehandlet.
Metrisk ISO-Gevind DIN 13 med tolerance ISO2/6H

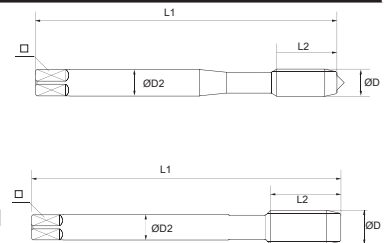

DIN 371	Art. nr	L 1	L 2	ØD	ØD2	Dkr	Lager
M 3 x 0,50	110405003	56	11	3,0	3,5	97,00	✓
M 4 x 0,70	110405004	63	13	4,0	4,5	97,00	✓
M 5 x 0,80	110405005	70	16	5,0	6,0	106,00	✓
M 6 x 1,00	110405006	80	19	6,0	6,0	106,00	✓
M 8 x 1,25	110405007	90	22	8,0	8,0	126,00	✓
M 10 x 1,50	110405008	100	24	10,0	10,0	177,00	✓

DIN 376	Art. nr	L 1	L 2	ØD	ØD2	Dkr	Lager
M 12 x 1,75	110405009	110	29	12,0	9,0	224,00	✓
M 14 x 2,00	110405010	110	30	14,0	11,0	253,00	✓
M 16 x 2,00	110405011	110	32	16,0	12,0	273,00	✓
M 18 x 2,50	110405012	125	34	18,0	14,0	368,00	✓
M 20 x 2,50	110405013	140	34	20,0	16,0	517,00	✓

SPÅNBRYDERTAPSÆT M

VAPORISERET



Maskinsnittap beregnet til rustfrit stål.
Maskinsnittap med spånbrøder til gennemgående huller
Til materialer indtil 1000 N/mm².
Fremstillet i HSS-E stål og dampbehandlet.
Metrisk ISO-Gevind DIN 13 med tolerance ISO2/6H.

Set	Art. nr	Dele	Dkr	Lager
M 3 -12	B1931	Tappe: M 3-4-5-6-8-10- (DIN 371), M 12 (DIN 376) Bor: 2,5-3,3-4,2-5,0-6,8-8,5-10,2 mm	1.071,00	✓

SPIRALTAP M

VAPORISERET



DIN 371



DIN 371

Maskinsnittap til rustfrit stål.
Maskinsnittap med 39° spiral til bundhuller.
Til materialer indtil 1000 N/mm².
Fremstillet i HSS-E stål og dampbehandlet.
Metrisk ISO-Gevind DIN 13 med tolerance ISO2/6H.



DIN 371	Art. nr	L 1	L 2	ØD	ØD2	Dkr	Lager
M 3 x 0,50	110605001	56	6	3,0	3,5	117,00	✓
M 4 x 0,70	110605002	63	7	4,0	4,5	117,00	✓
M 5 x 0,80	110605003	70	8	5,0	6,0	128,00	✓
M 6 x 1,00	110605004	80	10	6,0	6,0	128,00	✓
M 8 x 1,25	110605005	90	14	8,0	8,0	152,00	✓
M 10 x 1,50	110605006	100	16	10,0	10,0	215,00	✓

DIN 376	Art. nr	L 1	L 2	ØD	ØD2	Dkr	Lager
M 12 x 1,75	110605007	110	18	12,0	9,0	271,00	✓
M 14 x 2,00	110605008	110	20	14,0	11,0	307,00	✓
M 16 x 2,00	110605009	110	22	16,0	12,0	331,00	✓
M 18 x 2,50	110605010	125	25	18,0	14,0	446,00	✓
M 20 x 2,50	110605011	140	25	20,0	16,0	626,00	✓

SPIRALTAPSÆT M

VAPORISERET



Maskinsnittap beregnet til rustfrit stål.
Maskinsnittap med 39° spiral til bundhuller.
Til materialer indtil 1000 N/mm².
Fremstillet i HSS-E stål og dampbehandlet.
Metrisk ISO-Gevind DIN 13 med tolerance ISO2/6H.

Set	Art. nr	Dele	Dkr	Lager
M 3 -12	B1930	Tappe: M 3-4-5-6-8-10- (DIN 371), M 12 (DIN 376) Bor: 2,5-3,3-4,2-5,0-6,8-8,5-10,2 mm	1.279,00	✓

SPÅNBRYDER UNITAP M

TiAIN

UNITAP



DIN 371



DIN 376

Unitap, spånbrøder metrisk.
 Til gennemgående huller.
 Stål indtil 1200 N/mm²
 Rustfrit stål indtil 1000 N/mm²
 Aluminium
 Støbejern indtil 1000 N/mm²
 Titan indtil 900 N/mm²
 Nickel indtil 900 N/mm²
 Kobber og messing

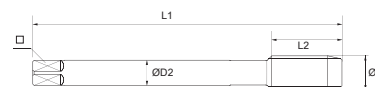
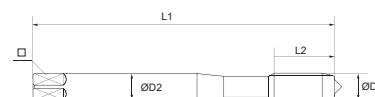

DIN 371	Art. nr	L 1	L 2	ØD	ØD2	Dkr	Lager
M 3x0,5	110403004	56	11	3,0	3,5	152,00	✓
M 4x0,7	110403006	63	13	4,0	4,5	146,00	✓
M 5x0,8	110403007	70	16	5,0	6,0	152,00	✓
M 6x1,0	110403008	80	19	6,0	6,0	156,00	✓
M 8x1,25	110403009	90	22	8,0	8,0	182,00	✓
M 10x1,5	110403010	100	24	10,0	10,0	223,00	✓

DIN 376	Art. nr	L 1	L 2	ØD	ØD2	Dkr	Lager
M 12x1,75	110403011	110	29	12,0	9,0	270,00	✓
M 14x2,0	110403012	110	30	14,0	11,0	391,00	✓
M 16x2,0	110403013	110	32	16,0	12,0	490,00	✓
M 18x2,5	110403014	125	34	18,0	14,0	643,00	✓
M 20x2,5	110403015	140	34	20,0	16,0	764,00	✓

SPIRAL UNITAP M

TiAIN

UNITAP



DIN 371

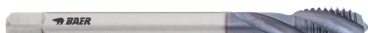

DIN 376

Unitap, spiral metrisk.
 Stål indtil 1200 N/mm²
 Rustfrit stål indtil 1000 N/mm²
 Aluminium
 Støbejern indtil 1000 N/mm²
 Titan indtil 900 N/mm²
 Nickel indtil 900 N/mm²
 Kobber og messing

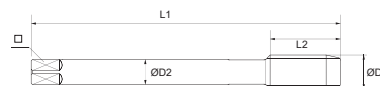
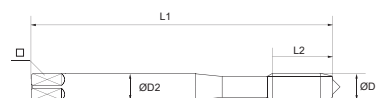

DIN 371	Art. nr	L 1	L 2	ØD	ØD2	Dkr	Lager
M 3x0,5	110603004	56	6	3,0	3,5	156,00	✓
M 4x0,7	110603006	63	7	4,0	4,5	159,00	✓
M 5x0,8	110603007	70	8	5,0	6,0	161,00	✓
M 6x1,0	110603008	80	10	6,0	6,0	168,00	✓
M 8x1,25	110603009	90	14	8,0	8,0	198,00	✓
M 10x1,5	110603010	100	16	10,0	10,0	240,00	✓

DIN 376	Art. nr	L 1	L 2	ØD	ØD2	Dkr	Lager
M 12x1,75	110603011	110	18	12,0	9,0	303,00	✓
M 14x2,0	110603012	110	20	14,0	11,0	387,00	✓
M 16x2,0	110603013	110	22	16,0	12,0	488,00	✓
M 18x2,5	110603014	125	25	18,0	14,0	663,00	✓
MF 20x2,5	110603015	140	25	20,0	16,0	794,00	✓

SPÅNBRYDERTAP M**Ekstra lang**

DIN 371

Spånbrydertap til ulegeret/lavtlegeret stål.
 Ekstra lang (150 mm) Form B maskintap.
 Til gennemgående huller.
 Til materialer indtil 900 N/mm²
 Fremstillet i HSS-E stål.
 Metrisk ISO-Gevind DIN 13 med tolerance ISO2/6H

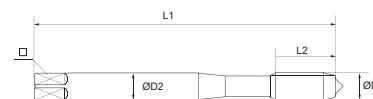

DIN 371	Art. nr	L 1	L 2	ØD	ØD2	Dkr	Lager
M 4 x 0,7	110416001	150	13	4,0	4,5	95,00	✓
M 5 x 0,8	110416002	150	16	5,0	6,0	105,00	✓
M 6 x 1,0	110416003	150	19	6,0	6,0	105,00	✓
M 8 x 1,25	110416004	150	22	8,0	8,0	128,00	✓
M 10 x 1,5	110416005	150	24	10,0	10,0	156,00	✓
M 12 x 1,75	110416006	150	29	12,0	12,0	183,00	✓

SPIRALTAP M**Ekstra lang**

DIN 371

Spiraltap til ulegeret/lavtlegeret stål.
 Ekstra lang (150 mm) Form C/35°RSP maskintap
 med spiralgevind til bundhuller.
 Til materialer indtil 900 N/mm²
 Fremstillet i HSS-E stål.
 Metrisk ISO-Gevind DIN 13 med tolerance ISO2/6H

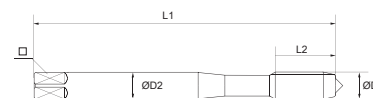

DIN 371	Art. nr	L 1	L 2	ØD	ØD2	Dkr	Lager
M 4 x 0,7	110616001	150	7	4,0	4,5	110,00	✓
M 5 x 0,8	110616002	150	8	5,0	6,0	125,00	✓
M 6 x 1,0	110616003	150	10	6,0	6,0	125,00	✓
M 8 x 1,25	110616004	150	14	8,0	8,0	148,00	✓
M 10 x 1,5	110616005	150	16	10,0	10,0	179,00	✓
M 12 x 1,75	110616006	150	18	12,0	12,0	194,00	✓

MØTRIKTAPPE M



Møtriktap til ulegeret/lavtlegeret stål.
Til materialer indtil 800 N/mm²
Fremstillet i HSS-E stål.
Metrisk ISO-Gevind DIN 13 med tolerance
ISO2/6H

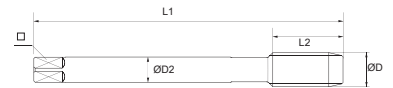

DIN 357	Art. nr	L 1	L 2	ØD	ØD2	Dkr	Lager
M 3	110901001	70	22	3,0	2,2	144,00	✓
M 4	110901002	90	25	4,0	2,8	144,00	✓
M 5	110901003	100	28	5,0	3,5	154,00	✓
M 6	110901004	110	32	6,0	4,5	154,00	✓
M 8	110901005	125	40	8,0	6,0	176,00	✓
M 10	110901006	140	45	10,0	7,0	230,00	✓
M 12	110901007	180	50	12,0	9,0	324,00	✓
M 14	110901008	200	56	14,0	11,0	406,00	✓
M 16	110901009	200	63	16,0	12,0	494,00	✓
M 18	110901010	220	63	18,0	14,0	559,00	✓
M 20	110901011	250	70	20,0	16,0	614,00	✓
M 22	110901012	280	80	22,0	18,0	735,00	✓
M 24	110901013	280	80	24,0	18,0	825,00	✓

KOMBI MASKINTAP M



Kombitap bor og gevind.

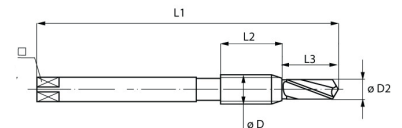

DIN 13	Art. nr	L 1	S 1	L 2	ØD	ØD 2	Ø	Dkr	Lager
M 3x0,5	111001001	56	16	11	2,5	3,0	2,4	170,00	✓
M 4x0,7	111001002	63	18	14	3,3	4,0	3,0	170,00	✓
M 5x0,8	111001003	71	20	18	4,2	5,0	3,8	170,00	✓
M 6x1,0	111001004	80	22	22	5,0	6,0	4,9	188,00	✓
M 8x1,25	111001005	95	26	25	6,8	8,0	6,2	216,00	✓
M 10x1,5	111001006	106	30	31	8,5	10,0	8,0	236,00	✓
M 12x1,75	111001007	115	32	35	10,2	12,0	9,0	277,00	✓



DIN 371

Maskintap med spånbryder.
 Til gennemgående huller.
 Til materiale indtil 900 N/mm²
 Til ulegeret samt lavt legeret stål.

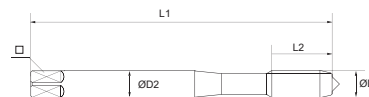

DIN 371	Art. nr	L 1	L 2	ØD	ØD2	Dkr	Lager
M 3x0,5	110402001	56	11	3,0	3,5	123,00	✓
M 4x0,7	110402002	63	13	4,0	4,5	123,00	✓
M 5x0,8	110402003	70	16	5,0	6,0	128,00	✓
M 6x1,0	110402004	80	19	6,0	6,0	128,00	✓
M 8x1,25	110402006	90	22	8,0	8,0	156,00	✓
M 10x1,5	110402007	100	24	10,0	10,0	176,00	✓



DIN 376

Maskintap med spånbryder.
 Til gennemgående huller.
 Til materiale indtil 900 N/mm²
 Til ulegeret samt lavt legeret stål.

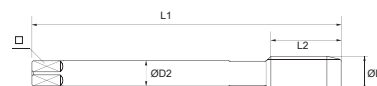

DIN 376	Art. nr	L 1	L 2	ØD	ØD2	Dkr	Lager
M 12x1,75	110402014	110	29	12,0	9,0	222,00	✓
M 14x2,0	110402015	110	30	14,0	11,0	281,00	✓
M 16x2,0	110402016	110	32	16,0	12,0	326,00	✓



DIN 371

Maskintap, spiral for bundhul.
Til materiale indtil 900 N/mm²
Til ulegeret samt lavt legeret stål.

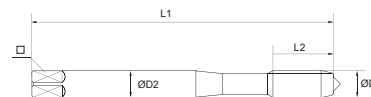

DIN 371	Art. nr	L 1	L 2	ØD	ØD2	Dkr	Lager
M 3x0,5	110602001	56	6	3,0	3,5	144,00	✓
M 4x0,7	110602002	63	7	4,0	4,5	144,00	✓
M 5x0,8	110602003	70	8	5,0	6,0	154,00	✓
M 6x1,0	110602004	80	10	6,0	6,0	154,00	✓
M 8x1,25	110602005	90	14	8,0	8,0	184,00	✓
M 10x1,5	110602006	100	16	10,0	10,0	210,00	✓



DIN 376

Maskintap, spiral for bundhul.
Til materiale indtil 900 N/mm²
Til ulegeret samt lavt legeret stål.

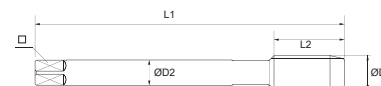

DIN 376	Art. nr	L 1	L 2	ØD	ØD2	Dkr	Lager
M 12x1,75	110602013	110	18	12,0	9,0	239,00	✓
M 14x2,0	110602014	110	20	14,0	11,0	304,00	✓
M 16x2,0	110602015	110	22	16,0	12,0	351,00	✓



Rundbakke DIN 13, metrisk gevind.
Til materiale indtil 800 N/mm²
Til ulegeret samt lavt legeret stål

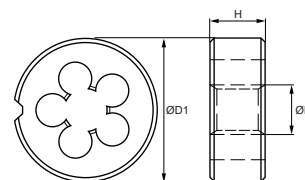

DIN 13	Art. nr	ØD2	Dkr	Lager
M 2x 0,4	111401008	16x5	100,00	✓
M 3x0,5	111401013	20x5	48,00	✓
M 3,5x0,6	111401014	20x5	74,00	✓
M 4x0,7	111401015	20x5	48,00	✓
M 4,5x0,75	111401016	20x7	74,00	✓
M 5x0,8	111401017	20x7	51,00	✓
M 5,5x0,9	111401019	20x7	51,00	✓
M 6x1,0	111401020	20x7	51,00	✓
M 7x1,0	111401021	25x9	80,00	✓
M 8x1,25	111401022	25x9	54,00	✓
M 9x1,25	111401023	25x9	91,00	✓
M 10x1,5	111401024	30x11	80,00	✓
M 11x1,5	111401025	30x11	110,00	✓
M 12x1,75	111401026	38x14	130,00	✓
M 14x2,0	111401027	38x14	130,00	✓
M 15x2,0	111401028	38x14	200,00	✓
M 16x2,0	111401029	45x18	200,00	✓
M 18x2,5	111401030	45x18	200,00	✓
M 19x2,5	111401031	45x18	290,00	✓
M 20x2,5	111401032	45x18	200,00	✓
M 22x2,5	111401033	55x22	389,00	✓
M 24x3,0	111401034	55x22	389,00	✓
M 27x3,0	111401035	65x25	524,00	✓
M 30x3,5	111401036	65x25	524,00	✓
M 33x3,5	111401037	65x25	559,00	✓
M 36x4,0	111401038	65x25	559,00	✓
M 39x4,0	111401039	75x30	951,00	✓
M 42x4,5	111401040	75x30	951,00	✓
M 45x4,5	111401041	90x36	1629,00	✓
M 48x5,0	111401042	90x36	1629,00	✓
M 52x5,0	111401043	90x36	1629,00	✓

BAKKE LINKS DIN 13 M**Rund**

HSS Rundbakke DIN 13, metrisk gevind.
Til materiale indtil 800 N/mm²
Til ulegeret samt lavt legeret stål

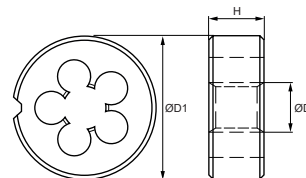

DIN 13	Art. nr	ØD2	Dkr	Lager
M 3x0,5	111402002	20x5	92,00	✓
M 4x0,7	111402003	20x5	92,00	✓
M 5x0,8	111402004	20x7	99,00	✓
M 6x1,0	111402005	20x7	99,00	✓
M 8x1,25	111402006	25x9	115,00	✓
M 10x1,5	111402007	30x11	150,00	✓
M 12x1,75	111402008	38x14	213,00	✓
M 14x2,0	111402009	38x14	244,00	✓
M 16x2,0	111402010	45x18	338,00	✓

BAKKESÆT DIN 13**Rund**

Ø gevindbakkesæt M3-M12 DIN 13 M.

HSS Ø-gevindbakke DIN 13. Metrisk gevind.
Fremstillet i HSS stål. Skærer i materialer indtil 800 N/mm².

Gevindbakke	Art. nr	Dkr	Lager
M 3-4-5-6-8-10-12	264952101	698,00	✓

SKÆREMØTRIK DIN 382 M



Skæremøtrik HSS DIN 382, metrisk gevind.

Metrisk ISO-Gevind DIN 13 med tolerance 6g

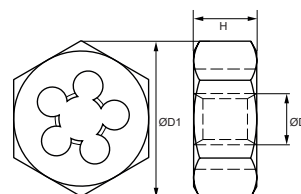

DIN 382	Art. nr.	Nøgle størrelse mm	Dkr	Lager
M 3 x 0,5	111501001	19 x 5	100,00	✓
M 4 x 0,7	111501003	19 x 5	100,00	✓
M 5 x 0,8	111501004	19 x 7	100,00	✓
M 6 x 1,0	111501005	19 x 7	100,00	✓
M 7 x 1,0	111501006	22 x 9	110,00	✓
M 8 x 1,25	111501007	22 x 9	110,00	✓
M 9 x 1,25	111501008	22 x 9	110,00	✓
M 10 x 1,5	111501009	27 x 11	130,00	✓
M 11 x 1,5	111501010	27 x 11	130,00	✓
M 12 x 1,75	111501011	36 x 14	180,00	✓
M 14 x 2,0	111501012	36 x 14	180,00	✓
M 16 x 2,0	111501013	41 x 18	255,00	✓
M 18 x 2,5	111501014	41 x 18	255,00	✓
M 20 x 2,5	111501015	41 x 18	255,00	✓
M 22 x 2,5	111501016	50 x 22	429,00	✓
M 24 x 3,0	111501017	50 x 22	519,00	✓
M 27 x 3,0	111501018	60 x 25	788,00	✓
M 30 x 3,5	111501019	60 x 25	788,00	✓
M 33 x 3,5	111501020	60 x 25	788,00	✓
M 36 x 4,0	111501021	60 x 25	788,00	✓

SKÆREMØTRIKSÆT M

DIN 382



Sekskant skæremøtrik sæt M3-M12, DIN 382 - M:

Skæremøtrik DIN 13 metrisk gevind fremstillet i HSS-stål.
Anvendes til reparation og opskæring af gevind.

Skæremøtrik	Art. nr.	Dkr	Lager
M 3-4-5-6-8-10-12	264952001	814,00	✓



Quadrobakke, tolerance 6g, metrisk gevind.
Til materiale indtil 800 N/mm²
Til ulegeret samt lavt legeret stål

	Art. nr	Længde x Bredde	Dkr	Lager
M 3x0,5	112801001	38x38	160,00	✓
M 4x0,7	112801002	38x38	160,00	✓
M 5x0,8	112801003	38x38	160,00	✓
M 6x1,0	112801004	38x38	160,00	✓
M 7x1,0	112801005	38x38	160,00	✓
M 8x1,25	112801006	38x38	160,00	✓
M 10x1,5	112801007	38x38	160,00	✓
M 12x1,75	112801008	38x38	160,00	✓
M 14x2,0	112801009	38x38	160,00	✓
M 16x2,0	112801010	38x38	160,00	✓
M 18x2,5	112801011	51x51	280,00	✓
M 20x2,5	112801012	51x51	280,00	✓
M 24x3,0	112801013	51x51	280,00	✓

SNITTAP M/BITS-SKAFT

1/4"



Snittap
Med 1/4" skaft.

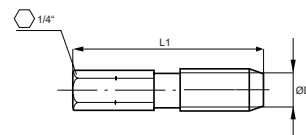

HSS-G	Art. nr	Type	L 1	L 2	Ø	Dkr	Lager
M 3	111201001	S	33,0	11	1/4"	35,00	✓
M 4	111201003	S	35,0	12	1/4"	35,00	✓
M 5	111201005	S	36,0	15	1/4"	44,00	✓
M 6	111201007	S	39,0	18	1/4"	44,00	✓
M 8	111201009	S	40,0	19	1/4"	62,00	✓
M 10	111201011	S	41,0	21	1/4"	73,00	✓

SNITTAPSÆT M/BITS-SKAFT

1/4"



Snittapsæt, 1/4" bitsfæste, HSS-G

Leveret i plastopbevaringskassette. HSS-G snittappe M 3-10.

Snit tappe	Art. nr	Bitsholder	Dkr	Lager
M 3-4-5-6-8-10	B1938	1/4"	378,00	✓

KOMBITAP M/BITS-SKAFT

1/4"



Bor - gevind - afgratning.
Med 1/4" skaft.

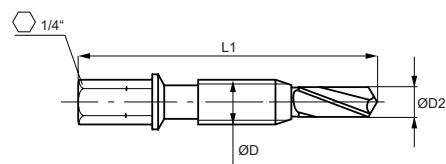

HSS-G	Art. nr	D 1	L 1	Ø	Dkr	Lager
M 3 x 0,50	111301001	2,5	36	1/4"	65,00	✓
M 4 x 0,70	111301002	3,3	39	1/4"	65,00	✓
M 5 x 0,80	111301003	4,2	41	1/4"	65,00	✓
M 6 x 1,00	111301004	5,0	44	1/4"	65,00	✓
M 8 x 1,25	111301005	6,8	50	1/4"	89,00	✓
M 10 x 1,50	111301006	8,5	59	1/4"	107,00	✓

KOMBI GEVINDTAPSÆT

1/4"



Kombi-gevindtappe med 1/4" bitsfæste.

Boring, gevindskæring, forsænkning med samme værktøj.

Kombi gevindtappe	Art. nr	Bitsholder	Dkr	Lager
M 3-4-5-6-8-10	B1939	1/4"	540,00	✓

FORSÆNKER M/BITS-SKAFT

1/4"



90° forsænker med 1/4" bits skaft.



mm.	Art. nr	L 1	Ø	Dkr	Lager
6,3	744063	31	1/4"	52,00	✓
8,3	744083	31	1/4"	54,00	✓
10,4	744104	34	1/4"	69,00	✓
12,4	744124	35	1/4"	80,00	✓
16,5	744165	40	1/4"	110,00	✓
20,5	744205	41	1/4"	142,00	✓

FORSÆNKERSÆT 1/4"



HSS, 3- skærs forsænkere til 90 ° undersænkning.

Forsænkere	Art. nr	Dkr	Lager
6,3/8,3/10,4/12,4/16,5/20,5 mm	1576	567,00	✓

GEVINDSKÆRESÆT M



Gevindskæresæt PV1 M3-M12 i stålkasse

Håndtappesæt Spids-mellem-bund	Art. nr	Gevind bor	Runde bakker	Vindejern	Kluppe for ø bakker	Dkr	Lager
M3-M4-M5 M6-M8-M10-M12	10360009046	2,5 / 3,3 / 4,2 5,0 / 6,8 / 8,5 10,2 mm	M3-M4-M5 M6-M8-M10-M12	No. 1- No.2	20 x 5 - 20 x 7 25 x 9 - 30 x 11 38 x 14	1.722,00	✓

GEVINDSKÆRESÆT M

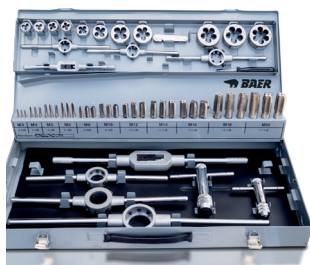

Gevindskæresæt PV2 M3-M20 i stålkasse

Håndtappesæt Spids-mellem-bund	Art. nr	Runde bakker	Vindejern	Topvindjern med skralde	Kluppe for ø bakker	Dkr	Lager
M3-M4-M5 M6-M8-M10-M12 M14-M16-M18-M20	264928101	M3-M4-M5 M6-M8-M10-M12 M14-M16-M18-M20	No. 1 - No.3	No.1 -No.2	20x5 - 20x7 - 25x9 30x11 - 38x14 - 45x18	2.790,00	✓

GEVINDSKÆRESÆT M



Gevindskæresæt M 3 - 12 i plastbox med HSSE maskintappe til gennemgangshuller (Form B) og bundhuller (Form C).

Skæremøtrik	Maskintappe	Art. nr	Dkr	Lager
M3 x 0,5 / M4 x 0,7 / M5 x 0,8 M6 x 1,0 / M8 x 1,25 M10 x 1,5 / M12 x 1,75	M3 x 0,5 / M4 x 0,7 / M5 x 0,8 M6 x 1,0 / M8 x 1,25 M10 x 1,5 / M12 x 1,75	BB1E	1.890,00	✓

GEVINDSKÆRESÆT M

Rund



Gevindskæresæt M 3-M 24 i trækasse.

Håndtappesæt Spids-mellem-bund	Art. nr	Flad Skruetrækker	Runde bakker	Vindejern	Kluppe for ø bakker	Dkr	Lager
M3-M4-M5 M6-M8-M10-M12 M14-M16-M18 M20-M22-M24	264800601	1	M3-M4-M5 M6-M8-M10-M12 M14-M16-M18 M20-M22-M24	No. 1 - No.4	20x5 - 20x7 - 25x9 30x11 - 38x14 - 45x18 55x22	6.884,00	✓

GEVINDSKÆRESÆT M

Rund



Gevindskæresæt M 5-M 30 i trækasse

Håndtappesæt Spids-mellem-bund	Art. nr	Flad Skruetrækker	Runde bakker	Vindejern	Kluppe for ø bakker	Dkr	Lager
M5-M6-M8-M10 M12-M14-M16 M18-M20-M22 M24-M27-M30	264800701	1	M5-M6-M8-M10 M12-M14-M16 M18-M20-M22 M24-M27-M30	No.1 - No.3 No.5L	20x7 - 25x9 - 30x11 - 38x14 - 45x18 - 55x22 65x25	12.105,00	✓



Gevindskæresæt Quadro M 3-M 12 i trækasse

Håndtappesæt Spids-mellem-bund	Art. nr	Flad Skruetrækker	Quadro bakker	Vindejern	Kluppe for ø bakker	Dkr	Lager
M3-M4-M5-M6 M8-M10-M12	GQM3-12		M3-M4-M5-M6 M8-M10-M12	No. 11/2 M1-M12		3.278,00	✓



Gevindskæresæt Quadro M 3-M 16 i trækasse

Håndtappesæt Spids-mellem-bund	Art. nr	Flad Skruetrækker	Quadro bakker	Vindejern	Kluppe for ø bakker	Dkr	Lager
M3-M4-M5-M6-M8 M10-M12-M14-M16	GQM3-16		M3-M4-M5-M6-M8 M10-M12-M14-M16	No. 11/2 M1-M12 No.3 M5-M20	No. 11/2 M1-M12	3.996,00	✓



Håndtap i serietap - metrisk fingevind
 Til materiale indtil 900 N/mm²
 Til ulegeret samt lavt legeret stål.

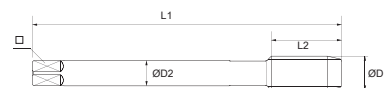

DIN 2181	Art. nr	L 1	L 2	ØD	ØD2	Dkr	Lager
M 4x0,35	120301005	45	10	4,0	4,5	134,00	✓
M 4x0,5	120301006	45	10	4,0	4,5	134,00	✓
M 5x0,5	120301008	50	12	5,0	6,0	134,00	✓
M 5x0,75	120301010	50	12	5,0	6,0	134,00	✓
M 6x0,5	120301011	50	14	6,0	6,0	134,00	✓
M 6x0,75	120301012	50	14	6,0	6,0	120,00	✓
M 8x0,5	120301015	50	19	8,0	6,0	120,00	✓
M 8x0,75	120301016	50	19	8,0	6,0	120,00	✓
M 8x1,0	120301017	56	22	8,0	6,0	120,00	✓
M 10x1,0	120301023	63	20	10,0	7,0	120,00	✓
M 10x1,25	120301024	70	24	10,0	7,0	134,00	✓
M 12x1,0	120301030	70	22	12,0	9,0	174,00	✓
M 12x1,25	120301031	70	22	12,0	9,0	174,00	✓
M 12x1,5	120301032	70	22	12,0	9,0	158,00	✓
M 14x1,0	120301039	70	22	14,0	11,0	267,00	✓
M 14x1,25	120301040	70	22	14,0	11,0	201,00	✓
M 14x1,5	120301041	70	22	14,0	11,0	173,00	✓
M 16x1,0	120301047	70	22	16,0	12,0	295,00	✓
M 16x1,25	120301048	70	22	16,0	12,0	295,00	✓
M 16x1,5	120301049	70	22	16,0	12,0	211,00	✓
M 18x1,0	120301054	80	22	18,0	14,0	323,00	✓
M 18x1,25	120301055	80	22	18,0	14,0	323,00	✓
M 18x1,5	120301056	80	22	18,0	14,0	243,00	✓
M 20x1,0	120301062	80	22	16,0	16,0	405,00	✓
M 20x1,25	120301063	80	22	20,0	16,0	405,00	✓
M 20x1,5	120301064	80	22	20,0	16,0	295,00	✓
M 22x1,0	120301070	80	22	22,0	18,0	419,00	✓
M 22x1,25	120301071	80	22	22,0	18,0	419,00	✓
M 22x1,5	120301072	80	22	22,0	18,0	419,00	✓
M 24x1,0	120301078	90	22	24,0	18,0	562,00	✓
M 24x1,5	120301080	90	22	24,0	18,0	441,00	✓
M 24x2,0	120301081	90	22	24,0	18,0	562,00	✓
M 27x1,0	120301087	90	22	27,0	20,0	822,00	✓
M 27x1,5	120301088	90	22	27,0	20,0	822,00	✓
M 27x2,0	120301089	90	22	27,0	20,0	973,00	✓
M 30x1,5	120301095	90	22	30,0	22,0	1.143,00	✓
M 30x2,0	120301096	90	22	30,0	22,0	1.143,00	✓
M 32x1,5	120301100	90	22	32,0	22,0	1.143,00	✓
M 32x2,0	120301101	90	22	32,0	22,0	1.143,00	✓

ENKELT TAPPE MF



Enkelt tap med spånbrøder.
 Kan bruges både som håndtap og maskintap.
 Til materiale indtil 900 N/mm²
 Til ulegeret samt lavt legeret stål.

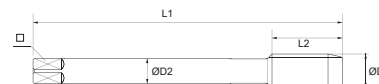

DIN 352	Art. nr	L 1	L 2	ØD	ØD2	Dkr	Lager
MF 6 x 0,75	120101001	50	14	6,0	6,0	60,00	✓
MF 8 x 0,75	120101002	50	19	8,0	6,0	60,00	✓
MF 8 x 1,0	120101003	56	22	8,0	6,0	60,00	✓
MF 9 x 0,75	120101004	56	19	9,0	7,0	67,00	✓
MF 9 x 1,0	120101005	63	20	9,0	7,0	67,00	✓
MF 10 x 0,75	120101006	63	20	10,0	7,0	67,00	✓
MF 10 x 1,0	120101007	63	20	10,0	7,0	60,00	✓
MF 10 x 1,25	120101008	70	24	10,0	7,0	67,00	✓
MF 12 x 1,0	120101009	70	22	12,0	9,0	87,00	✓
MF 12 x 1,25	120101010	70	22	12,0	9,0	87,00	✓
MF 12 x 1,5	120101011	70	22	12,0	9,0	79,00	✓
MF 13 x 1,0	120101012	70	22	13,0	11,0	133,00	✓
MF 13 x 1,5	120101013	70	22	13,0	11,0	133,00	✓
MF 14 x 1,0	120101014	70	22	14,0	11,0	133,00	✓
MF 14 x 1,25	120101015	70	22	14,0	11,0	100,00	✓
MF 14 x 1,5	120101016	70	22	14,0	11,0	86,00	✓
MF 15 x 1,5	120101017	70	22	15,0	12,0	147,00	✓
MF 16 x 1,5	120101018	70	22	16,0	12,0	105,00	✓
MF 18 x 1,0	120101019	80	22	18,0	14,0	161,00	✓
MF 18 x 1,5	120101020	80	22	18,0	14,0	121,00	✓
MF 20 x 1,5	120101021	80	22	20,0	16,0	147,00	✓
MF 20 x 2,0	120101022	80	22	20,0	16,0	202,00	✓
MF 22 x 1,5	120101023	80	22	22,0	18,0	209,00	✓
MF 22 x 2,0	120101024	80	22	22,0	18,0	209,00	✓
MF 24 x 1,5	120101025	90	22	24,0	18,0	220,00	✓
MF 24 x 2,0	120101026	90	22	24,0	18,0	280,00	✓
MF 25 x 1,5	120101027	90	22	25,0	18,0	409,00	÷
MF 26 x 1,5	120101028	90	22	26,0	18,0	409,00	÷
MF 27 x 1,5	120101029	90	22	27,0	20,0	409,00	÷
MF 28 x 1,5	120101030	90	22	29,0	20,0	484,00	÷
MF 30 x 1,5	120101031	90	22	30,0	22,0	569,00	÷
MF 30 x 2,0	120101032	90	22	30,0	22,0	569,00	÷
MF 32 x 1,5	120101033	90	22	32,0	22,0	569,00	÷

SPÅNBRYDERTAP MF

Maskintap, spånbryder metrisk fingevind.



DIN 374

Til gennemgående huller.
Til materiale indtil 900 N/mm²
Til ulegeret samt lavt legeret stål

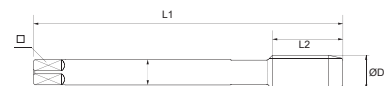

DIN 374	Art. nr	L 1	L 2	ØD	ØD2	Dkr	Lager
MF 3x0,35	120401001	56	9	3,0	2,2	129,00	✓
MF 4x0,35	120401002	63	10	4,0	2,8	129,00	✓
MF 4x0,5	120401003	63	10	4,0	2,8	129,00	✓
MF 5x0,5	120401004	70	12	5,0	3,5	129,00	✓
MF 5x0,75	120401005	70	12	5,0	3,5	129,00	✓
MF 6x0,5	120401006	80	14	6,0	4,5	123,00	✓
MF 6x0,75	120401007	80	14	6,0	4,5	123,00	✓
MF 7x0,75	120401008	80	14	7,0	5,5	129,00	✓
MF 8x0,5	120401009	80	19	8,0	6,0	129,00	✓
MF 8x0,75	120401010	80	19	8,0	6,0	129,00	✓
MF 8x1,0	120401011	90	22	8,0	6,0	123,00	✓
MF 9x0,75	120401012	80	19	9,0	7,0	129,00	✓
MF 9x1,0	120401013	90	22	9,0	7,0	129,00	✓
MF 10x0,75	120401014	90	20	10,0	7,0	149,00	✓
MF 10x1,0	120401015	90	20	10,0	7,0	142,00	✓
MF 10x1,25	120401016	100	24	10,0	7,0	142,00	✓
MF 11x1,0	120401017	90	20	11,0	8,0	204,00	✓
MF 11x1,25	120401018	90	22	11,0	8,0	204,00	✓
MF12x0,75	120401019	100	22	12,0	9,0	204,00	✓
MF 12x1,0	120401020	100	22	12,0	9,0	195,00	✓
MF 12x1,25	120401021	100	22	12,0	9,0	195,00	✓
MF 12x1,5	120401022	100	22	12,0	9,0	195,00	✓
MF 13x1,0	120401023	100	22	13,0	11,0	263,00	✓
MF 13x1,5	120401024	100	22	13,0	11,0	263,00	✓
MF 14x0,75	120401025	100	22	14,0	11,0	263,00	✓
MF 14x1,0	120401026	100	22	14,0	11,0	251,00	✓
MF 14x1,25	120401027	100	22	14,0	11,0	251,00	✓
MF 14x1,5	120401028	100	22	14,0	11,0	251,00	✓
MF 15x1,0	120401029	100	22	15,0	12,0	289,00	✓
MF 15x1,5	120401030	100	22	15,0	12,0	289,00	✓
MF 16x1,0	120401031	100	22	16,0	12,0	281,00	✓
MF 16x1,25	120401032	100	22	16,0	12,0	281,00	✓
MF 16x1,5	120401033	100	22	16,0	12,0	279,00	✓
MF 18x1,0	120401034	110	25	18,0	14,0	357,00	✓
MF 18x1,25	120401035	110	25	18,0	14,0	357,00	✓
MF 18x1,5	120401036	110	25	18,0	14,0	357,00	✓
MF 18x2,0	120401037	125	34	18,0	14,0	357,00	✓
MF 20x1,0	120401038	125	25	20,0	16,0	399,00	✓
MF 20x1,25	120401039	125	25	20,0	16,0	399,00	✓
MF 20x1,5	120401040	125	25	20,0	16,0	399,00	✓
MF 20x2,0	120401041	140	34	20,0	16,0	399,00	✓
MF 21x1,5	120401042	125	25	21,0	16,0	399,00	✓
MF 22x1,0	120401043	125	25	22,0	18,0	483,00	✓

Maskintap, spånbryder metrisk fingeind.



DIN 374

Til gennemgående huller.
Til materiale indtil 900 N/mm²
Til ulegeret samt lavt legeret stål

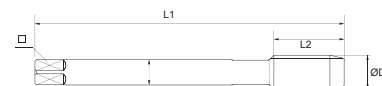

DIN 374	Art. nr	L 1	L 2	ØD	ØD2	Dkr	Lager
MF 22x1,25	120401044	125	25	22,0	18,0	483,00	✓
MF 22x1,5	120401045	125	25	22,0	18,0	483,00	✓
MF 22x2	120401046	140	34	22,0	18,0	483,00	✓
MF 23x1,5	120401047	125	25	23,0	18,0	567,00	✓
MF 24x1,0	120401048	140	28	24,0	18,0	567,00	✓
MF 24x1,25	120401049	140	28	24,0	18,0	567,00	✓
MF 24x1,5	120401050	140	28	24,0	18,0	567,00	✓
MF 24x2,0	120401051	140	28	24,0	18,0	567,00	✓
MF 25x1,0	120401052	140	28	25,0	18,0	599,00	✓
MF 25x1,5	120401053	140	28	25,0	18,0	599,00	✓
MF 26x1,0	120401054	140	28	26,0	18,0	599,00	✓
MF 26x1,5	120401055	140	28	26,0	18,0	599,00	✓
MF 26x2,0	120401056	140	28	26,0	18,0	599,00	✓
MF 27x1,0	120401057	140	28	27,0	20,0	714,00	✓
MF 27x1,5	120401058	140	28	27,0	20,0	714,00	✓
MF 27x2,0	120401059	140	28	27,0	20,0	714,00	✓
MF 28x1,0	120401060	140	28	28,0	20,0	714,00	✓
MF 28x1,5	120401061	140	28	28,0	20,0	714,00	✓
MF 28x2,0	120401062	140	28	28,0	20,0	714,00	✓
MF 29x1,5	120401063	150	28	29,0	22,0	808,00	✓
MF 30x1,0	120401064	150	28	30,0	22,0	808,00	✓
MF 30x1,5	120401065	150	28	30,0	22,0	808,00	✓
MF 30x2,0	120401066	150	28	30,0	22,0	808,00	✓
MF 30x3,0	120401068	180	45	30,0	22,0	808,00	✓
MF 32x1,5	120401069	150	28	32,0	22,0	987,00	✓
MF 32x2,0	120401070	150	28	32,0	22,0	987,00	✓
MF 32x3,0	120401071	180	50	32,0	22,0	987,00	✓
MF 33x1,5	120401072	160	30	33,0	25,0	987,00	✓
MF 33x2,0	120401073	160	30	33,0	25,0	987,00	✓
MF 33x3,0	120401074	180	50	33,0	25,0	987,00	✓
MF 34x1,5	120401075	170	30	34,0	28,0	987,00	✓
MF 34x2,0	120401076	170	30	34,0	28,0	987,00	✓
MF 35x1,5	120401077	170	30	35,0	28,0	987,00	✓
MF 36x1,5	120401078	170	30	36,0	28,0	1.239,00	✓
MF 36x2,0	120401079	170	30	36,0	28,0	1.239,00	✓
MF 36x3,0	120401080	200	56	36,0	28,0	1.239,00	✓
MF 38x1,5	120401081	170	30	38,0	28,0	1.312,00	✓
MF 39x1,5	120401082	170	30	39,0	32,0	1.312,00	✓
MF 39x2,0	120401083	170	30	39,0	32,0	1.312,00	✓
MF 39x3,0	120401084	200	60	39,0	32,0	1.312,00	✓
MF 40x1,5	120401085	170	30	40,0	32,0	1.448,00	✓
MF 40x2,0	120401086	170	30	40,0	32,0	1.448,00	✓
MF 40x3,0	120401087	200	60	40,0	32,0	1.448,00	✓

SPÅNBRYDERTAP MF



DIN 374

Maskintap, spånbryder metrisk fingevind.

Til gennemgående huller.
Til materiale indtil 900 N/mm²
Til ulegeret samt lavt legeret stål

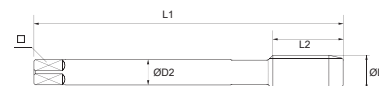

DIN 374	Art. nr	L 1	L 2	ØD	ØD2	Dkr	Lager
MF 42x1,5	120401088	170	30	42,0	32,0	1.637,00	✓
MF 42x2,0	120401089	170	30	42,0	32,0	1.637,00	✓
MF 42x3,0	120401090	200	60	42,0	32,0	1.637,00	✓

SPÅNBRYDERTAP LINKS MF



DIN 374

Maskintap **LINKS**, spånbryder metrisk fingevind.

Til gennemgående huller.
Til materiale indtil 900 N/mm²
Til ulegeret samt lavt legeret stål

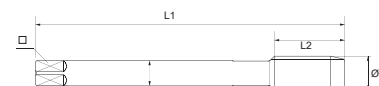

DIN 374	Art. nr	L 1	L 2	ØD	ØD2	Dkr	Lager
MF 8x1,0	120402011	90	22	8,0	6,0	292,00	✓
MF 10x1,0	120402015	90	20	10,0	7,0	326,00	✓
MF 10x1,25	120402016	100	24	10,0	7,0	326,00	✓
MF 12x1,0	120402020	100	22	12,0	9,0	455,00	✓
MF 12x1,25	120402021	100	22	12,0	9,0	455,00	✓
MF 14x1,0	120402026	100	22	14,0	11,0	553,00	✓
MF 14x1,25	120402027	100	22	14,0	11,0	553,00	✓
MF 14x1,5	120402028	100	22	14,0	11,0	553,00	✓
MF 16x1,5	120402033	100	22	16,0	12,0	641,00	✓
MF 18x1,5	120402036	110	25	18,0	14,0	769,00	✓
MF 20x1,5	120402040	125	25	20,0	16,0	847,00	✓



Maskintap, spiral metrisk fingevind.
Til materiale indtil 900 N/mm²
Til ulegeret samt lavt legeret stål

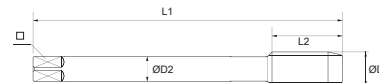

DIN 374	Art. nr	L1	L2	ØD	ØD2	Dkr	Lager
MF 3x0,35	120601001	56	5	3,0	2,2	145,00	✓
MF 4x0,35	120601002	63	5	4,0	2,8	145,00	✓
MF 4x0,5	120601003	63	5	4,0	2,8	145,00	✓
MF 5x0,5	120601004	70	5	5,0	3,5	145,00	✓
MF 5x0,75	120601005	70	8	5,0	3,5	145,00	✓
MF 6x0,5	120601006	80	5	6,0	4,5	139,00	✓
MF 6x0,75	120601007	80	8	6,0	4,5	139,00	✓
MF 7x0,75	120601008	80	8	7,0	5,5	145,00	✓
MF 8x0,5	120601009	80	8	8,0	6,0	145,00	✓
MF 8x0,75	120601010	80	8	8,0	6,0	145,00	✓
MF 8x1,0	120601011	90	10	8,0	6,0	139,00	✓
MF 9x0,75	120601012	80	10	9,0	7,0	145,00	✓
MF 9x1,0	120601013	90	10	9,0	7,0	145,00	✓
MF10x0,75	120601014	90	10	10,0	7,0	171,00	✓
MF 10x1,0	120601015	90	10	10,0	7,0	164,00	✓
MF 10x1,25	120601016	100	16	10,0	7,0	164,00	✓
MF11x1,0	120601017	90	11	11,0	8,0	221,00	✓
MF11x1,25	120601018	90	14	11,0	8,0	221,00	✓
MF12x0,75	120601019	100	10	12,0	9,0	221,00	✓
MF 12x1,0	120601020	100	11	12,0	9,0	211,00	✓
MF 12x1,25	120601021	100	15	12,0	9,0	211,00	✓
MF 12x1,5	120601022	100	15	12,0	9,0	211,00	✓
MF 13x1,0	120601023	100	11	13,0	11,0	270,00	✓
MF 13x1,5	120601024	100	15	13,0	11,0	270,00	✓
MF 14x0,75	120601025	100	10	14,0	11,0	270,00	✓
MF 14x1,0	120601026	100	11	14,0	11,0	258,00	✓
MF 14x1,25	120601027	100	15	14,0	11,0	258,00	✓
MF 14x1,5	120601028	100	15	14,0	11,0	258,00	✓
MF 15x1,0	120601029	100	12	15,0	12,0	313,00	✓
MF 15x1,5	120601030	100	15	15,0	12,0	313,00	✓
MF 16x1,0	120601031	100	12	16,0	12,0	299,00	✓
MF 16x1,25	120601032	100	15	16,0	12,0	299,00	✓
MF 16x1,5	120601033	100	15	16,0	12,0	299,00	✓
MF 18x1,0	120601034	110	13	18,0	14,0	398,00	✓
MF 18x1,25	120601035	110	15	18,0	14,0	398,00	✓
MF 18x1,5	120601036	110	17	18,0	14,0	398,00	✓
MF 18x2,0	120601037	125	20	18,0	14,0	398,00	✓
MF 20x1,0	120601038	125	14	20,0	16,0	441,00	✓
MF 20x1,25	120601039	125	17	20,0	16,0	441,00	✓
MF 20x1,5	120601040	125	17	20,0	16,0	441,00	✓
MF 20x2,0	120601041	140	20	20,0	16,0	441,00	✓
MF 21x1,5	120601042	125	17	21,0	16,0	441,00	✓



Maskintap, spiral metrisk fingevind.
Til materiale indtil 900 N/mm²
Til ulegeret samt lavt legeret stål

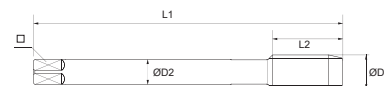

DIN 374	Art. nr	L 1	L 2	ØD	ØD2	Dkr	Lager
MF 22x1,0	120601043	125	14	22,0	18,0	536,00	✓
MF 22x1,25	120601044	125	17	22,0	18,0	536,00	✓
MF 22x1,5	120601045	125	17	22,0	18,0	536,00	✓
MF 22x2	120601046	140	20	22,0	18,0	536,00	✓
MF 23x1,5	120601047	125	17	23,0	18,0	641,00	✓
MF 24x1,0	120601048	140	15	24,0	18,0	641,00	✓
MF 24x1,25	120601049	140	17	24,0	18,0	641,00	✓
MF 24x1,5	120601050	140	20	24,0	18,0	641,00	✓
MF 24x2,0	120601051	140	20	24,0	18,0	641,00	✓
MF 25x1,0	120601052	140	15	25,0	18,0	672,00	✓
MF 25x1,5	120601053	140	20	25,0	18,0	672,00	✓
MF 26x1,0	120601054	140	15	26,0	18,0	672,00	✓
MF 26x1,5	120601055	140	20	26,0	18,0	672,00	✓
MF 26x2,0	120601056	140	20	26,0	18,0	672,00	✓
MF 27x1,0	120601057	140	15	27,0	20,0	777,00	✓
MF 27x1,5	120601058	140	20	27,0	20,0	767,00	✓
MF 27x2,0	120601059	140	20	27,0	20,0	767,00	✓
MF 28x1,0	120601060	140	15	28,0	20,0	767,00	✓
MF 28x1,5	120601061	140	20	28,0	20,0	767,00	✓
MF 28x2,0	120601062	140	20	28,0	20,0	767,00	✓
MF 29x1,5	120601063	150	22	29,0	22,0	882,00	✓
MF 30x1,0	120601064	150	17	30,0	22,0	882,00	✓
MF 30x1,5	120601065	150	22	30,0	22,0	882,00	✓
MF 30x2,0	120601066	150	22	30,0	22,0	882,00	✓
MF 30x3,0	120601068	180	30	30,0	22,0	882,00	✓
MF 32x1,5	120601069	150	22	32,0	22,0	1.092,00	✓
MF 32x2,0	120601070	150	22	32,0	22,0	1.092,00	✓
MF 32x3,0	120601071	180	22	32,0	22,0	1.092,00	✓
MF 33x1,5	120601072	160	24	33,0	25,0	1.092,00	✓
MF 33x2,0	120601073	160	24	33,0	25,0	1.092,00	✓
MF 33x3,0	120601074	180	30	33,0	25,0	1.092,00	✓
MF 34x1,5	120601075	170	24	34,0	28,0	1.092,00	✓
MF 34x2,0	120601076	170	24	34,0	28,0	1.092,00	✓
MF 35x1,5	120601077	170	24	35,0	28,0	1.092,00	✓
MF 36x1,5	120601078	170	24	36,0	28,0	1.386,00	✓
MF 36x2,0	120601079	170	24	36,0	28,0	1.386,00	✓
MF 36x3,0	120601080	200	30	36,0	28,0	1.386,00	✓
MF 38x1,5	120601081	170	24	38,0	28,0	1.459,00	✓
MF 39x1,5	120601082	170	25	39,0	32,0	1.459,00	✓
MF 39x2,0	120601083	170	25	39,0	32,0	1.459,00	✓
MF 39x3,0	120601084	200	30	39,0	32,0	1.459,00	✓
MF 40x1,5	120601085	170	25	40,0	32,0	1.617,00	✓

SPIRALTAP MF



Maskintap, spiral metrisk fingevind.
Til materiale indtil 900 N/mm²
Til ulegeret samt lavt legeret stål

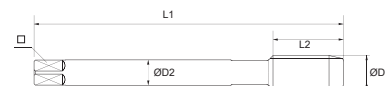

DIN 374	Art. nr	L 1	L 2	ØD	ØD2	Dkr	Lager
MF 40x2,0	120601086	170	25	40,0	32,0	1.617,00	✓
MF 40x3,0	120601087	200	30	40,0	32,0	1.617,00	✓
MF 42x1,5	120601088	170	25	42,0	32,0	1.805,00	✓
MF 42x2,0	120601089	170	25	42,0	32,0	1.805,00	✓
MF 42x3,0	120601090	200	30	42,0	32,0	1.805,00	✓

SPIRALTAP LINKS MF



Maskintap, spiral metrisk fingevind.
Til materiale indtil 900 N/mm²
Til ulegeret samt lavt legeret stål

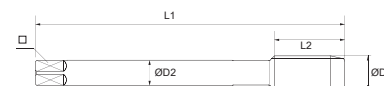

DIN 374	Art. nr	L 1	L 2	ØD	ØD2	Dkr	Lager
MF 8x1,0	120602011	90	10	8,0	6,0	326,00	✓
MF 10x1,0	120602015	90	10	10,0	7,0	394,00	✓
MF 10x1,25	120602016	100	16	10,0	7,0	394,00	✓
MF 12x1,0	120602020	100	11	12,0	9,0	504,00	✓
MF 12x1,25	120602021	100	15	12,0	9,0	504,00	✓
MF 12x1,5	120602022	100	15	12,0	9,0	504,00	✓
MF 14x1,0	120602026	100	11	14,0	11,0	615,00	✓
MF 14x1,25	120602027	100	15	14,0	11,0	615,00	✓
MF 14x1,5	120602028	100	15	14,0	11,0	615,00	✓
MF 16x1,5	120602033	100	15	16,0	12,0	705,00	✓
MF 18x1,5	120602036	110	17	18,0	14,0	875,00	✓
MF 20x1,5	120602040	125	17	20,0	16,0	976,00	✓



Rundbakke DIN 223, metrisk fingevind.
Til materiale indtil 800 N/mm²
Til ulegeret samt lavt legeret stål

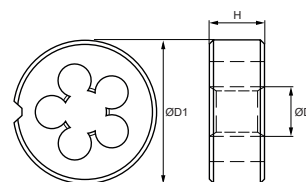

DIN 13	Art. nr	ØD2	Dkr	Lager
MF 3x0,35	121401003	20x5	116,00	✓
MF 4x0,35	121401005	20x5	116,00	✓
MF 4x0,5	121401006	20x5	116,00	✓
MF 5x0,5	121401008	20x5	116,00	✓
MF 5x0,75	121401010	20x7	116,00	✓
MF 6x0,5	121401011	20x5	111,00	✓
MF 6x0,75	121401012	20x7	96,00	✓
MF 7x0,5	121401013	25x9	126,00	✓
MF 7x0,75	121401014	25x9	126,00	✓
MF 8x0,5	121401015	25x9	126,00	✓
MF 8x0,75	121401016	25x9	101,00	✓
MF 8x1,0	121401017	25x9	101,00	✓
MF 9x0,5	121401018	25x9	158,00	✓
MF 9x0,75	121401019	25x9	158,00	✓
MF 9x1,0	121401020	25x9	158,00	✓
MF 10x0,5	121401021	30x11	158,00	✓
MF 10x0,75	121401022	30x11	151,00	✓
MF 10x1,0	121401023	30x11	116,00	✓
MF 10x1,25	121401024	30x11	116,00	✓
MF 11x1,0	121401025	30x11	182,00	✓
MF 11x1,25	121401026	30x11	182,00	✓
MF 12x0,5	121401027	38x10	159,00	✓
MF 12x0,75	121401028	38x10	174,00	✓
MF 12x1,0	121401029	38x10	169,00	✓
MF 12x1,25	121401030	38x10	148,00	✓
MF 12x1,5	121401031	38x10	232,00	✓
MF 13x0,5	121401032	38x10	253,00	✓
MF 13x1,0	121401033	38x10	203,00	✓
MF 13x1,5	121401034	38x10	203,00	✓
MF 14x0,5	121401035	38x10	178,00	✓
MF 14x0,75	121401036	38x10	242,00	✓
MF 14x1,0	121401037	38x10	194,00	✓
MF 14x1,25	121401038	38x10	186,00	✓
MF 14x1,5	121401039	38x10	163,00	✓
MF 15x0,75	121401040	38x10	321,00	✓
MF 15x1,0	121401041	38x10	276,00	✓
MF 15x1,5	121401042	38x10	276,00	✓
MF 16x0,5	121401043	45x14	353,00	✓
MF 16x0,75	121401044	45x14	353,00	✓
MF 16x1,0	121401045	45x14	264,00	✓
MF 16x1,25	121401046	45x14	264,00	✓
MF 16x1,5	121401047	45x14	208,00	✓



Rundbakke DIN 13, metrisk fingevind.
Til materiale indtil 800 N/mm²
Til ulegeret samt lavt legeret stål

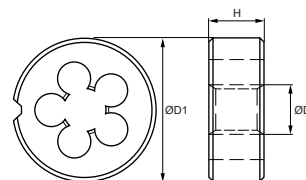

DIN 13	Art. nr	ØD2	Dkr	Lager
MF 17x1,0	121401048	45x14	375,00	✓
MF 17x1,5	121401049	45x14	375,00	✓
MF 18x0,5	121401050	45x14	375,00	✓
MF 18x0,75	121401051	45x14	375,00	✓
MF 18x1,0	121401052	45x14	242,00	✓
MF 18x1,25	121401053	45x14	242,00	✓
MF 18x1,5	121401054	45x14	208,00	✓
MF 18x2,0	121401055	45x14	260,00	✓
MF 20x0,5	121401058	45x14	375,00	✓
MF 20x0,75	121401059	45x14	375,00	✓
MF 20x1,0	121401060	45x14	248,00	✓
MF 20x1,25	121401061	45x14	248,00	✓
MF 20x1,5	121401062	45x14	208,00	✓
MF 20x2,0	121401063	45x14	248,00	✓
MF 21x1,0	121401064	45x14	392,00	✓
MF 21x1,5	121401065	45x14	392,00	✓
MF 22x0,5	121401066	55x16	541,00	✓
MF 22x0,75	121401067	55x16	541,00	✓
MF 22x1,0	121401068	55x16	400,00	✓
MF 22x1,25	121401069	55x16	400,00	✓
MF 22x1,5	121401070	55x16	361,00	✓
MF 22x2,0	121401071	55x16	400,00	✓
MF 23x1,0	121401072	55x16	549,00	✓
MF 23x1,5	121401073	55x16	419,00	✓
MF 24x0,5	121401074	55x16	541,00	✓
MF 24x0,75	121401075	55x16	541,00	✓
MF 24x1,0	121401076	55x16	400,00	✓
MF 24x1,25	121401077	55x16	419,00	✓
MF 24x1,5	121401078	55x16	361,00	✓
MF 24x2,0	121401079	55x16	400,00	✓
MF 25x1,0	121401080	55x16	541,00	✓
MF 25x1,5	121401081	55x16	541,00	✓
MF 26x1,0	121401082	55x16	541,00	✓
MF 26x1,5	121401083	55x16	541,00	✓
MF 26x2,0	121401084	55x16	541,00	✓
MF 27x1,0	121401085	65x18	590,00	✓
MF 27x1,5	121401086	65x18	590,00	✓
MF 27x2,0	121401087	65x18	590,00	✓
MF 28x1,0	121401088	65x18	618,00	✓
MF 28x1,5	121401089	65x18	618,00	✓
MF 28x2,0	121401090	65x18	618,00	✓
MF 29x1,5	121401091	65x18	618,00	✓



Rundbakke DIN 13, metrisk fingevind.
Til materiale indtil 800 N/mm²
Til ulegeret samt lavt legeret stål

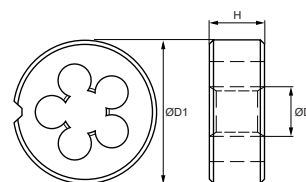

DIN 13	Art. nr	ØD2	Dkr	Lager
MF 30x1,0	121401092	65x18	618,00	✓
MF 30x1,5	121401093	65x18	590,00	✓
MF 30x2,0	121401094	65x18	590,00	✓
MF 30x2,5	121401095	65x18	618,00	✓
MF 30x3,0	121401096	65x18	618,00	✓
MF 32x1,0	121401098	65x18	832,00	✓
MF 32x1,5	121401097	65x18	618,00	✓
MF 32x2,0	121401099	65x18	590,00	✓
MF 32x3,0	121401100	65x25	618,00	✓
MF 33x1,5	121401101	65x25	618,00	✓
MF 33x2,0	121401102	65x25	618,00	✓
MF 33x3,0	121401103	65x25	618,00	✓
MF 34x1,0	121401104	65x18	871,00	✓
MF 34x1,5	121401105	65x18	618,00	✓
MF 34x2,0	121401106	65x18	618,00	✓
MF 35x1,0	121401107	65x18	871,00	✓
MF 35x1,5	121401108	65x18	618,00	✓
MF 35x2,0	121401109	65x18	871,00	✓
MF 36x1,0	121401110	65x18	871,00	✓
MF 36x1,5	121401111	65x18	618,00	✓
MF 36x2,0	121401112	65x18	618,00	✓
MF 36x3,0	121401113	65x25	618,00	✓
MF 37x1,5	121401114	65x18	1.312,00	✓
MF 38x1,0	121401115	75x20	1.312,00	✓
MF 38x1,5	121401116	75x20	997,00	✓
MF 38x2,0	121401117	75x20	997,00	✓
MF 38x3,0	121401118	75x20	1.312,00	✓
MF 39x1,5	121401119	75x20	997,00	✓
MF 39x2,0	121401120	75x20	997,00	✓
MF 39x3,0	121401121	75x20	997,00	✓
MF 40x1,0	121401122	75x20	1.312,00	✓
MF 40x1,5	121401123	75x20	997,00	✓
MF 40x2,0	121401124	75x20	997,00	✓
MF 40x3,0	121401125	75x20	997,00	✓
MF 42x1,0	121401126	75x20	1.312,00	✓
MF 42x1,5	121401127	75x20	997,00	✓
MF 42x2,0	121401128	75x20	997,00	✓
MF 42x3,0	121401129	75x30	997,00	✓



HSS Rundbakke DIN 13, metrisk fingeind.
Til materiale indtil 800 N/mm²
Til ulegeret samt lavt legeret stål

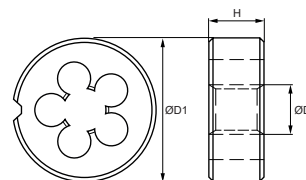

DIN 13	Art. nr	ØD2	Dkr	Lager
MF 8x1,0	121402003	25x9	188,00	✓
MF 10x1,0	121402004	30x11	234,00	✓
MF 10x1,25	121402005	30x11	234,00	✓
MF 12x1,0	121402006	38x10	305,00	✓
MF 12x1,25	121402007	38x10	305,00	✓
MF 12x1,5	121402008	38x10	305,00	✓
MF 14x1,25	121402009	38x10	305,00	✓
MF 14x1,5	121402010	38x10	305,00	✓
MF 16x1,5	121402012	45x14	457,00	✓
MF 18x1,5	121402013	45x14	457,00	✓
MF 20x1,5	121402014	45x14	457,00	✓

SKÆREBAKKE DIN 382 MF

Skæremøtrik HSS DIN 382, metrisk fingeind.
Metrisk ISO-Gevind DIN 13 med tolerance 6g

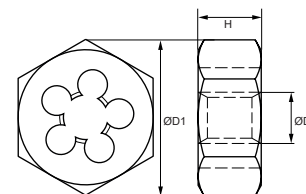

DIN 382	Art. nr.	Nøgle størrelse mm	Dkr	Lager
MF 6x0,5	121501006	19 x 5	196,00	✓
MF 6x0,75	121501007	19 x 7	196,00	✓
MF 8x0,5	121501009	22 x 9	211,00	✓
MF 8x0,75	121501010	22 x 9	211,00	✓
MF 8x1,0	121501011	22 x 9	211,00	✓
MF 10x0,75	121501014	27 x 11	211,00	✓
MF 10x1,0	121501015	27 x 11	211,00	✓
MF 10x1,25	121501016	27 x 11	211,00	✓
MF 12x0,75	121501019	36 x 10	295,00	✓
MF 12x1,0	121501020	36 x 10	295,00	✓
MF 12x1,25	121501021	36 x 10	295,00	✓
MF 12x1,5	121501022	36 x 10	295,00	✓
MF 14x0,75	121501025	36 x 10	336,00	✓
MF 14x1,0	121501026	36 x 10	336,00	✓
MF 14x1,25	121501027	36 x 10	336,00	✓
MF 14x1,5	121501028	36 x 10	336,00	✓



Skæremøtrik HSS DIN 382, metrisk fingevind.

Metrisk ISO-Gevind DIN 13 med tolerance 6g

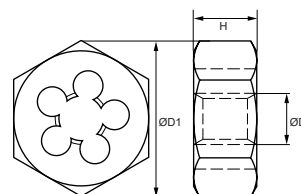

DIN 382	Art. nr.	Nøgle størrelse mm	Dkr	Lager
MF 16x1,0	121501031	41 x 14	412,00	✓
MF 16x1,25	121501032	41 x 14	412,00	✓
MF 16x1,5	121501033	41 x 14	412,00	✓
MF 18x1,0	121501034	41 x 14	432,00	✓
MF 18x1,25	121501035	41 x 14	432,00	✓
MF 18x1,5	121501036	41 x 14	432,00	✓
MF 18x2,0	121501037	41 x 14	432,00	✓
MF 20x1,0	121501038	41 x 14	432,00	✓
MF 20x1,25	121501039	41 x 14	432,00	✓
MF 20x1,5	121501040	41 x 14	432,00	✓
MF 20x2,0	121501041	41 x 14	432,00	✓
MF 22x1,0	121501043	50 x 16	632,00	✓
MF 22x1,25	121501044	50 x 16	632,00	✓
MF 22x1,5	121501045	50 x 16	632,00	✓
MF 22x2,0	121501046	50 x 16	632,00	✓
MF 24x1,0	121501048	50 x 16	632,00	✓
MF 24x1,5	121501050	50 x 16	632,00	✓
MF 24x2,0	121501051	50 x 16	632,00	✓
MF 27x1,0	121501058	60 x 18	953,00	✓
MF 27x1,5	121501057	60 x 18	953,00	✓
MF 27x2,0	121501059	60 x 18	953,00	✓
MF 30x1,5	121501065	60 x 18	953,00	✓
MF 30x2,0	121501066	60 x 18	953,00	✓
MF 32x1,5	121501069	60 x 18	953,00	✓
MF 32x2,0	121501068	60 x 18	953,00	✓



Quadrobakke, tolerance 6g, metrisk fingevind.
Til materiale indtil 800 N/mm²
Til ulegeret samt lavt legeret stål

	Art. nr	Længde x Bredde	Dkr	Lager
MF 8x1,0	122801001	38x38	160,00	✓
MF 10x1,0	122801002	38x38	160,00	✓
MF 10x1,25	122801003	38x38	160,00	✓
MF 12x1,25	122801004	38x38	160,00	✓
MF 12x1,5	122801005	38x38	160,00	✓
MF 14x1,0	122801006	38x38	160,00	✓
MF 14x1,25	122801007	38x38	160,00	✓
MF 14x1,5	122801008	38x38	160,00	✓
MF 16x1,5	122801009	38x38	160,00	✓
MF 18x1,5	122801010	51x51	280,00	✓
MF 20x1,5	122801011	51x51	280,00	✓
MF 22x1,5	122801012	51x51	280,00	✓

GEVINDSKÆRESÆT MF

Gevindskæresæt MF 3-MF 12 i trækasse

Serietappe 2 stk.	Art. nr	Flad Skruetrækker	Runde bakker	Vindejern	Kluppe for ø bakker	Dkr	Lager
MF 3x0,35 - MF 4x0,5 MF 5x0,5 - MF 6x0,75 MF 8x0,75 - MF 8x1,0 MF 10x1,0 - MF 12x1,5	264801002	1	MF 3x0,35 - MF 4x0,5 MF 5x0,5 - MF 6x0,75 MF 8x0,75 - MF 8x1,0 MF 10x1,0 - MF 12x1,5	No.1 - No.2	20x5 - 20x7 25x9 - 30x11 - 38x10	2.607,00	✓



Gevindskæresæt MF 6-MF 20 i trækasse

Serietappe 2 stk.	Art. nr	Flad Skruetrækker	Runde bakker	Vindejern	Kluppe for ø bakker	Dkr	Lager
MF 6x0,75 - MF 8x0,75 MF 8x1,0 - MF 10x1,0 MF 12x1,0 - MF 12x1,5 MF 14x1,25 - MF 14x1,5 MF 16x1,5 - MF 18x1,5 MF 20x1,5	264801102	1	MF 6x0,75 - MF 8x0,75 MF 8x1,0 - MF 10x1,0 MF 12x1,0 - MF 12x1,5 MF 14x1,25 - MF 14x1,5 MF 16x1,5 - MF 18x1,5 MF 20x1,5	No.1 - No.3	20x7 - 25x9 - 30x11 - 38x10 45x14	4.662,00	✓

ENKELT TAPPE G
RØRGEVIND

Enkelt tap, rørgevind.

Kan bruges både som håndtap og maskintap.

 Til materiale indtil 900 N/mm²

Til ulegeret samt lavt legeret stål.

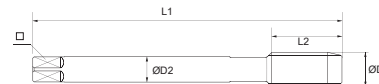

DIN 5157	Art. nr	L 1	L 2	ØD	ØD2	Dkr	Lager
G 1/8"x28	130101001	63	20	9,73	7	55,00	✓
G 1/4"x19	130101002	70	22	13,16	11	62,00	✓
G 3/8"x19	130101003	70	22	16,66	12	90,00	✓
G 1/2"x14	130101004	80	22	20,95	16	128,00	✓
G 3/4"x14	130101005	90	22	26,44	20	181,00	✓
G 1"x11	130101006	100	25	33,25	25	305,00	✓
G 1.1"/4x11	130101007	125	40	41,91	32	529,00	✓
G 1.1"/2x11	130101008	140	40	47,80	36	724,00	✓
G 1.3"/4x11	130101009	140	40	53,74	40	1.447,00	✓
G 2"x11	130101010	160	40	59,61	45	1.496,00	✓
G 2.1"/4x11	130101011	160	40	65,71	50	3.272,00	✓
G 2.1"/2x11	130101012	160	40	75,18	50	4.588,00	✓
G 2.3"/4x11	130101013	160	40	81,53	50	7.660,00	✓
G 3"x11	130101014	160	40	87,88	50	8.926,00	✓

SPÅNBRYDERTAP G



DIN 5156

Maskintap, spånbryder, rørgvind
Til gennemgående huller.
Til materiale indtil 900 N/mm²
Til ulegeret samt lavt legeret stål

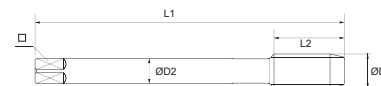

DIN 5156	Art. nr	L 1	L 2	ØD	ØD2	Dkr	Lager
G 1/8"x28	130401001	90	20	9,73	7,0	141,00	✓
G 1/4"x19	130401002	100	22	13,16	11,0	178,00	✓
G 3/8"x19	130401003	100	22	16,66	12,0	211,00	✓
G 1/2"x14	130401004	125	25	20,95	16,0	311,00	✓
G 5/8"x14	130401005	125	25	22,91	18,0	361,00	✓
G 3/4"x14	130401006	140	28	26,44	20,0	462,00	✓
G 7/8"x14	130401007	150	28	30,20	22,0	582,00	✓
G 1"x11	130401008	160	30	33,25	25,0	722,00	✓
G 1.1"/8x11	130401009	170	30	37,90	28,0	1.063,00	✓
G 1.1"/4x11	130401010	170	30	41,91	32,0	1.263,00	✓
G 1.3"/8x11	130401011	180	32	44,32	36,0	1.674,00	✓
G 1.1"/2x11	130401012	190	32	47,80	36,0	1.815,00	✓
G 1.3"/4x11	130401013	190	32	53,74	40,0	2.627,00	✓
G 2"x11	130401014	220	40	59,61	45,0	2.907,00	✓

SPIRALTAP G



DIN 5156

Maskintap, spiral, rørgvind
Til materiale indtil 900 N/mm²
Til ulegeret samt lavt legeret stål

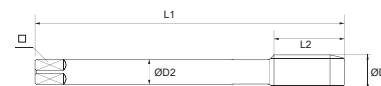

DIN 5156	Art. nr	L 1	L 2	ØD	ØD2	Dkr	Lager
G 1/8"x28	130601001	90	20	9,73	7,0	155,00	✓
G 1/4"x19	130601002	100	22	13,16	11,0	196,00	✓
G 3/8"x19	130601003	100	22	16,66	12,0	251,00	✓
G 1/2"x14	130601004	125	25	20,95	16,0	351,00	✓
G 5/8"x14	130601005	125	25	22,91	18,0	412,00	✓
G 3/4"x14	130601006	140	28	26,44	20,0	522,00	✓
G 7/8"x14	130601007	150	28	30,20	22,0	529,00	✓
G 1"x11	130601008	160	30	33,25	25,0	802,00	✓
G 1.1"/8x11	130601009	170	30	37,90	28,0	1.173,00	✓
G 1.1"/4x11	130601010	170	30	41,91	32,0	1.404,00	✓
G 1.3"/8x11	130601011	180	32	44,32	36,0	1.845,00	✓
G 1.1"/2x11	130601012	190	32	47,80	36,0	2.005,00	✓
G 1.3"/4x11	130601013	190	32	53,74	40,0	2.887,00	✓
G 2"x11	130601014	220	40	59,61	45,0	3.208,00	✓



Rundbakke, DIN 228, rørgvind.
Til materiale indtil 800 N/mm²
Til ulegeret samt lavt legeret stål

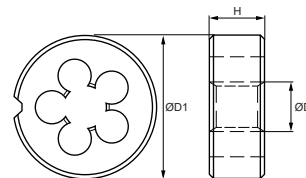

DIN 228	Art. nr	ØD2	Dkr	Lager
G 1/8"x28	131401001	30x11	156,00	✓
G 1/4"x19	131401002	38x10	159,00	✓
G 3/8"x19	131401003	45x14	211,00	✓
G 1/2"x14	131401004	45x14	211,00	✓
G 5/8"x14	131401005	55x16	381,00	✓
G 3/4"x14	131401006	55x16	381,00	✓
G 7/8"x14	131401007	65x18	512,00	✓
G 1"x11	131401008	65x18	512,00	✓
G 1.1"/8x11	131401009	75x20	863,00	✓
G 1.1"/4x11	131401010	75x20	863,00	✓
G 1.3"/8x11	131401011	90x22	1.504,00	✓
G 1.1"/2x11	131401012	90x22	1.504,00	✓
G 1.5"/8x11	131401013	90x22	1.504,00	✓
G 1.3"/4x11	131401014	105x22	2.577,00	✓
G 2"x11	131401015	90x22	1.504,00	✓

GEVINDSKÆRESÆT G

Gevindskæresæt G 1/8"-3/4" i plastbox med korte maskintappe til gennemgangshuller og bundhuller i Form D.

Skæremøtrik	Maskintappe	Art. nr	Dkr	Lager
1/8"x28 - 1/4"x19 3/8"x19 - 1/2"x14 3/4"x14	1/8"x28 - 1/4"x19 3/8"x19 - 1/2"x14 3/4"x14	BSR1	1.792,00	✓

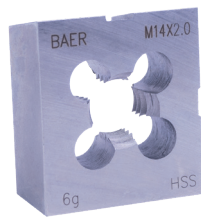

Quadrobakke, tolerance medium, rørgvind.
Til materiale indtil 800 N/mm²
Til ulegeret samt lavt legeret stål

	Art. nr	Længde x Bredde	Dkr	Lager
G 1/8"x28	132801001	38x38	160,00	✓
G 1/4"x19	132801002	38x38	160,00	✓
G 3/8"x19	132801003	38x38	160,00	✓
G 1/2"x14	132801004	51x51	280,00	✓
G 3/4"x14	132801005	51x51	280,00	✓

SPÅNBRYDERTAP UNC

DIN 376

Maskintap, spånbrøder, UNC
Til gennemgående huller.
Til materiale indtil 900 N/mm²
Til ulegeret samt lavt legeret stål

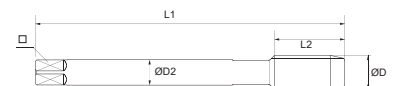

DIN 376	Art. nr	L 1	L 2	ØD	ØD2	Dkr	Lager
UNC 1/4"x20	140401016	80	17	6,35	4,5	87,00	✓
UNC 5/16"x18	140401017	90	20	7,94	6,0	110,00	✓
UNC 3/8"x16	140401018	100	22	9,53	7,0	123,00	✓
UNC 7/16"x14	140401019	100	22	11,11	8,0	146,00	✓
UNC 1/2"x13	140401020	110	25	12,70	9,0	146,00	✓
UNC 9/16"x12	140401021	110	26	14,29	11,0	222,00	✓
UNC 5/8"x11	140401022	110	27	15,88	12,0	222,00	✓
UNC 3/4"x10	140401023	125	30	19,05	14,0	432,00	✓



Rundbakke, DIN 223 UNC.
Til materiale indtil 800 N/mm²
Til ulegeret samt lavt legeret stål

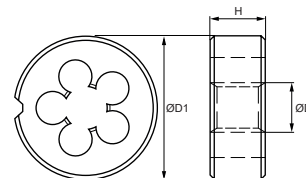

DIN 223	Art. nr	ØD2	Dkr	Lager
1/4"x20	141401010	20x7	106,00	✓
5/16"x18	141401011	25x9	121,00	✓
3/8"x16	141401012	30x11	134,00	✓
7/16"x14	141401013	30x11	155,00	✓
1/2"x13	141401014	38x14	174,00	✓
9/16"x12	141401015	38x14	215,00	✓
5/8"x11	141401016	45x18	235,00	✓
3/4"x10	141401017	45x18	235,00	✓
7/8"x9	141401018	55x22	401,00	✓
1"x8	141401019	55x22	401,00	✓

GEVINDSKÆRESÆT UNC

Gevindskæresæt UNC 1/4"-1/2" i plastbox.

Runde bakker	Maskintappe	Bor mm	Art. nr	Dkr	Lager
1/4"x20 - 5/16"x18 3/8"x16 - 7/16"x14 1/2"x13	1/4"x20 - 5/16"x18 3/8"x16 - 7/16"x14 1/2"x13	5,2-6,6-8,0-9,4-10,8	BES2	1.514,00	✓



Quadrobakke, tolerance 2A UNC.
Til materiale indtil 800 N/mm²
Til ulegeret samt lavt legeret stål

	Art. nr	Længde x Bredde	Dkr	Lager
1/4"x20	142801001	38x38	160,00	✓
5/16"x18	142801002	38x38	160,00	✓
3/8"x16	142801003	38x38	160,00	✓
7/16"x14	142801004	38x38	160,00	✓
1/2"x13	142801005	38x38	160,00	✓

GEVINDSKÆRESÆT UNC

Gevindskæresæt UNC 1/4"-1/2"i trækasse.

Håndtappesæt Spids-mellem-bund	Art. nr	Flad Skruetrækker	Runde bakker	Vindejern	Kluppe for ø bakker	Dkr	Lager
UNC 1/4"x20 UNC 5/16"x18 UNC 3/8" x 16 UNC 7/16" x 14 UNC 1/2" x 13	264805003	1	UNC 1/4" x 20 UNC 5/16" x 18 UNC 3/8" x 16 UNC 7/16" x 14 UNC 1/2" x 13	No.1 - No.2	20x7 - 25x9 - 30x11 - 38x14	2.484,00	✓

GEVINDSKÆRESÆT UNC



Gevindskæresæt UNC 1/4"-3/4" i trækasse.

Håndtappesæt Spids-mellem-bund	Art. nr	Flad Skruetrækker	Runde bakker	Vindejern	Kluppe for ø bakker	Dkr	Lager
UNC 1/4" x20 UNC 5/16" x18 UNC 3/8" x 16 UNC 7/16" x 14 UNC 1/2" x 13 UNC 5/8" x 11 UNC 3/4" x 10	264805103	1	UNC 1/4" x20 UNC 5/16" x18 UNC 3/8" x 16 UNC 7/16" x 14 UNC 1/2" x 13 UNC 5/8" x 11 UNC 3/4" x 10	No.1 - No.3	20x7 - 25x9 - 30x11 - 38x14 45x18	4.365,00	✓

GEVINDSKÆRESÆT UNC



Gevindskæresæt UNC 1/4"-1" i trækasse.

Håndtappesæt Spids-mellem-bund	Art. nr	Flad Skruetrækker	Runde bakker	Vindejern	Kluppe for ø bakker	Dkr	Lager
UNC 1/4" x 20 UNC 5/16" x 18 UNC 3/8" x 16 UNC 7/16" x 14 UNC 1/2" x 13 UNC 5/8" x 11 UNC 3/4" x 10 UNC 7/8" x 9 UNC 1" x 8	264805303	1	UNC 1/4"x20 UNC 5/16"x18 UNC 3/8" x 16 UNC 7/16" x 14 UNC 1/2" x 13 UNC 5/8" x 11 UNC 3/4" x 10 UNC 7/8" x 9 UNC 1" x 8	No.1 - No.4	20x7 - 25x9 30x11 - 38x14 45x18 - 55x22	6.525,00	✓

SPÅNBRYDERTAP UNF



DIN 371

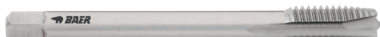

DIN 376

Maskintap, spånbryder, UNF
Til gennemgående huller.
Til materiale indtil 900 N/mm²
Til ulegeret samt lavt legeret stål

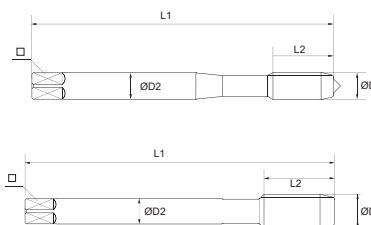

DIN 371	Art. nr	L 1	L 2	ØD	ØD2	Dkr	Lager
UNF 1/4"x28	150401007	80	17	6,35	7,0	87,00	✓
UNF 5/16"x24	150401008	90	17	7,94	8,0	110,00	✓
UNF 3/8"x24	150401009	100	18	9,53	9,0	123,00	✓

DIN 376	Art. nr	L 1	L 2	ØD	ØD2	Dkr	Lager
UNF 7/16"x20	150401010	100	22	11,11	8,0	146,00	✓
UNF 1/2"x20	150401011	100	22	12,70	9,0	146,00	✓
UNF 9/16"x18	150401012	100	22	14,29	11,0	222,00	✓
UNF 5/8"x18	150401013	100	22	15,88	12,0	222,00	✓
UNF 3/4"x16	150401014	110	25	19,05	14,0	432,00	✓

BAKKE UNF ANSI B1.1

Rund



Rundbakke, DIN223, UNF.
Til materiale indtil 800 N/mm²
Til ulegeret samt lavt legeret stål

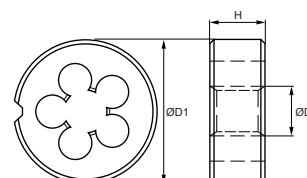

DIN 223	Art. nr	ØD2	Dkr	Lager
1/4"x28	151401011	20x7	106,00	✓
5/16"x24	151401012	25x9	121,00	✓
3/8"x24	151401013	30x11	134,00	✓
7/16"x20	151401014	30x11	155,00	✓
1/2"x20	151401015	38x10	174,00	✓
9/16"x18	151401016	38x10	215,00	✓
5/8"x18	151401017	45x14	235,00	✓
3/4"x16	151401018	45x14	235,00	✓
7/8"x14	151401019	55x16	401,00	✓
1"x12	151401020	55x16	401,00	✓

GEVINDSKÆRESÆT UNF



Gevindskæresæt UNF 1/4"-1/2" i plastbox med korte maskintappe til gennemgangshuller og bundhuller i Form D.

Runde bakker	Maskintappe	Bor mm	Art. nr	Dkr	Lager
1/4"x28 - 5/16"x24 3/8"x24 - 7/16"x20 1/2"x20	1/4"x28 - 5/16"x24 3/8"x24 - 7/16"x20 1/2"x20	5,5-6,9-8,5-9,9-11,5	BES3	1.555,00	✓

BAKKE UNF

Quadro



Quadrobakke, tolerance 2A, UNF.
Til materiale indtil 800 N/mm²
Til ulegeret samt lavt legeret stål

	Art. nr	Længde x Bredde	Dkr	Lager
1/4"x28	152801001	38x38	160,00	✓
5/16"x24	152801002	38x38	160,00	✓
3/8"x24	152801003	38x38	160,00	✓
7/16"x20	152801004	38x38	160,00	✓
1/2"x20	152801005	38x38	160,00	✓

GEVINDSKÆRESÆT UNF



Gevindskæresæt UNF 1/4"-1/2" i trækasse.

Serietappe 2 stk.	Art. nr	Flad Skruetrækker	Runde bakker	Vindejern	Kluppe for ø bakker	Dkr	Lager
UNF 1/4" x 28 UNF 5/16" x 24 UNF 3/8" x 24 UNF 7/16" x 20 UNF 1/2" x 20	264806004	1	UNF 1/4"x28 UNF 5/16"x24 UNF 3/8"x24 UNF 7/16"x20 UNF 1/2"x20	No.1 - No.2	20x7 - 25x9 30x11 - 38x10	2.295,00	√

GEVINDSKÆRESÆT UNF



Gevindskæresæt UNF 1/4"-3/4" i trækasse.

Serietappe 2 stk.	Art. nr	Flad Skruetrækker	Runde bakker	Vindejern	Kluppe for ø bakker	Dkr	Lager
UNF 1/4" x 28 UNF 5/16" x 24 UNF 3/8" x 24 UNF 7/16" x 20 UNF 1/2" x 20 UNF 5/8" x 18 UNF 3/4" x 16	264806104	1	UNF 1/4"x28 UNF 5/16"x24 UNF 3/8"x24 UNF 7/16"x20 UNF 1/2"x20	No.1 - No.3	20x7 - 25x9 30x11 - 38x10 45x14	3.843,00	√

GEVINDSKÆRESÆT UNF



Gevindskæresæt UNF 1/4"-1" i trækasse.

Serietappe 2 stk.	Art. nr	Flad Skruetrækker	Runde bakker	Vindejern	Kluppe for ø bakker	Dkr	Lager
UNF 1/4"x28 UNF 5/16"x24 UNF 3/8"x24 UNF 7/16"x20 UNF 1/2"x20 UNF 5/8"x18 UNF 3/4"x16 UNF 7/8"x4 UNF 1"x12	264806304	1	UNF 1/4"x28 UNF 5/16"x24 UNF 3/8"x24 UNF 7/16"x20 UNF 1/2"x20 UNF 5/8"x18 UNF 3/4"x16 UNF 7/8"x4 UNF 1"x12	No.1 - No.4	20x7 - 25x9 30x11 - 38x10 45x14 - 55x16	5.796,00	✓

SPÅNBRYDERTAP BSW



DIN 371



DIN 376

Maskintap, spånbrøder, BSW
Til gennemgående huller.
Til materiale indtil 900 N/mm²
Til ulegeret samt lavt legeret stål

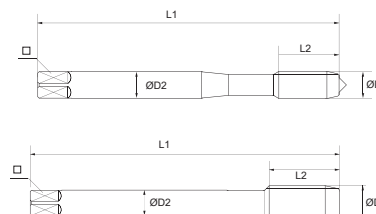

DIN 371	Art. nr	L 1	L 2	ØD	ØD2	Dkr	Lager
BSW 1/8"x40	210401001	56	11	3,18	3,5	87,00	✓
BSW 5/32"x32	210401002	63	13	3,97	4,5	87,00	✓
BSW 3/16"x24	210401003	70	15	4,76	6,0	87,00	✓
BSW 1/4"x20	210401004	80	17	6,35	7,0	87,00	✓
BSW 5/16"x18	210401005	90	20	7,94	8,0	110,00	✓
BSW 3/8"x16	210401006	100	22	9,53	9,0	123,00	✓
BSW 7/16"x14	210401007	100	22	11,11	11,0	146,00	✓
BSW 1/2"x12	210401008	110	25	12,70	12,0	146,00	✓

DIN 376	Art. nr	L 1	L 2	D 2	ØD2	Dkr	Lager
BSW 9/16"x12	210401014	110	26	14,29	11,0	222,00	✓
BSW 5/8"x11	210401015	110	27	15,88	12,0	222,00	✓
BSW 3/4"x10	210401016	125	30	19,05	14,0	432,00	✓
BSW 7/8"x9	210401017	140	32	22,23	18,0	522,00	✓
BSW 1"x8	210401018	160	36	25,40	20,0	592,00	✓



Rundbakke, DIN 223, BSW.
Til materiale indtil 900 N/mm²
Til ulegeret samt lavt legeret stål

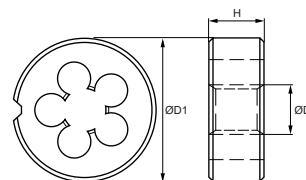

DIN 223	Art. nr	ØD2	Dkr	Lager
BSW 1/8" x 40	211401003	20x5	106,00	✓
BSW 5/32" x 32	211401004	20x5	106,00	✓
BSW 3/16" x 24	211401005	20x7	106,00	✓
BSW 7/32" x 24	211401006	20x7	106,00	✓
BSW 1/4" x 20	211401007	20x7	106,00	✓
BSW 5/16" x 18	211401008	25x9	121,00	✓
BSW 3/8" x 16	211401009	30x11	134,00	✓
BSW 7/16" x 14	211401010	30x11	155,00	✓
BSW 1/2" x 12	211401011	38x14	174,00	✓
BSW 9/16" x 12	211401012	38x14	215,00	✓
BSW 5/8" x 11	211401013	45x18	235,00	✓
BSW 3/4" x 10	211401014	45x18	235,00	✓
BSW 7/8" x 9	211401015	55x22	401,00	✓
BSW 1"x8	211401016	55x22	401,00	✓

MASKINTAP TR

Trapez
Maskin trapeztap med langt overløbsskaf, for gennemgående huller.
Til alle gennemgående huller til en maksimal gevinddybde på 1,0 x diameter.
Til materialer indtil 700 N/mm²
Fremstillet i HSSG stål

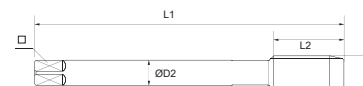

DIN 103	Art. nr	L 1	L 2	ØD	ØD2	Dkr	Lager
TR 10x2	230901001	110	63	-	7,0	2.086,00	✓
TR 10x3	230901002	125	75	-	7,0	2.086,00	✓
TR 12x3	230901003	165	111	-	8,0	1.805,00	✓
TR 14x3	230901004	140	85	-	10,0	1.925,00	✓
TR 14x4	230901005	170	112	-	10,0	1.925,00	✓
TR 16x4	230901006	180	116	-	11,0	2.106,00	✓
TR 18x4	230901007	190	120	-	12,0	2.156,00	✓
TR 20x4	230901008	200	124	-	14,0	2.237,00	✓
TR 22x4	230901009	210	130	-	16,0	2.907,00	✓
TR 22x5	230901010	235	155	-	16,0	2.907,00	✓
TR 24x5	230901011	245	160	-	18,0	3.329,00	✓
TR 26x5	230901012	255	165	-	20,0	3.509,00	✓
TR 28x5	230901013	265	170	-	22,0	3.910,00	✓
TR 30x6	230901014	290	185	-	22,0	4.562,00	✓
TR 32x6	230901015	300	191	-	25,0	5.614,00	✓
TR 36x6	230901016	310	200	-	28,0	5.715,00	✓

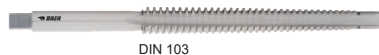

DIN 103

Trapez LINKS

Maskin trapeztap med langt overløbsskaft, for gennemgående huller.

Til alle gennemgående huller til en maksimal gevinddybde på 1,0 x diameter.

Til materialer indtil 700 N/mm²

Fremstillet i HSSG stål

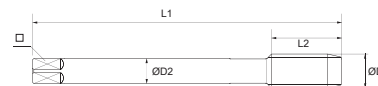

DIN 103	Art. nr	L 1	L 2	ØD	ØD2	Dkr	Lager
TR 10x2	230902001	110	63	-	7,0	2.928,00	✓
TR 10x3	230902002	125	75	-	7,0	2.928,00	✓
TR 12x3	230902003	165	111	-	8,0	2.527,00	✓
TR 14x3	230902004	140	85	-	10,0	2.708,00	✓
TR 14x4	230902005	170	112	-	10,0	2.708,00	✓
TR 16x4	230902006	180	116	-	11,0	2.928,00	✓
TR 18x4	230902007	190	120	-	12,0	2.928,00	✓
TR 20x4	230902008	200	124	-	14,0	3.138,00	✓
TR 22x5	230902009	235	130	-	16,0	4.060,00	✓
TR 24x5	230902010	245	160	-	18,0	4.662,00	✓
TR 26x5	230902011	255	165	-	20,0	4.872,00	✓
TR 28x5	230902012	265	170	-	22,0	5.424,00	✓
TR 30x6	230902013	290	185	-	22,0	6.366,00	✓
TR 32x6	230902014	300	191	-	25,0	7.719,00	✓
TR 36x6	230902015	310	200	-	28,0	7.920,00	✓

ENKELTTAP NTP
ANSI B.1.20.1

NTP Enkelttap, form C.

Til materiale indtil 900 N/mm²

Til ulegeret samt lavt legeret stål

Fremstillet i HSSG stål

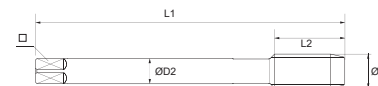

	Art. nr	L 1	L 2	ØD	ØD2	Dkr	Lager
NPT 1/16" x 27	240101001	65	19	7,90	19,0	155,00	÷
NPT 1/8" x 27	240101002	65	19	10,24	19,0	130,00	✓
NPT 1/4" x 18	240101003	70	25	13,62	25,0	145,00	✓
NPT 3/8" x 18	240101004	75	26	17,06	26,0	200,00	✓
NPT 1/2" x 14	240101005	80	31	21,22	31,0	250,00	✓
NPT 3/4" x 14	240101006	100	33	26,57	33,0	335,00	✓
NPT 1" x 11,5	240101007	110	38	33,23	38,0	524,00	✓
NPT 1,1/4" x 11,5	240101008	125	41	41,99	41,0	802,00	÷
NPT 1,1/2" x 11,5	240101009	140	42	48,05	42,0	1.504,00	÷
NPT 2" x 11,5	240101010	160	44	60,09	44,0	1.855,00	÷



Rundbakke, NPT.
 Til materiale indtil 800 N/mm²
 Til ulegeret samt lavt legeret stål
 Fremstillet i HSS stål

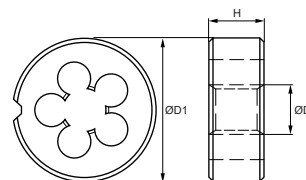

	Art. nr	ØD2	Dkr	Lager
NPT 1/16" x 27	241401001	25x9	316,00	÷
NPT 1/8" x 27	241401002	30x11	336,00	✓
NPT 1/4" x 18	241401003	38x14	412,00	✓
NPT 3/8" x 18	241401004	45x14	522,00	✓
NPT 1/2" x 14	241401005	45x18	522,00	✓
NPT 3/4" x 14	241401007	55x22	832,00	✓
NPT 1" x 11,5	241401009	65x25	1.233,00	✓
NPT 1,1/4" x 11,5	241401010	75x26	1.454,00	÷
NPT 1,1/2" x 11,5	241401011	90x27	2.376,00	÷
NPT 2"x 11,5	241401012	105x28	3.138,00	÷

VINDEJERN

Indstilleligt vindejern
 DIN 1814
 Støbegods med hærkede bakker

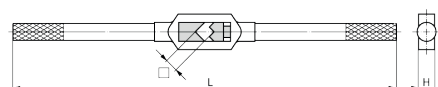

No.	Art. nr	M	"		Firkant mm.	Længde mm.	Dkr	Lager
0	491723000	M 1-8	1/16"-1/4"		2,0-5,0	130	39,00	✓
1	491723010	M 1-10	1/16"-3/8"	G 1/8"	2,0-6,3	176	41,00	✓
1.1/2	491723015	M 1-12	1/16"-1/2"	G 1/8"	2,1-8,0	176	41,00	✓
2	491723020	M 4-12	5/32"-1/2"	G 1/8"	3,0-9,0	280	67,00	✓
3	491723030	M 5-20	7/32"-3/4"	G 1/8"-1/2"	4,9-12,0	380	131,00	✓
4	491723040	M 11-27	7/16"-1"	G 1/4"-3/4"	5,5-16,0	505	246,00	✓
5 L	491723050	M 13-32	1/2"-1.1/4"	G 1/4"-1"	7,0-20,0	700	341,00	✓
6	491724060	M 18-42	3/4"-1.1/2"	G 1/2"-1.1/4"	11,0-24,0	1000	887,00	✓
7	491724070	M 27-52	1.1"/8-2"	G 3/4"-1.3/4"	16,0-32,0	1250	991,00	✓

TOPVINDEJERN M/ SKRALDE



Topvindejern med skralde, højre og venstre løb.

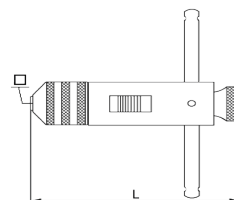

No.	Art. nr	M	"	Firkant mm.	Længde mm.	Dkr	Lager
1	491625001	M 3-10	1/8"-3/8"	2,4-5,5	85	85,00	✓
2	491625002	M 5-12	7/32"-1/2"	4,5-8,0	100	105,00	✓
10	491625010	M 3-10	1/8"-3/8"	2,4-5,5	250	140,00	✓
20	491625020	M 5-12	7/32"-3/8"	4,5-8,0	300	170,00	✓

BAKKEHOLDER

Rund



Støbegods med 5 fastgørelsesskruer.
Bakkeholder

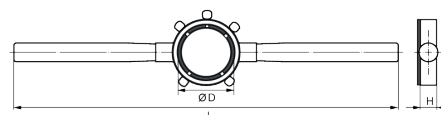

Art. nr	M	"	Ø x mm	Længde mm.	Dkr	Lager
491823001	M 1,2-2,6	BSW 1/16"-3/32"	16x5	160	31,00	✓
491823002	M 3,0-4,0	BSW 1/8"-5/32"	20x5	200	31,00	✓
491823003	M 4,5-6,0	BSW 3/16"-1/4"	20x7	200	31,00	✓
491823004	M 7,0-9,0	BSW 5/16"	25x9	224	38,00	✓
491823005	M 10-11	BSW 3/8"-7/16"	30x11	280	60,00	✓
491823006	MF 12-15	G 1/4"	38x10	315	98,00	✓
491823007	M 12-14	BSW 1/2"-9/16"	38x14	315	98,00	✓
491823008	MF 16-20	G 3/8"-1/2"	45x14	450	120,00	✓
491823009	M 16-20	BSW 5/8"-13/16"	45x18	450	120,00	✓
491823010	MF 22-26	G 5/8"-3/4"	55x16	560	158,00	✓
491823011	M 22-24	BSW 7/8"-1"	55x22	560	158,00	✓
491823012	MF 27-36	G 7/8"-1"	65x18	630	221,00	✓
491823013	M 27-36	BSW 1.1/8"-1.3/8"	65x25	630	221,00	✓
491824004	MF 38-42	G 1.1/8"-1.1/4"	75x20	800	668,00	✓
491824005	M 38-42	BSW 1.1/2"-1.5/8"	75x30	800	668,00	✓
491824006	MF 45-52	G 1.3/8"-1.5/8"	90x22	900	856,00	✓
491824007	M 45-52	BSW 1.3/4"-BSW2"	90x36	900	856,00	✓
491824008	MF 54-63	G 1.3"/4-2"	105x22	975	1.022,00	✓



Bakkeholder Quadro i tøbegods med slæde og skaft.

Art. nr	Holder Længde x Bredde	Længde mm.	Dkr	Lager
492801001	38x38	460	550,00	✓
492801002	51x51	760	698,00	✓

TAPFORLÆNGER

Tapforlænger i stål.
Til hånd- og korte maskintappe i M.

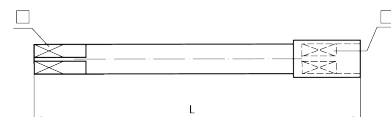

Art. nr	Firkant mm.	Længde mm.	M DIN 352	Dkr	Lager
491925027	2,7	80	M3	31,00	✓
491925034	3,4	95	M4	31,00	✓
491925049	4,9	110	M4,5 - M8	35,00	✓
491925055	5,5	115	M9- M10	39,00	✓
491925062	6,2	120	M11	42,00	✓
491925070	7,0	125	M12	52,00	✓
491925090	9,0	130	M14- M16	71,00	✓
491925110	11,0	150	M18	112,00	✓
491925120	12,0	155	M20	146,00	✓



BaerCoil®

Coil Gevindreparationssæt. Metrisk gevind.

Til forstærkning af gevind i bløde materialer som aluminium og støbejern og til reparation af ødelagte gevind.
(Længde på indsatse er 1,5 x diameter)

Gevind	Art. nr	Bor mm	Monteringsværktøj	Dorn	Indsats 1,5 D	Dkr	Lager
M 3 x 0,50	B4005	3,2	EBW03	BZ003	20 stk.	203,00	✓
M 3,5 x 0,60	B4006	3,7	EBW03	BZ003	20 stk.	203,00	✓
M 4 x 0,70	B4007	4,2	EBW04	BZ004	20 stk.	203,00	✓
M 5 x 0,80	B4009	5,2	EBW05	BZ005	20 stk.	208,00	✓
M 6 x 1,00	B4010	6,3	EBW06	BZ006	20 stk.	209,00	✓
M 6 x 0,75	B0675	6,3	EBW06	BZ006	10 stk.	690,00	✓
M 7 x 1,00	B4011	7,3	EBW07	BZ006	20 stk.	290,00	✓
M 8 x 1,25	B4012	8,3	EBW08	BZ008	20 stk.	278,00	✓
M 8 x 1,00	B4013	8,3	EBW08	BZ008	20 stk.	290,00	✓
M 8 x 0,75	B0875	8,3	EBW08	BZ008	10 stk.	690,00	✓
M 9 x 1,25	B4014	9,3	EBW08	BZ008	15 stk.	322,00	✓
M 9 x 1,00	B0091	9,3	EBW08	BZ008	10 stk.	690,00	✓
M 10 x 1,50	B4016	10,4	EBW10	BZ010	15 stk.	295,00	✓
M 10 x 1,25	B4017	10,3	EBW10	BZ010	15 stk.	308,00	✓
M 10 x 1,00	B4018	10,3	EBW10	BZ010	15 stk.	308,00	✓
M 11 x 1,50	B4019	11,4	EBW10	BZ010	10 stk.	350,00	✓
M 11 x 1,25	B1125	11,4	EBW10	BZ010	5 stk.	758,00	✓
M 11 x 1,00	B0111	11,4	EBW10	BZ010	5 stk.	758,00	✓
M 12 x 1,75	B4021	12,4	EBW12	BZ012	10 stk.	348,00	✓
M 12 x 1,50	B4022	12,4	EBW12	BZ012	10 stk.	345,00	✓
M 12 x 1,25	B4023	12,3	EBW12	BZ012	10 stk.	350,00	✓
M 12 x 1,00	B4024	12,3	EBW12	BZ012	10 stk.	350,00	✓
M 13 x 1,50	B1325	13,25	EBW12	---	5 stk.	890,00	✓
M 13 x 1,25	B1315	13,25	EBW12	---	5 stk.	990,00	✓

GEVINDREPARATION M



BaerCoil®

Coil Gevindreparationssæt. Metrisk gevind.

Til forstærkning af gevind i bløde materialer som aluminium og støbejern og til reparation af ødelagte gevind.
(Længde på indsats er 1,5 x diameter)

Gevind	Art. nr	Bor mm	Monteringsværktøj	Dorn	Indsats 1,5 D	Dkr	Lager
M 14 x 2,00	B4028	14,5	EBW14	---	10 stk.	387,00	✓
M 14 x 1,50	B4029	14,4	EBW14	---	10 stk.	385,00	✓
M 14 x 1,25	B4030	14,4	EBW14	---	10 stk.	392,00	✓
M 14 x 1,00	B4031	14,4	EBW14	---	10 stk.	392,00	✓
M 15 x 2,00	B1520	---	EBW14	---	5 stk.	1260,00	✓
M 15 x 1,50	B1515	---	EBW14	---	5 stk.	1260,00	✓
M 16 x 2,00	B4032	---	EBW14	---	10 stk.	472,00	✓
M 16 x 1,50	B4033	---	EBW14	---	10 stk.	472,00	✓
M 18 x 2,50	B4034	---	EBW18	---	5 stk.	580,00	✓
M 18 x 2,00	B4035	---	EBW18	---	5 stk.	580,00	✓
M 18 x 1,50	B4036	---	EBW18	---	5 stk.	580,00	✓
M 20 x 2,50	B4037	---	EBW20	---	5 stk.	630,00	✓
M 20 x 2,00	B4038	---	EBW20	---	5 stk.	630,00	✓
M 20 x 1,50	B4039	---	EBW20	---	5 stk.	630,00	✓

GEVINDREPARATION M

Sæt



BaerCoil® M 5- M 12

Coil Gevindreparationssæt. M5-M12 Metrisk gevind.

Til forstærkning af gevind i bløde materialer som aluminium og støbejern og til reparation af ødelagte gevind.
(Længde på indsats er 1,5 & 2,5 x diameter)

Gevind	Art. nr.	Bor	Monteringsværktøj	Dorn	Indsats 1,5 D	Indsats 2,5 D	Dkr	Lager
M5 - M12	B5104	5 stk.	5 stk.	5 stk.	40 stk.	25 stk.	1.346,00	✓
M5 x 0,80		5,2 mm	EBW05	BZ005	10 stk.	5 stk.		
M6 x 1,00		6,3 mm	EBW06	BZ006	10 stk.	5 stk.		
M8 x 1,25		8,3 mm	EBW08	BZ008	10 stk.	5 stk.		
M10 x 1,50		10,4 mm	EBW10	BZ010	5 stk.	5 stk.		
M12 x 1,75		12,4 mm	EBW12	BZ012	5 stk.	5 stk.		

COILS



BaerCoil®

Gevind coils i rustfrit stål. AISI 304, 1.4301, X5CrNi 18-10
Størrelse 1,0 & 1,5 D

	Pk. Str.	1,0 D Art. nr	Dkr	Lager		Pk. Str.	1,5 D Art. nr	Dkr / pk.	Lager
M 3x0,5	100	1-B7205-1	113,00	✓	M 3x0,5	100	1-B7205-15	121,00	✓
M 4x0,7	100	1-B7207-1	110,00	✓	M 4x0,7	100	1-B7207-15	106,00	✓
M 5x0,8	100	1-B7208-1	116,00	✓	M 5x0,8	100	1-B7208-15	121,00	✓
M 6x1,0	100	1-B7209-1	101,00	✓	M 6x1,0	100	1-B7209-15	132,00	✓
M 7x1,0	100	1-B7210-1	127,00	✓	M 7x1,0	100	1-B7210-15	158,00	✓
M 8x1,25	100	1-B7211-1	161,00	✓	M 8x1,25	100	1-B7211-15	214,00	✓
M 8x1,0	100	1-B7212-1	147,00	✓	M 8x1,0	100	1-B7212-15	199,00	✓
M 9x1,25	100	1-B7213-1	202,00	✓	M 9x1,25	100	1-B7213-15	263,00	✓
M 10x1,5	100	1-B7215-1	244,00	✓	M 10x1,5	100	1-B7215-15	339,00	✓
M 10x1,25	100	1-B7216-1	209,00	✓	M 10x1,25	100	1-B7216-15	319,00	✓
M 10x1,0	100	1-B7217-1	192,00	✓	M 10x1,0	100	1-B7217-15	275,00	✓
M 12x1,75	100	1-B7221-1	324,00	✓	M 12x1,75	100	1-B7221-15	462,00	✓
M 14x2,00	50	1-B7225-1	242,00	✓	M 14x2,00	50	1-B7225-15	353,00	✓
M 14x1,50	50	1-B7226-1	212,00	✓	M 14x1,50	50	1-B7226-15	285,00	✓
M 16x2,00	50	1-B7234-1	269,00	✓	M 16x2,00	50	1-B7234-15	389,00	✓
M 18x1,5	25	1-B7238-1	165,00	✓	M 18x1,5	25	1-B7238-15	360,00	✓

COILS



BaerCoil®

Gevind coils i rustfrit stål. AISI 304, 1.4301, X5CrNi 18-10

Størrelse 2,0 & 2,5 D

	Pk. Str.	2,0 D Art. nr	Dkr	Lager		Pk. Str.	2,5 D Art. nr	Dkr / pk.	Lager
M 3x0,5	100	1-B7205-2	129,00	✓	M 3x0,5	100	1-B7205-25	135,00	✓
M 4x0,7	100	1-B7207-2	122,00	✓	M 4x0,7	100	1-B7207-25	146,00	✓
M 5x0,8	100	1-B7208-2	131,00	✓	M 5x0,8	100	1-B7208-25	153,00	✓
M 6x1,0	100	1-B7209-2	163,00	✓	M 6x1,0	100	1-B7209-25	203,00	✓
M 7x1,0	100	1-B7210-2	203,00	✓	M 7x1,0	100	1-B7210-25	256,00	✓
M 8x1,25	100	1-B7211-2	276,00	✓	M 8x1,25	100	1-B7211-25	343,00	✓
M 8x1,0	100	1-B7212-2	239,00	✓	M 8x1,0	100	1-B7212-25	286,00	✓
M 9x1,25	100	1-B7213-2	336,00	✓	M 9x1,25	100	1-B7213-25	460,00	✓
M 10x1,5	100	1-B7215-2	424,00	✓	M 10x1,5	100	1-B7215-25	518,00	✓
M 10x1,25	100	1-B7216-2	381,00	✓	M 10x1,25	100	1-B7216-25	479,00	✓
M 10x1,0	100	1-B7217-2	348,00	✓	M 10x1,0	100	1-B7217-25	402,00	✓
M 12x1,75	100	1-B7221-2	575,00	✓	M 12x1,75	100	1-B7221-25	800,00	✓
M 14x2,00	50	1-B7225-2	482,00	✓					
M 14x1,00	50	1-B7228-2	317,00	✓					
M 16x2,00	50	1-B7234-2	488,00	✓					

STI TAP KOMBI



HSS-G Gevindtap for coils.

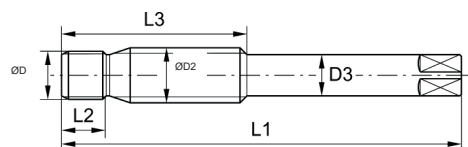

	Art. nr	B	L1	L2	ØD	ØD2	D3	Ø	Dkr	Lager
M 10 x 1,0	B3632	6,3	73	8	10,0	11,30	8,0	32	146,00	✓
M 12 x 1,25	B3634	9,0	81	8	12,0	13,62	11,0	33	189,00	✓
M 14 x 1,25	B3635	10,0	90	8	14,0	15,57	12,5	48	221,00	✓
M 18 x 1,5	B3636	12,5	116	10	18,0	19,95	16,0	47	333,00	✓

STI TAP M



Gevindtap for coils.

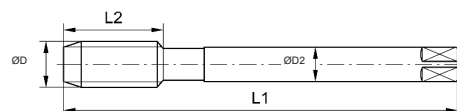

	Art. nr	B	L1	L2	ØD	ØD2	Dkr	Lager
M 3x0,5	B3005	3,2	53,0	16,5	3,65	3,50	53,00	✓
M 4x0,7	B3007	4,2	63,0	22,0	4,91	4,90	53,00	✓
M 5x0,8	B3008	5,3	68,0	25,0	6,04	6,45	53,00	✓
M 6x1,0	B3009	6,3	72,0	28,0	7,30	8,00	53,00	✓
M 7x1,0	B3010	7,3	77,0	33,0	8,30	9,60	65,00	✓
M 8x1,25	B3011	8,3	77,0	32,0	9,62	9,60	65,00	✓
M 8x1,0	B3012	8,3	77,0	33,0	9,30	9,60	65,00	✓
M 9x1,25	B3013	9,3	85,0	25,0	10,62	8,00	81,00	✓
M 10x1,5	B3015	10,4	85,0	42,0	11,25	9,20	81,00	✓
M 10x1,25	B3016	10,3	85,0	42,0	11,62	9,20	81,00	✓
M 10x1,0	B3017	11,3	85,0	25,0	11,30	8,10	81,00	✓
M 11x1,5	B3018	11,4	89,0	29,0	12,95	9,00	90,00	✓
M 12x1,5	B3021	12,4	91,0	42,0	13,95	10,90	110,00	✓
M 12x1,75	B3020	12,4	91,5	42,0	14,27	10,90	90,00	✓
M 14x1,25	B3029	14,4	96	46,0	15,57	12,10	126,00	✓
M 14x2,0	B3027	14,5	102	32,00	16,60	12,50	126,00	✓
M 16,20	B3033	16,5	112	37	18,60	14,00	153,00	✓
M 18x2,5	B3035	18,5	118	38	21,25	16,00	229,00	✓
M 20x2,5	B3038	20,5	118	38	23,25	16,00	254,00	✓

TÆNDRØR REPARATION SÆT**BaerCoil®**

Coil tændrørssæt

Gevindtap	Art. nr	Monteringsværktøj	Indsats størrelse mm	Indsats ialt	Dkr	Lager
M 10 X 1,0	ZKG010	EBW10	10 / 15 / 20	15 stk.	386,00	✓
M 12 X 1,25	ZKG012	EBW12	12 / 18 / 24	15 stk.	411,00	✓
M 14 x 1,25	ZKG014	EBW14	8,4 / 12,4 / 16,4	15 stk.	420,00	✓
M 18 x 1,5	ZKG018	EBW18	12,7 / 15,9 / 16,7	15 stk.	660,00	✓

BUNDKAR REPARATION SÆT**BaerCoil®**

Gevindreparationssæt til bundkar.

Til forstærkning af gevind i bløde materialer som aluminium og støbejern og til reparation af ødelagte gevind.
(Længde på indsats er 1,5 x diameter)

Gevindtap	Art. nr	Monteringsværktøj	Bor mm	Indsats størrelse mm	Indsats ialt	Dkr	Lager
M 12 X 1,5	B40223	EBW12	12,4	12 / 18	10 stk.	349,00	✓
M 14 x 1,5	B40293	EBW14	14,4	14 / 21	10 stk.	398,00	✓
M 16 x 1,5	B40333	EBW16	---	16 / 24	10 stk.	499,00	✓

COILS TÆNDRØR**BaerCoil®**

Gevind coils til tændrør.

DIN 8140 Tolerance ISO 2 (6H)

	Pk. Str.	Art. nr	Dkr / pk.	Lager
M 14 x 1,25 8,40 mm	50	1-B7128	185,00	✓
M 14 x 1,25 12,40 mm	50	1-B7228	237,00	✓
M 14 x 1,25 16,40 mm	50	1-B7328	302,00	✓

GEVINDREPARATION G



BaerCoil® G (BSP)

Gevindreparationssæt. G gevind.

Til forstærkning af gevind i bløde materialer som aluminium og støbejern og til reparation af ødelagte gevind. (Længde på indsats er 2,0 x diameter)

Gevindtap	Art. nr	Bor mm	Monteringsværktøj	Dorn	Indsats 2,0 D	Dkr	Lager
G 1/8" x 28	B4190	9,9	EBW10	BZ010	5 Stk.	536,00	✓
G 1/4" x 19	B4191	13,5	EBW12	BZ012	5 Stk.	536,00	✓
G 3/8" x 19	B4192	17,0	EBW14	---	5 Stk.	614,00	✓
G 1/2" x 14	B4193	---	EBW22	---	5 Stk.	769,00	✓
G 5/8" x 14	B4194	---	EBW24	---	5 Stk.	1.656,00	✓
G 3/4" x 14	B4195	---	EBW26	---	5 Stk.	1.656,00	✓
G 7/8" x 14	B4196	---	EBW30	---	5 Stk.	2.448,00	✓
G 1" x 11	B4197	---	EBW36	---	5 Stk.	2.448,00	✓

GEVINDREPARATION UNC



BaerCoil® UNC

Gevindreparationssæt. UNC gevind.

Til forstærkning af gevind i bløde materialer som aluminium og støbejern og til reparation af ødelagte gevind. (Længde på indsats er 1,5 x diameter)

Gevindtap	Art. nr	Bor mm	Monteringsværktøj	Dorn	Indsats 1,5 D	Dkr	Lager
UNC 4" x 40	B4101	3,0	EBW03	BZ003	20 stk.	292,00	✓
UNC 5" x 40	B4106	3,4	EBW03	BZ003	20 stk.	292,00	✓
UNC 6" x 32	B4102	3,7	EBW03	BZ003	20 stk.	292,00	✓
UNC 8" x 32	B4103	4,5	EBW04	BZ004	20 stk.	292,00	✓
UNC 10" x 24	B4104	5,2	EBW04	BZ004	20 stk.	292,00	✓
UNC 12" x 24	B4105	5,8	EBW05	BZ005	10 stk.	292,00	✓
UNC 1/4" x 20	B4107	6,7	EBW06	BZ006	20 stk.	250,00	✓
UNC 5/16" x 18	B4108	8,3	EBW07	BZ006	20 stk.	296,00	✓
UNC 3/8" x 16	B4109	9,9	EBW08	BZ008	15 stk.	327,00	✓
UNC 7/16" x 14	B4110	11,6	EBW10	BZ010	10 stk.	384,00	✓
UNC 1/2" x 13	B4111	13,0	EBW12	BZ012	10 stk.	415,00	✓
UNC 9/16" x 12	B4112	---	EBW14	---	10 stk.	552,00	✓
UNC 5/8" x 11	B4113	---	EBW14	---	10 stk.	1.625,00	✓
UNC 3/4" x 10	B4114	---	EBW18	---	5 stk.	1.531,00	✓
UNC 7/8" x 9	B4115	---	EBW22	---	5 stk.	1.864,00	✓
UNC 1" x 8	B4116	---	EBW24	---	5 stk.	1.771,00	✓

GEVINDREPARATION UNC



BaerCoil® UNC 1/4 - 1/2"

Gevindreparationssæt. UNC gevind.

Til forstærkning af gevind i bløde materialer som aluminium og støbejern og til reparation af ødelagte gevind.
(Længde på indsats er 1,5 x diameter)

Gevindtap	Art. nr	Bor mm	Monteringsværktøj	Dorn	Indsats 1,5 D	Dkr	Lager
UNC 1/4"- 1/2"	B5120	5 stk.	5 stk.	5 stk.	95 stk.	1.635,00	✓

UNC 1/4" x 2		6,7	EBW06	BZ006	25 stk.	---	---
UNC 5/16" x 24		8,3	EBW07	BZ008	25 stk.	---	---
UNC 3/8" x 24		9,9	EBW08	BZ008	25 stk.	---	---
UNC 7/16" x 20		11,6	EBW10	BZ010	10 stk.	---	---
UNC 1/2" x 20		13,0	EBW12	BZ012	10 stk.	---	---

GEVINDREPARATION UNF



BaerCoil® UNF

Gevindreparationssæt. UNF gevind.

Til forstærkning af gevind i bløde materialer som aluminium og støbejern og til reparation af ødelagte gevind.
(Længde på indsats er 1,5 x diameter)

Gevindtap	Art. nr	Bor mm	Monteringsværktøj	Dorn	Indsats 1,5 D	Dkr	Lager
UNF 10"x32	B4123	5,1	EBW05	BZ005	20 stk.	283,00	✓
UNF 1/4"x28	B4125	6,6	EBW06	BZ006	20 stk.	337,00	✓
UNF 5/16"x24	B4126	8,2	EBW07	BZ006	20 stk.	410,00	✓
UNF 3/8"x24	B4127	9,8	EBW08	BZ008	15 stk.	329,00	✓
UNF 7/16"x20	B4128	11,5	EBW10	BZ010	10 stk.	370,00	✓
UNF 1/2"x20	B4129	13,0	EBW12	BZ012	10 stk.	407,00	✓
UNF 9/16"x 18	B4130	---	EBW14	---	10 stk.	816,00	✓
UNF 5/8"x 18	B4131	---	EBW14	---	10 stk.	1.078,00	✓
UNF 3/4"x 16	B4132	---	EBW20	---	5 stk.	1.219,00	✓
UNF 7/8"x 14	B4133	---	EBW24	---	5 stk.	1.427,00	✓
UNF 1"x 12	B4134	---	EBW24	---	5 stk.	1.427,00	✓

GEVINDREPARATION UNF



BaerCoil® UNF 1/4 - 1/2"

Gevindreparationssæt. UNF gevind.

Til forstærkning af gevind i bløde materialer som aluminium og støbejern og til reparation af ødelagte gevind.
(Længde på indsats er 1,5 x diameter)

Gevindtap	Art. nr	Bor mm	Monteringsværktøj	Dorn	Indsats 1,5 D	Dkr	Lager
UNF 1/4"- 1/2"	B5121	5 stk.	5 stk.	5 stk.	95 stk.	1.635,00	✓

UNF 1/4" x 2		6,6	EBW06	BZ006	25 stk.	---	---
UNF 5/16" x 24		8,3	EBW07	BZ008	25 stk.	---	---
UNF 3/8" x 24		9,9	EBW08	BZ008	25 stk.	---	---
UNF 7/16" x 20		11,5	EBW10	BZ008	10 stk.	---	---
UNF 1/2" x 20		13,0	EBW12	BZ010	10 stk.	---	---

GEVINDBØSNINGSSÆT M



BaerFix® - ECO

Metrisk ISO gevind.

Bor HSS

Monteringsværktøj med 1/4 "sekskantet skaft (bitholder).

Adapter - 1/4 "sekskantet med 10 mm langt skaft.

BaerFix® Selvskærende gevindbøsninger.

Materiale: Case-hærdet stål, galvaniseret & gulkromatiseret .

Bøsning	Art. nr	Bor	Monteringsværktøj	Adapter	Antal	Dkr	Lager
M 3 x 0,5	F003	4,70	KEBW03	1/4"	5 stk.	235,00	✓
M 4 x 0,7	F004	6,10	KEBW04	1/4"	5 stk.	235,00	✓
M 5 x 0,8	F005	7,50	KEBW05	1/4"	5 stk.	247,00	✓
M 6 x 1,0	F006	9,30	KEBW06	1/4"	5 stk.	235,00	✓
M 8 x 1,25	F008	11,40	KEBW08	1/4"	5 stk.	261,00	✓
M 10 x 1,5	F010	13,25	KEBW10	1/4"	5 stk.	327,00	✓
M 12 x 1,5	F0125	15,25	KEBW1215	1/4"	5 stk.	674,00	✓
M 12 x 1,75	F012	15,25	KEBW12	1/4"	5 stk.	379,00	✓
M 14 x 1,5	F0145	17,00	BEBW1415	-	5 stk.	720,00	✓
M 14 x 2,0	F014	17,00	BEBW1420	-	5 stk.	811,00	✓
M 16 x 2,0	F016	19,00	EBS16	-	5 stk.	837,00	✓
M 18 x 2,5	F018	21,00	EBS18	-	5 stk.	1.112,00	✓
M 20 x 2,5	F020	25,00	EBS20	-	5 stk.	1.112,00	✓



BaerFix® - ECO / M 3 - M 12

Metrisk ISO gevind.

Bor HSS

Monteringsværktøj med 1/4" sekskantet skaft (bitholder).

Adapter - 1/4 "sekskantet med 10 mm langt skaft.

BaerFix® Selvskærende gevindbøsninger.

Materiale: Case-hærdet stål, galvaniseret & gulkromatiseret
i overensstemmelse med RoHS-direktivet

Bøsning	Art. nr.	Bor	Monteringsværktøj	Adapter	Antal	Dkr	Lager
M 3 x M 12	F312	7 Stk.	7 Stk.	1 Stk.	35 stk.	1.939,00	✓

M 3 x 0,5		4,70 mm	KEBW03	1/4"	5 stk.	---	---
M 4 x 0,7		6,10 mm	KEBW04	1/4"	5 stk.	---	---
M 5 x 0,8		7,50 mm	KEBW05	1/4"	5 stk.	---	---
M 6 x 1,0		9,30 mm	KEBW06	1/4"	5 stk.	---	---
M 8 x 1,25		11,40 mm	KEBW08	1/4"	5 stk.	---	---
M 10 x 1,5		13,25 mm	KEBW10	1/4"	5 stk.	---	---
M 12 x 1,75		15,25 mm	KEBW12	1/4"	5 stk.	---	---



BaerFix® - ECO / M 5 - M 12

Løse selvskærende gevindbøsninger. Metrisk ISO gevind.

Bor HSS

Monteringsværktøj med 1/4" sekskantet skaft (bitholder).

Adapter - 1/4 "sekskantet med 10 mm langt skaft.

BaerFix® Selvskærende gevindbøsninger.

Materiale: Case-hærdet stål, galvaniseret & gulkromatiseret
i overensstemmelse med RoHS-direktivet

Bøsning	Art. nr.	Bor	Monteringsværktøj	Adapter	Antal	Dkr	Lager
M 5 x M 12	F512	5 Stk.	5 Stk.	1 Stk.	25 stk.	1.290,00	✓
M 5 x 0,8		7,50 mm	KEBW05	1/4"	5 stk.	---	---
M 6 x 1,0		9,30 mm	KEBW06	1/4"	5 stk.	---	---
M 8 x 1,25		11,40 mm	KEBW08	1/4"	5 stk.	---	---
M 10 x 1,5		13,25 mm	KEBW10	1/4"	5 stk.	---	---
M 12 x 1,75		15,25 mm	KEBW12	1/4"	5 stk.	---	---



BaerFix® gevind

Selvskærende gevind

Hærdet stål, galvaniseret & gulkromatiseret i overensstemmelse med RoHS-direktivet

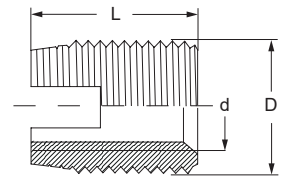

d	D	L	Art. nr.	Antal	Dkr / Pk.	Lager
M 3 x 0,5	M 5 x 0,5	6 mm	FE03	10	59,00	✓
M 3 x 0,5	M 5 x 0,5	6 mm	1-FE03	100	234,00	✓
M 4 x 0,7	M 6,5 x 0,75	8 mm	FE04	10	76,00	✓
M 4 x 0,7	M 6,5 x 0,75	8 mm	1-FE04	100	291,00	✓
M 5 x 0,8	M 8 x 1,0	10 mm	FE05	10	87,00	✓
M 5 x 0,8	M 8 x 1,0	10 mm	1-FE05	100	329,00	✓
M 6 x 1,0	M 9 x 1,0	12 mm	FE069	10	111,00	✓
M 6 x 1,0	M 9 x 1,0	12 mm	1-FE069	100	378,00	✓
M 6 x 1,0	M 10 x 1,5	14 mm	FE06	10	111,00	✓
M 6 x 1,0	M 10 x 1,5	14 mm	1-FE06	100	420,00	✓
M 8 x 1,25	M 12 x 1,5	15 mm	FE08	10	140,00	✓
M 8 x 1,25	M 12 x 1,5	15 mm	1-FE08	100	537,00	✓
M 10 x 1,5	M 14 x 1,5	18 mm	FE10	5	213,00	✓
M 10 x 1,5	M 14 x 1,5	18 mm	1-FE10	100	776,00	✓
M 12 x 1,75	M 16 x 1,5	22 mm	FE12	5	213,00	✓
M 12 x 1,75	M 16 x 1,5	22 mm	1-FE12	100	1.113,00	✓
M 14 x 2,0	M 18 x 1,5	24 mm	FE14	5	154,00	✓
M 14 x 2,0	M 18 x 1,5	24 mm	1-FE14	50	672,00	✓
M 16 x 2,0	M 20 x 1,5	22 mm	FE16	5	184,00	✓
M 16 x 2,0	M 20 x 1,5	22 mm	1-FE16	50	877,00	✓
M 20 x 2,5	M 26 x 1,5	27 mm	FE20	5	507,00	✓
M 20 x 2,5	M 26 x 1,5	27 mm	1-FE20	50	1.848,00	✓
M 24 x 3,0	M 30 x 1,5	30 mm	FE24	5	750,00	✓
M 24 x 3,0	M 30 x 1,5	30 mm	1-FE24	50	4.620,00	✓



BaerFix® Tændrørsgevindsæt

Bor HSS med reduceret skaft (13 mm)

Monteringsværktøj med sekskantet skaft
Selvskærende gevind skær, 2 forskellige længder
Hærdet stål, galvaniseret

Gevind	Art. nr	Monteringsværktøj	Bor mm	Indsats størrelse mm	Indsats ialt	Dkr	Lager
M 10 x 1,0	F1010	ZEBW10	12,4	8 / 13	4 stk.	651,00	✓
M 12 x 1,25	F12125	ZEBW12	14,4	10 / 14	4 stk.	651,00	✓
M 14 x 1,25	F14125	ZEBW14	17,0	9 / 15	4 stk.	651,00	✓

TÆNDRØRSGEVIND



BaerFix® Tændrørsgevind

Selvskærende gevindindsats til tændrørsgevind M14 X 1,25

Hærdet stål, galvaniseret

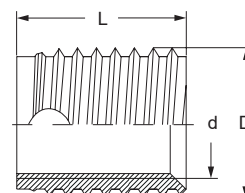

d	D	L	Bor mm	Art. nr	Antal	Dkr / stk.	Lager
M 14 x 1,25	M 17,7 x 1,25	9 mm	9 mm	FE141259	5 stk.	262,00	✓
M 14 x 1,25	M 17,7 x 1,25	15 mm	15 mm	FE141251	5 stk.	328,00	✓



Højre løb, nøglefri fastspænding og frigørelse af bor,
 automatisk efterspænding, industriel udgave
 Nøjagtighed: 0,08 mm.
 Kan bruges til boremaskine og drejebænk

Størrelse mm	Art. nr	Holder	Farve	Dkr	Lager
1,0 - 13,0	ECO113B16	Konus B16	Sort	350,00	✓
1,0 - 13,0	ECO1131/2	Gevind UNF 1/2" x 20	Sort	350,00	✓
0,2 - 16,0	ECO0516B16	Konus B16	Sort	445,00	✓
0,2 - 16,0	ECO0516B18	Konus B18	Sort	445,00	✓
0,5 - 16,0	ECO05161/2	Gevind UNF 1/2" x 20	Sort	462,00	✓
5,0 - 20,0	ECO0520B18	Konus B18	Sort	795,00	✓
5,0 - 20,0	ECO5201/2	Gevind UNF 1/2" x 20	Sort	795,00	✓



Højre/venstre løb med radial låsning, nøglefri fastspænding,
 automatisk efterspænding. Med borehul i midten til kontra
 skrue.
 Kan bruges til bore-/slagboremaskine

*Farven kan variere fra hver produktions batch. De fleste af dem er helt sølvfarvet.

Størrelse mm	Art. nr	Holder	Farve	Dkr	Lager
1,5 - 13,0	MULTI15131/2	Gevind UNF 1/2" x 20	Sort *	287,00	✓
1,5 - 13,0	MULTI1513/8	Gevind UNF 3/8" x 24	Sølv *	318,00	✓

KONISK DORN

Konisk dorn til borepatron DIN 238 i slebet og hærdet stål.



Konus	Art. nr	Dorn	Dkr	Lager
MK 2	KDMK2B16	B 16	106,00	✓
MK 2	KDMK2B18	B 18	106,00	✓
MK 3	KDMK3B16	B 16	119,00	✓
MK 3	KDMK3B18	B 18	119,00	✓
MK 4	KDMK4B16	B 16	186,00	✓
MK 4	KDMK4B18	B 18	186,00	✓

ADAPTER**DIN 2185**

Reducereskaft til MK DIN 2185 i slebet og hærdet stål.



Udvendig / Indvendig	Art. nr	Dkr	Lager
MK 2 / MK 1	RHMK2MK1	99,00	✓
MK 3 / MK 1	RHMK3MK1	99,00	✓
MK 3 / MK 2	RHMK3MK2	110,00	✓
MK 4 / MK 2	RHMK4MK2	159,00	✓
MK 4 / MK 3	RHMK4MK3	159,00	✓

ADAPTER**DIN 2187**

Forøger adapter til MK DIN 2187 i slebet og hærdet stål.



Udvendig / Indvendig	Art. nr	Dkr	Lager
MK 1 / MK 2	EHMK1MK2	350,00	✓
MK1 / MK 3	EHMK1MK3	573,00	✓
MK2 / MK 3	EHMK2MK3	369,00	✓
MK 2 / MK 4	EHMK2MK4	557,00	✓
MK 3 / MK 4	EHMK3MK4	589,00	✓

UDDRIVER KILE



Uddriver kile til MK.

Størrelse	Art. nr	Dkr	Lager
MK 1 - MK 2	ATMK1-2	128,00	✓
MK 3	ATMK3	137,00	✓
MK 4	ATMK4	156,00	✓

UDDRIVER KILE AUTO



Enhåndsbetjent uddriver kile til MK 1-3 + MK 4-6.

Størrelse	Art. nr	Dkr	Lager
MK 1 - MK 3	ATMK1MK3	477,00	✓
MK 4 - MK 6	ATMK4MK6	541,00	✓



Navn	Art. nr	Dele	Dkr	Lager
R16 M5-M16	300	Gevindreparations værktøj	1.399,00	÷
R16 M5-M16 Sæet	400	Gevindreparations værktøj 3x3 stk. M gevind rulle med stigning 1,0/1,25/1,5	2.296,00	✓

R36



Navn	Art. nr	Dele	Dkr	Lager
R36 M10-M36	200	Gevindreparations værktøj	3.499,00	÷
R36 M10-M36 Sæet	430	Gevindreparations værktøj 4x3 stk. M gevind rulle med stigning 1,0/1,5/2,0/3,0	5.495,00	✓

R60

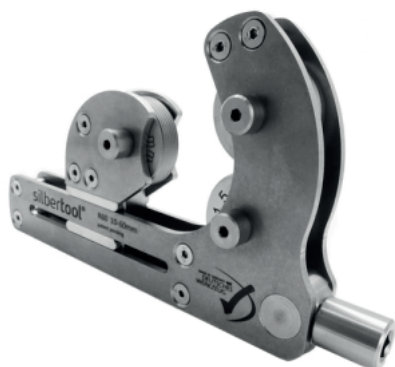

Navn	Art. nr	Dele	Dkr	Lager
R60 M10-M60	100	Gevindreparations værktøj	4.499,00	÷
R60 M10-M60	460	Gevindreparations værktøj 3x3 stk. M gevind rulle med stigning 1,5/2,0/2,5	7.196,00	✓

R110



Navn	Art. nr	Dele	Dkr	Lager
R110 M50-M110	10	Gevindreparations værktøj	6.999,00	÷
R110 M50-M110 Sæet	480	Gevindreparations værktøj 3x3 stk. M gevind rulle med stigning 1,5/2,0 & 1,5 Links	9.796,00	✓

WILPU[®]
saw blades



STIKSAVKLINGE

Træ



T101AIF

Konisk og diagonalt slebet tænder til rene og splint-fri snit i træ, laminat, parketgulv, spånplader og laminerede plader / HPL krydsfiner (1,9 - 40 mm)

Type	Art. nr.	Matriale	Pakke indhold	Tænder		Længde tænder	Dimension	Dkr.	Lager
				mm	tpi				
HC 19 R STAR	2106 00005	HCS/CV	5 klinger	1,9	13	91	117 x 10 x 1,45	66,00	✓

Træ



T234X

Konisk slebet tænder, 3-gange diagonalt slebet. Reneste og hurtigste snit i alle træsorter og plast (3,0 - 60 mm).

Type	Art. nr.	Matriale	Pakke indhold	Tænder		Længde tænder	Dimension	Dkr.	Lager
				mm	tpi				
HC 123 STAR	2105 00005	HCS/CV	5 klinger	2,5	10	91	117 x 10 x 1,45	66,00	✓

Træ



T101D

Konisk slebet tænder diagonalt slebet. Ren og hurtigt snit i alle typer træ og plast (10 - 45 mm).

Type	Art. nr.	Matriale	Pakke indhold	Tænder		Længde tænder	Dimension	Dkr.	Lager
				mm	tpi				
HC 14	2170 00005	HCS/CV	5 klinger	4	6,35	75	100 x 7,8 x 1,45	51,00	✓

Træ



T144D

Udlagt og diagonalt slebet tænder. Hurtig snit: Universalklinge til alle træsorter (5,0 - 50 mm).

Type	Art. nr.	Matriale	Pakke indhold	Tænder		Længde tænder mm	Dimension mm	Dkr.	Lager
				mm	tpi				
HGS 14	2360 00005	HCS/CV	5 klinger	4	6,35	75	100 x 7,8 x 1,27	38,00	✓
HGS 14	2360 00099	HCS/CV	100 klinger	4	6,35	75	100 x 7,8 x 1,27	291,00	✓

Træ



T244D

Stiksavklinger til træ og plast.

Type	Art. nr.	Matriale	Pakke indhold	Tænder		Længde tænder mm	Dimension mm	Dkr.	Lager
				mm	tpi				
HGS 24	2370 00005	HCS/CV	5 klinger	4	6,35	75	100 X 6,5 X 1,27	46,00	✓

Træ



T344D

Stiksavklinger til træ og plast.

Type	Art. nr.	Matriale	Pakke indhold	Tænder		Længde tænder mm	Dimension mm	Dkr.	Lager
				mm	tpi				
HGS 34	2380 00005	HCS/CV	5 klinger	4	6,35	105	132 x 7,8 x 1,27	71,00	✓

STIKSAVKLINGE

Træ/Plast

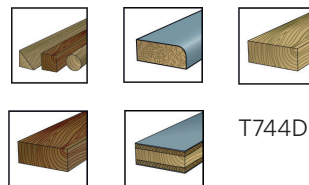

T744D

Stiksavklinger til træ og plast.

Type	Art. nr.	Matriale	Pakke indhold	Tænder		Længde tænder	Dimension	Dkr.	Lager
				mm	tpi				
HGS 54	2390 00005	HCS/CV	5 klinger	4	6,35	155	180 x 7,8 x 1,27	102,00	✓

Metal/special



T101A

Konisk slebet og fræset tænder. Plexiglas, polycarbonat, ikke-jernholdige metaller og aluminium (2,0 - 20 mm).

Type	Art. nr.	Matriale	Pakke indhold	Tænder		Længde tænder	Dimension	Dkr.	Lager
				mm	tpi				
MC 12 bi	2501 00005	Bi-Metal	5 klinger	2,5	10	75	100 x 7,8 x 1,27	81,00	✓

Metal

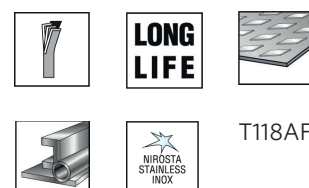

T118AF

Bølgeformet slebet tænder. Fleksible klinge til tynde plader af stål og rustfrit stål (1,2-2,0 mm). Lang levetid.

Type	Art. nr.	Matriale	Pakke indhold	Tænder		Længde tænder	Dimension	Dkr.	Lager
				mm	tpi				
MG 11 bi	2551 00005	Bi-Metal	5 klinger	1,2	21	55	76,5 x 7,8 x 1,0	65,00	✓

Metal



T318AF

Bølgeformet slebet tænder. Lang fleksibel klinge til stål (1,0 - 3,0 mm). Profiler, rør og sandwichmaterialer op til 80 mm. Lang levetid

Type	Art. nr.	Matriale	Pakke indhold	Tænder		Længde tænder mm	Dimension mm	Dkr.	Lager
				mm	tpi				
MG 31 bi	2571 00005	Bi-Metal	5 klinger	1	25	105	132 x 9,8 x 1,0	103,00	✓

Special

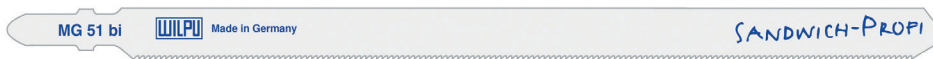

Bølgeformet slebet tænder. Ekstra lang fleksibel klinge til facade og bearbejdning af sandwichmaterialer til 120 mm. Lang levetid.

Type	Art. nr.	Matriale	Pakke indhold	Tænder		Længde tænder mm	Dimension mm	Dkr.	Lager
				mm	tpi				
MG 51 bi	2575 00005	Bi-Metal	5 klinger	1	25	155	180 x 9,8 x 1,0	134,00	✓

Metal



T118BF

Bølgeformet slebet tænder. Flexibel klinge til stål, rustfrit stål, ikke-jernholdige metaller og aluminium (2,5-6,0 mm). Lang levetid.

Type	Art. nr.	Matriale	Pakke indhold	Tænder		Længde tænder mm	Dimension mm	Dkr.	Lager
				mm	tpi				
MG 12 bi	2651 00005	Bi-Metal	5 klinger	2	13	55	76,5 x 7,8 x 1,0	65,00	✓

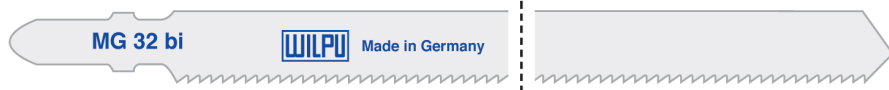
STIKSAVKLINGE
Metal

LONG LIFE

Cu, Ni, Ms, Zn

T318BF

Bølgeformet slebet tænder. Lang fleksibel klinge til stål (2,5 - 6,0 mm). Profiler, rør og sandwichmaterialer op til 80 mm, samt ikke-jernholdige metaller. Lang levetid

Type	Art. nr.	Matriale	Pakke indhold	Tænder		Længde tænder	Dimension	Dkr.	Lager
				mm	tpi				
MG 32 bi	2671 00005	Bi-Metal	5 klinger	1,8	14	105	132 x 9,8 x 1,0	103,00	✓

Metal

LONG LIFE

Bølgeformet slebet tænder. Flexibel klinge til ikke-jernholdige metaller (3,0 - 15,0 mm) og stål, plast (3,0-30 mm). Lang levetid

Type	Art. nr.	Matriale	Pakke indhold	Tænder		Længde tænder	Dimension	Dkr.	Lager
				mm	tpi				
K 14 bi	2761 00005	Bi-Metal	5 klinger	3	8,5	75	100 x 7,8 x 1,0	69,00	✓

Glas

T130Riff

Grov HM belagt klinge til glas, keramik og glasfiber produkter (5,0-15 mm).

Type	Art. nr.	Matriale	Pakke indhold	Længde tænder		Dimension	Dkr.	Lager
				mm	mm			
D1	2880 00003	HM	3 klinger	54	79 x 8,8 x 2,3	109,00	✓	

Glas

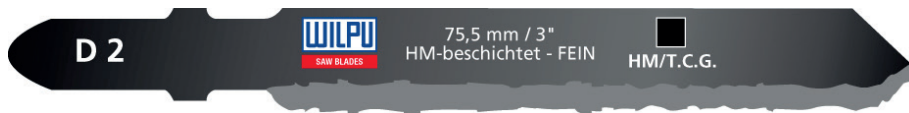

T150Riff

Fin HM belagt klinge til glas, keramik og glasfiber produkter (5,0-15 mm).

Type	Art. nr.	Matriale	Pakke indhold	Længde tænder mm	Dimension mm	Dkr.	Lager
D2	2885 00003	HM	3 klinger	54	79 x 8,8 x 2,3	109,00	✓

Stål/special



T118AHM

HM klinge & slebet hårdmetal tænder. Stål, ståplader og rustfrit stål (1,5-3,0 mm).

Type	Art. nr.	Matriale	Pakke indhold	Tænder		Længde tænder mm	Dimension mm	Dkr.	Lager
				mm	tpi				
HM 11	2555 00002	HM	2 klinger	-	1,1	50	79 x 8,8 x 2,3	139,00	✓

Byggematerialer



T141HM (HM100)

T341HM (HM132)

HM klinge & hårdmetal tænder. GFK-produkter, hårdt træ og gasbeton. (HM 100 5,0 - 20 mm & HM 132 5,0 - 80 mm).

Type	Art. nr.	Matriale	Pakke indhold	Tænder		Længde tænder mm	Dimension mm	Dkr.	Lager
				mm	tpi				
HM 100	2890 00001	HM	1 klinge	-	4,2	75	100 x 7,8 x 1,3	80,00	✓
HM 132	2895 00001	HM	1 klinge	-	4,2	105	132 x 7,8 x 1,9	102,00	✓

BAJONETSAVKLINGE
Træ

Slebet tænder. Universalklinge til alle typer træ (<100 mm).

Type	Art. nr.	Matriale	Pakke indhold	Tænder		Længde tænder mm	Dimension mm	Dkr.	Lager
				mm	tpi				
3019/150	12615 00005	HCS/CV	5 klinge	6,35	4	130	150 x 19 x 1,05	77,00	✓
3019/225	12622 00005	HCS/CV	5 klinge	6,35	4	205	225 x 19 x 1,05	97,00	✓

Træ

Slebet tænder. Fleksibel klinge til hurtige lige snit i alle typer af træ og plast. Lang levetid.

S611DF (3021/150)
S1111VF (3021/225)
S1411DF (3021/300)

Type	Art. nr.	Matriale	Pakke indhold	Tænder		Længde tænder mm	Dimension mm	Dkr.	Lager
				mm	tpi				
3021/150 bi	12265 00005	Bi-Metal	5 klinger	4,2	6	130	150 x 19 x 1,27	129,00	✓
3021/225 bi	12272 00005	Bi-Metal	5 klinger	4,2	6	205	225 x 19 x 1,27	162,00	✓
3021/225 bi	12272 00020	Bi-Metal	20 klinger	4,2	6	205	225 x 19 x 1,27	587,00	✓
3021/300 bi	12280 00005	Bi-Metal	5 klinger	4,2	6	280	300 x 19 x 1,27	228,00	✓

Træ/special

S1531L

Slebet og induktionshærdede tænder. Specialklinge til frisk træ (<190 mm). Specialklinge til frisk træ (<190 mm).

Type	Art. nr.	Matriale	Pakke indhold	Tænder		Længde tænder mm	Dimension mm	Dkr.	Lager
				mm	tpi				
3029/240	12524 00005	HCS/CV	5 klinger	6,35/5	4/5	220	240 x 19 x 1,27	136,00	✓
3029/240	12524 00099	HCS/CV	100 klinger	6,35/5	4/5	220	240 x 19 x 1,27	2222,00	✓

Universal

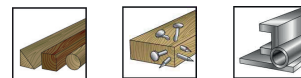

Slebet tænder. Combo-fortanding. Ekstra tyk klinge til lige snit i alle træsorter og træ med søm, stål fra 3 mm. Specielt designet til demontering af vinduer.

Type	Art. nr.	Matriale	Pakke indhold	Tænder		Længde tænder mm	Dimension mm	Dkr.	Lager
				mm	tpi				
810 F/150	13650 00005	Bi-Metal	5 klinger	3,2/2,5	8/10	130	150 x 19 x 1,27	133,00	✓
810 F / 200	13720 00005	Bi-Metal	5 klinger	3,2/2,5	8/10	180	200 x 19 x 1,27	165,00	✓

Universal/special

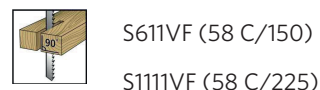

Slebet tænder. Combo-fortanding. Ekstra tyk klinge til lige snit i alle træsorter og træ med søm (> 80 mm).

Type	Art. nr.	Matriale	Pakke indhold	Tænder		Længde tænder mm	Dimension mm	Dkr.	Lager
				mm	tpi				
58C	13765 00005	Bi-Metal	5 klinger	5/3,2	5/8	130	150 x 19 x 1,27	131,00	✓
58C	13772 00005	Bi-Metal	5 klinger	5/3,2	5/8	205	225 x 19 x 1,27	171,00	✓
58C	13772 00020	Bi-Metal	20 klinger	5/3,2	5/8	205	225 x 19 x 1,27	647,00	✓

Metal



S922HF (3018/150) - (3018/250)

S1122HF (3018/200)

Bølgeformet slebet tænder. Fleksibel, universalklinge til stål, rustfrit stål og ikke-jernholdige metaller fra 3,5 til 5,0 mm.

Type	Art. nr.	Matriale	Pakke indhold	Tænder		Længde tænder mm	Dimension mm	Dkr.	Lager
				mm	tpi				
3018/150	14815 00005	Bi-Metal	5 klinger	2,5	10	130	150 x 19 x 0,9	105,00	✓
3018/200	14820 00005	Bi-Metal	5 klinger	2,5	10	180	200 x 19 x 0,9	136,00	✓
3018/280	14828 00005	Bi-Metal	5 klinger	2,5	10	260	280 x 19 x 0,9	181,00	✓

BAJONETSAVKLINGE
Metal

S922BF (3013/150)
 - (3013/200)
 S1122BF (3013/250)

Bølgeformet slebet tænder. Flexibel, universalklinge til stål, rustfrit stål og ikke-jernholdige metaller fra 2,5 til 3,5 mm

Type	Art. nr.	Matriale	Pakke indhold	Tænder		Længde tænder mm	Dimension mm	Dkr.	Lager
				mm	tpi				
3013/150	14615 00005	Bi-Metal	5 klinger	1,8	14	130	150 x 19 x 0,9	101,00	✓
3013/200	14620 00005	Bi-Metal	5 klinger	1,8	14	180	200 x 19 x 0,9	126,00	✓
3013/250	14625 00005	Bi-Metal	5 klinger	1,8	14	230	250 x 19 x 0,9	164,00	✓

Metal

S922EF (3014/150)
 S1122EF (3014/200)
 - (3014/250)

Bølgeformet slebet tænder. Flexibel, universalklinge til stål, rustfrit stål fra 1,5 til 2,5 mm.

Type	Art. nr.	Matriale	Pakke indhold	Tænder		Længde tænder mm	Dimension mm	Dkr.	Lager
				mm	tpi				
3014/100	14410 00005	Bi-Metal	5 klinger	1,4	18	80	100 x 19 x 0,9	89,00	✓
3014/150	14415 00005	Bi-Metal	5 klinger	1,4	18	130	150 x 19 x 0,9	101,00	✓
3014/200	14420 00005	Bi-Metal	5 klinger	1,4	18	180	200 x 19 x 0,9	126,00	✓
3014/280	14428 00005	Bi-Metal	5 klinger	1,4	18	260	280 x 19 x 0,9	181,00	✓

Metal

Bølgeformet slebet tænder. Flexibel, meget fintandede savklinge til metalplader tyndere end 1,2 mm.

Type	Art. nr.	Matriale	Pakke indhold	Tænder		Længde tænder mm	Dimension mm	Dkr.	Lager
				mm	tpi				
3007/150	14115 00005	Bi-Metal	5 klinger	0,7	32	130	150 x 19 x 0,9	105,00	✓

Metal



Bølgeformet slebet tænder. Flexibel, fintandet klinge til metalplader og stål fra 0,7 til 3 mm.

Type	Art. nr.	Matriale	Pakke indhold	Tænder		Længde tænder mm	Dimension mm	Dkr.	Lager
				mm	tpi				
3015/200	14220 00005	Bi-Metal	5 klinger	1,0	24	180	200 x 19 x 0,9	132,00	✓

Metal/special

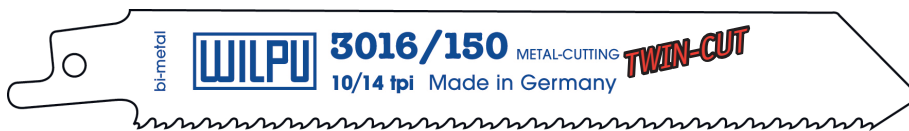

- (3016/150)

S 1234 XF (3016/225)

(3016/280)

Flexibel bajonetsavklinge med innovativ Twin CUT skær, som giver et bedre, hurtigere og rent snit i metal (2,0-10,0 mm), samt i træ med søm.

Type	Art. nr.	Matriale	Pakke indhold	Tænder		Længde tænder mm	Dimension mm	Dkr.	Lager
				mm	tpi				
3016/150	14315 00005	Bi-Metal	5 klinger	2,5-1,8	10-14	130	150 x 19 x 0,9	116,00	✓
3016/150	14315 00020	Bi-Metal	20 klinger	2,5-1,8	10-14	130	150 x 19 x 0,9	421,00	✓
3016/225	14322 00005	Bi-Metal	5 klinger	2,5-1,8	10-14	205	225 x 19 x 0,9	162,00	✓
3016/225	14322 00020	Bi-Metal	20 klinger	2,5-1,8	10-14	205	225 x 19 x 0,9	583,00	✓
3016/280	14328 00005	Bi-Metal	5 klinger	2,5-1,8	10-14	260	280 x 19 x 0,9	198,00	✓

Træ/metal



Bølget og slebet tænder, bi-metal. Ekstra stærk og robust savklinge til hurtig lige snit i metal (<3,0 mm) og træ med søm. Velegnet til nedrivning- og redningsarbejde.

Type	Art. nr.	Matriale	Pakke indhold	Tænder		Længde tænder mm	Dimension mm	Dkr.	Lager
				mm	tpi				
3050/150	15515 00003	Bi-Metal	3 klinger	2,5	10	130	150 x 22 x 1,57	113,00	✓
3050/225	15522 00003	Bi-Metal	3 klinger	2,5	10	205	225 x 22 x 1,57	162,00	✓
3050/225	15522 00099	Bi-Metal	100 klinger	2,5	10	205	225 x 22 x 1,57	4728,00	✓
3050/300	15530 00003	Bi-Metal	3 klinger	2,5	10	280	300 x 22 x 1,57	208,00	✓
3050/300	15530 00099	Bi-Metal	100 klinger	2,5	10	280	300 x 22 x 1,57	6070,00	✓

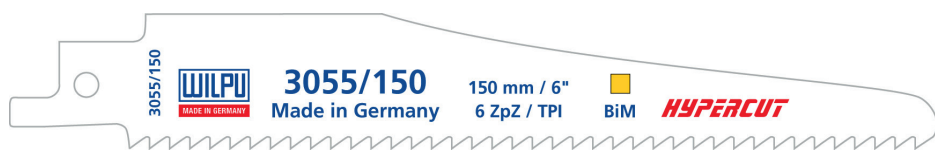
BAJONETSAVKLINGE
Træ/metal

S610DF (3055/150)
S1110DF (3055/225)

Slebet tænder, variabel- fortandede, bi-metal. Universal højtydende savklinge til hurtig lige snit i metal (<2,5 mm) og træ med søm (> 100 mm /> 175 mm). Velegnet til nedrivning- og redningsarbejde.

Type	Art. nr.	Matriale	Pakke indhold	Tænder		Længde tænder mm	Dimension mm	Dkr.	Lager
				mm	tpi				
3055/150	15715 00003	Bi-Metal	3 klinger	4,2	6	130	150 x 22 x 1,57	113,00	✓
3055/225	15722 00003	Bi-Metal	3 klinger	4,2	6	205	225 x 22 x 1,57	141,00	✓

Træ/metal

S922BEF (3056/150)
S1136BEF (3056/225)
- (3056/300)

Slebet tænder, variabel- fortandede, bi-metal. Universal højtydende savklinge til hurtig lige snit i metal (<2,5 mm) og træ med søm (> 100 mm /> 175 mm).

Type	Art. nr.	Matriale	Pakke indhold	Tænder		Længde tænder mm	Dimension mm	Dkr.	Lager
				mm	tpi				
3056/150	15915 00005	Bi-Metal	5 klinger	2,5/1,8	10/14	130	150 x 25 x 0,90	128,00	✓
3056/225	15922 00005	Bi-Metal	5 klinger	2,5/1,8	10/14	205	225 x 25 x 0,90	168,00	✓
3056/225	15922 00020	Bi-Metal	20 klinger	2,5/1,8	10/14	205	225 x 25 x 0,90	602,00	✓
3056/225	15922 00099	Bi-Metal	100 klinger	2,5/1,8	10/14	205	225 x 25 x 0,90	2771,00	✓
3056/300	15930 00005	Bi-Metal	5 klinger	2,5/1,8	10/14	280	280 x 25 x 0,90	211,00	✓

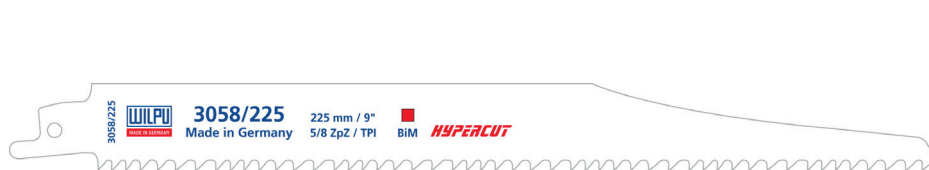
Universal

Slebet tænder, bi-metal. Ekstra tyk og robust klinge til lige og hurtige snit i alle træsorter, og træ med søm. Velegnet til nedrivnings arbejde.

Type	Art. nr.	Matriale	Pakke indhold	Tænder		Længde tænder mm	Dimension mm	Dkr.	Lager
				mm	tpi				
3058/225	15622 00003	Bi-Metal	3 klinger	5/3,2	5/8	205	225 x 22 x 1,57	162,00	✓
3058/300	15630 00003	Bi-Metal	3 klinger	5/3,2	5/8	280	300 x 22 x 1,57	208,00	✓

Universal



Slebet tænder, bi-metal. Ekstra tyk og robust klinge til lige, nedskæringer og rednings- og nedrivningsarbejder. Ideel til brug med rørbøjler. Metal 4-12 mm, profiler og træ med søm.

Type	Art. nr.	Matriale	Pakke indhold	Tænder		Længde tænder mm	Dimension mm	Dkr.	Lager
				mm	tpi				
3060/150	15315 00003	Bi-Metal	3 klinger	3,2/2,5	8/10	130	150 x 22 x 1,57	113,00	✓
3060/225	15322 00003	Bi-Metal	3 klinger	3,2/2,5	8/10	205	225 x 22 x 1,57	162,00	✓
3060/225	15330 00003	Bi-Metal	3 klinger	3,2/2,5	8/10	280	300 x 22 x 1,57	208,00	✓

Træ/special



Dobbelt slebet bølgeskær. Hurtige og reneste snit i mineraluld, skum (EPS / PUR), Styrodur, polystyren, læder, gummi, papir og tæppe 175 mm / 250 mm / 400 mm.

Type	Art. nr.	Matriale	Pakke indhold	Tænder		Længde tænder mm	Dimension mm	Dkr.	Lager
				mm	tpi				
RWM 225	16022 00002	HCS/CV	2 klinger	-	-	205	225 x 19 x 1,27	150,00	✓
RWM 300	16030 00002	HCS/CV	2 klinger	-	-	280	300 x 19 x 1,27	224,00	✓

Byggematerialer/special



S1543HM (3056/150)

S1243HM (3056/300)

HM klinge & hårdmetal tænder med en positiv tandvinkel. Specialklinge til hurtige snit i gasbeton, pimpsten, mursten, fibercement, fliser og Heraklith.

Type	Art. nr.	Matriale	Pakke indhold	Tænder		Længde tænder mm	Dimension mm	Dkr.	Lager
				mm	tpi				
3043/235 HM	16423 00001	HM	1 klinge	10	2,5	205	215 x 20 x 1,2	253,00	✓
3043/300 HM	16430 00001	HM	1 klinge	10	2,5	280	300 x 20 x 1,2	294,00	✓

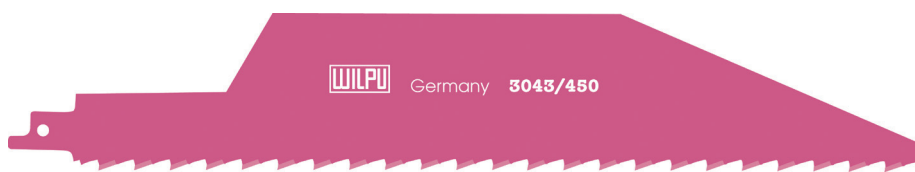

S2243HM

HM klinge & hårdmetal tænder med en positiv tandvinkel Ekstra bredt design, blad højde 50 mm. Specialklinge til hurtige snit i gasbeton, pimpsten, mursten, fibercement og fliser.

Type	Art. nr.	Matriale	Pakke indhold	Tænder		Længde tænder mm	Dimension mm	Dkr.	Lager
				mm	tpi				
3043/450 HM	16450 00001	HM	1 klinge	10	2,5	430	450 x 50 x 1,2	481,00	✓

Special klinge



Hårdmetal belagt specialklinge med Z2 / 13 mm tandafstand. Ekstra bred klinge til hurtige, vinkelspecifikke snit
Anvendelsesområde: Perfekt egnet til vinkelsnit i meget slibende materialer, f.eks. gasbeton, mursten ect.
Velegnet til maskiner fra 1.000 W.

Type	Art. nr.	Matriale	Pakke indhold	Tænder		Dimension mm	Dkr.	Lager
				mm	tpi			
3048/305 HM	16630 00001	HM	1 klinger	13	2	305 x 50 x 1,5	204,00	✓
3048/455 HM	16645 00001	HM	1 klinger	13	2	455 x 50 x 1,5	293,00	✓

Special klinge

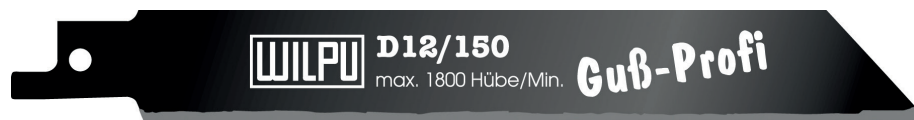

Hårdmetal belagt specialklinge til støbejern, mursten, keramik, epoxy og glasfiber forstærket plast (GFK).

Type	Art. nr.	Matriale	Pakke indhold	Længde tænder mm	Dimension mm	Dkr.	Lager
D12/200	16820 00002	HM	2 klinger	180	200 x 19 x 1,05	159,00	✓
D12/200	16823 00002	HM	2 klinger	210	230 x 19 x 1,05	177,00	✓

Special klinge



Særdeles stabil Hårdmetal klinge med Z8 / 3 mm tandafstand.
Perfekt til stål, rustfrit stål, støbejern, metalforstærket gummi.

Type	Art. nr.	Matriale	Pakke indhold	Tænder		Dimension mm	Dkr.	Lager
				mm	tpi			
3049/150 HM	16615 00001	HM	1 klinger	3	8	150 x 25 x 1,5	141,00	✓
3049/228 HM	16622 00001	HM	1 klinger	3	8	228 x 25 x 1,5	213,00	✓

Universal/special



Bølgeformet slebet tænder. Flexibel, universalklinge til mange materialer, fx træ, træ med søm, paller, metal, rustfrit stål og støbejern. Til Ridgid og Rems bajonetsave.

Type	Art. nr.	Matriale	Pakke indhold	Tænder		Længde tænder mm	Dimension mm	Dkr.	Lager
				mm	tpi				
1001/140	21 201 00005	HSS Bi-Metal	5 klinger	-	8	115	140 x 25 x 1,57	227,00	✓
1002/200	21 202 00005	HSS Bi-Metal	5 klinge	-	8	175	200 x 25 x 1,57	300,00	✓
1003/200	21 203 00005	HSS Bi-Metal	5 klinger	-	10/14	175	200 x 25 x 0,9	274,00	✓
1004/300	21 204 00005	HSS Bi-Metal	5 klinger	-	10/14	275	300 x 25 x 0,9	300,00	✓
1005/150	21 205 00005	HSS Bi-Metal	5 klinger	-	10/14	125	150 x 25 x 0,9	193,00	✓

LUFTSAVKLINGE

Metal



Luftsavklinge med slebet tænder til sandwich materialer, plast, aluminium, stålplader og stål.
Passer til Pneutec, Ober & Shinano maskiner.

Type	Art. nr.	Matriale	Pakke indhold	Tænder		Dimension mm	Dkr.	Lager
				mm	tpi			
L 2014	20014 00005	Bi-Metal	5 klinger	1,8	14	95 x 12,3 x 0,63	56,00	✓
L 2018	20018 00005	Bi-Metal	5 klinger	1,4	18	95 x 12,3 x 0,63	56,00	✓
L 2024	20024 00005	Bi-Metal	5 klinger	1,0	24	95 x 12,3 x 0,63	56,00	✓
L 2032	20032 00005	Bi-Metal	5 klinger	0,7	32	95 x 12,3 x 0,63	56,00	✓

Metal

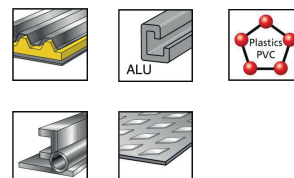

Luftsavklinge med slebet tænder til sandwich materialer, plast, aluminium, stålplader og stål.
Passer til SIG & FLEX maskiner.

Type	Art. nr.	Matriale	Pakke indhold	Tænder		Dimension mm	Dkr.	Lager
				mm	tpi			
LS 2014	20114 00005	Bi-Metal	5 klinger	1,8	14	95 x 12,3 x 0,63	65,00	✓
LS 2018	20118 00005	Bi-Metal	5 klinger	1,4	18	95 x 12,3 x 0,63	65,00	✓
LS 2024	20124 00005	Bi-Metal	5 klinger	1,0	24	95 x 12,3 x 0,63	65,00	✓
LS 2032	20132 00005	Bi-Metal	5 klinger	0,7	32	95 x 12,3 x 0,63	65,00	✓

Metal

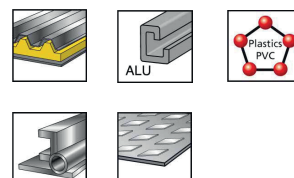

Luftsavklinge med slebet tænder til sandwich materialer, plast, aluminium, stålplader og stål.

Type	Art. nr.	Matriale	Pakke indhold	Tænder		Dimension mm	Dkr.	Lager
				mm	tpi			
LV 2014	20364 00005	Bi-Metal	5 klinger	1,8	14	95 x 12,3 x 0,63	65,00	✓
LV 2024	20374 00005	Bi-Metal	5 klinger	1,0	24	95 x 12,3 x 0,63	65,00	✓
LV 2032	20382 00005	Bi-Metal	5 klinger	0,7	32	95 x 12,3 x 0,63	65,00	✓

NEDSTRYGERKLINGE

Plast / Metal



Nedstrygerklinge No. 234 kan anvendes til plast og metal.
Nedstrygerklinge No. 235 & No. 236 anvendes til metal.

Type	Art. nr.	Matriale	Pakke indhold	Tænder		Dimension mm	Dkr.	Lager
				mm	tpi			
No. 234	37234 00010	Bi-Metal	10 klinger	1,4	18	300 x 13	122,00	✓
No. 235	37235 00010	Bi-Metal	10 klinger	1,0	24	300 x 13	122,00	✓
No. 235	37235 00099	Bi-Metal	100 klinger	1,0	24	300 x 13	1.078,00	✓
No. 236	37236 00010	Bi-Metal	10 klinger	0,7	32	300 x 13	122,00	✓

KNIV



WCM 001 EXPERT med sort knivblad, automatisk klingelåsning, ergonomisk, skridsikkert, syre- og slagfast plasthåndtag.

Ekstra skarpt 18 mm sort snap-off knivblad samt 2 ekstra knive i håndtaget.

L mm	Art. nr	Dkr	Lager
230	50900 00024	25,00	√



WCM 002 PRO med sort knivblad, automatisk klingelåsning, ergonomisk 2-komponent håndtag lavet af syre- og slagfast plastik med skridsikker gummibelægning

Ekstra skarpt 18 mm sort snap-off knivblad samt 2 ekstra knivblade i håndtaget.

L mm	Art. nr	Dkr	Lager
230	50901 00024	36,00	√



WCM 003 PRO plus med sort knivblad, drejhjul til trinløs klingelåsning og til præcis fastgørelse af den ønskede skæredybde, 2-komponent håndtag lavet af syre- og slagfast plastik med skridsikker gummibelægning.

Ekstra skarpt 18 mm sort snap-off knivblad samt 2 ekstra knivblade i håndtaget.

L mm	Art. nr	Dkr	Lager
230	50902 00024	42,00	√

KNIV



WCM 004 PREMIUM med sort knivblad, automatisk klingelåsning, kraftigt, ergonomisk 2-komponent håndtag lavet af korrosionsbestandigt trykstøbt aluminium med en skridsikker gummi-belægning.

Ekstra skarpt 18 mm sort snap-off knivblad samt 1 ekstra knivblad i håndtaget.

L mm	Art. nr	Dkr	Lager
230	50903 00024	67,00	✓

KNIV



WCM 005 Heavy PREMIUM med kort trapezformet knivblad, kraftig professionel skærekniv.

Magnetisk knivholder til hurtige og sikre knivskift. Knivblad magasin med 6 ekstra skarpe krogblade, samt robust plastikæske med bælteclips.

L mm	Art. nr	Dkr	Lager
230	50905 00006	152,00	✓

KNIV



WCRB 001 sorte udskiftningsknivblade 18 mm.

Til WCM 001 EXPERT, WCM 002 PRO, WCM 003 PRO plus og WCM 004 PREMIUM.

Ekstra skarpt 18 mm sort snap-off knivblad.

1 Pk. = 10 udskiftningsknivblade.

Pakning	Art. nr	Dkr	Lager
1 Pk.	50904 00020	41,00	✓

KNIV



WCRB 002 sort TRAPEZ PREMIUM klinge & WCRB 003 krog PREMIUM.

Udskiftnings- kniv/krog til WCM 005 Heavy PREMIUM. Kort trapezformet kniv & WCM 005 Heavy PREMIUM, ekstra skarpt krogblad.

1 Pk. = 10 udskiftningsknivblade.

Pakning	Art. nr.	Dkr	Lager
1 Pk.	50907 00020	40,00	✓
1 Pk.	50906 00020	44,00	✓

BI-METAL HULSAV
Universal

Bi-metal hulsav.
Solid konstruktion til boring i metalplade,
aluminium, plast, træ, krydsfiner mv.
Kopdybde 38 mm. Fortanding 4/6.

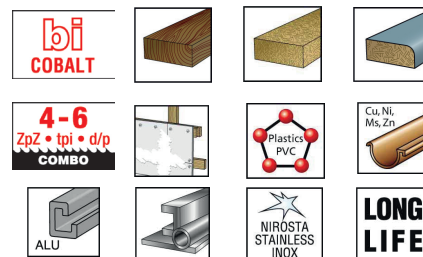

Ø mm	Art. nr	Dkr	Lager	Ø mm	Art. nr	Dkr	Lager
14,0	30014 00101	58,00	✓	64,0	30064 00101	111,00	✓
16,0	30016 00101	58,00	✓	65,0	30065 00101	111,00	✓
17,0	30017 00101	58,00	✓	67,0	30067 00101	111,00	✓
19,0	30019 00101	58,00	✓	68,0	30068 00101	111,00	✓
20,0	30020 00101	58,00	✓	70,0	30070 00101	111,00	✓
21,0	30021 00101	60,00	✓	73,0	30073 00101	117,00	✓
22,0	30022 00101	60,00	✓	76,0	30076 00101	117,00	✓
23,0	30023 00101	62,00	✓	79,0	30079 00101	117,00	✓
24,0	30024 00101	62,00	✓	83,0	30083 00101	117,00	✓
25,0	30025 00101	62,00	✓	86,0	30086 00101	132,00	✓
27,0	30027 00101	63,00	✓	89,0	30089 00101	132,00	✓
29,0	30029 00101	65,00	✓	92,0	30092 00101	143,00	✓
30,0	30030 00101	66,00	✓	95,0	30095 00101	165,00	✓
32,0	30032 00101	66,00	✓	98,0	30098 00101	181,00	✓
33,0	30033 00101	68,00	✓	102,0	30102 00101	181,00	✓
35,0	30035 00101	72,00	✓	105,0	30105 00101	209,00	✓
37,0	30037 00101	73,00	✓	108,0	30108 00101	265,00	✓
38,0	30038 00101	73,00	✓	111,0	30111 00101	270,00	✓
40,0	30040 00101	73,00	✓	114,0	30114 00101	270,00	✓
41,0	30041 00101	73,00	✓	121,0	30121 00101	270,00	✓
43,0	30043 00101	84,00	✓	127,0	30127 00101	325,00	✓
44,0	30044 00101	89,00	✓	133,0	30133 00101	359,00	✓
46,0	30046 00101	89,00	✓	140,0	30140 00101	376,00	✓
48,0	30048 00101	89,00	✓	146,0	30146 00101	412,00	✓
51,0	30051 00101	89,00	✓	152,0	30152 00101	427,00	✓
52,0	30052 00101	94,00	✓	160,0	30160 00101	483,00	✓
54,0	30054 00101	104,00	✓	168,0	30168 00101	551,00	✓
57,0	30057 00101	104,00	✓	177,0	30177 00101	577,00	✓
58,0	30058 00101	104,00	✓	200,0	30200 00101	624,00	✓
59,0	30059 00101	104,00	✓	210,0	30210 00101	678,00	✓
60,0	30060 00101	104,00	✓	235,0	30235 00101	779,00	✓
63,0	30063 00101	111,00	✓	250,0	30250 00101	914,00	✓

BI-METAL HULSAV
Universal
SÆT

Bi-metal hulsav sæt bestående af 14 dele.
Solid konstruktion til boring i metalplade,
aluminium, plast, træ, krydsfiner mv.
Kopdybde 38 mm. Fortanding 4/6.

Varenavn	Ø mm	Holder Centreringsbor	Art. nr	Dkr	Lager
DK1	19 / 22 / 25 / 29 / 32 / 35 / 38 / 44 / 51 / 57 / 64 / 76	ZE2, ZE4	30551 00001	1.855,00	✓



T.C.T. Hårdmetal hulsav

Solid konstruktion til boring i træ, plast, gasbeton, mursten mv. Kopydybde 60 mm.



Ø mm	Art. nr	Dkr	Lager
16,0	33116 00001	83,00	✓
19,0	33119 00001	87,00	✓
20,0	33120 00001	87,00	✓
22,0	33122 00001	90,00	✓
25,0	33125 00001	90,00	✓
29,0	33129 00001	97,00	✓
30,0	33130 00001	97,00	✓
32,0	33132 00001	100,00	✓
35,0	33135 00001	100,00	✓
38,0	33138 00001	100,00	✓
40,0	33140 00001	103,00	✓
44,0	33144 00001	103,00	✓
45,0	33145 00001	103,00	✓
50,0	33150 00001	130,00	✓
51,0	33151 00001	130,00	✓
54,0	33154 00001	132,00	✓
57,0	33157 00001	133,00	✓
60,0	33160 00001	142,00	✓
63,0	33163 00001	162,00	✓
64,0	33164 00001	162,00	✓
65,0	33165 00001	162,00	✓
67,0	33167 00001	172,00	✓
68,0	33168 00001	172,00	✓
70,0	33170 00001	174,00	✓
73,0	33173 00001	174,00	✓

Ø mm	Art. nr	Dkr	Lager
74,0	33174 00001	174,00	✓
76,0	33176 00001	184,00	✓
79,0	33179 00001	203,00	✓
80,0	33180 00001	203,00	✓
82,0	33182 00001	203,00	✓
83,0	33183 00001	209,00	✓
86,0	33186 00001	214,00	✓
89,0	33189 00001	214,00	✓
92,0	33192 00001	214,00	✓
102,0	33202 00001	255,00	✓
105,0	33205 00001	255,00	✓
108,0	33208 00001	261,00	✓
111,0	33211 00001	261,00	✓
114,0	33214 00001	271,00	✓
121,0	33221 00001	287,00	✓
125,0	33225 00001	294,00	✓
127,0	33227 00001	294,00	✓
133,0	33233 00001	297,00	✓
140,0	33240 00001	297,00	✓
152,0	33252 00001	359,00	✓
160,0	33260 00001	378,00	✓
165,0	33265 00001	397,00	✓
177,0	33277 00001	437,00	✓
185,0	33285 00001	481,00	✓
210,0	33310 00001	553,00	✓



HMS-2 og HMS-3 med 15 dele i praktisk kuffert.

T.C.T. Hulsave, kopydybde 60 mm, til meget hurtige snit i træ, plast, gasbeton og mursten.

Varenavn	Ø mm	Holder Centeringsbor	Art. nr	Dkr	Lager
HMS-2	19 / 22 / 25 / 32 / 35 / 38 44 / 51 / 57 / 68 / 76	ZE2B, ZE4B, ZEY & ZES	33620 00001	1.419,00	✓
HMS-3	16 / 20 / 22 / 25 / 29 / 35 44 / 51 / 64 / 68 / 76 / 82	ZE2B, ZE4B & ZES	33630 00001	1.511,00	✓



T.C.T. Hårdmetal hulsav til rustfri stål, stål, støbejern og aluminium.

Med TIN centrerbør og udstøderfjeder.
Max 5 mm godstykkelse. 16 mm kopdybde.

Ø mm	Ø Skafte mm	Art. nr	Dkr	Lager
15,0	10	PL52015	219,00	✓
16,0	10	PL52016	219,00	✓
17,0	10	PL52017	219,00	✓
18,0	10	PL52018	219,00	✓
19,0	10	PL52019	254,00	✓
20,0	10	PL52020	254,00	✓
21,0	10	PL52021	254,00	✓
22,0	10	PL52022	254,00	✓
23,0	10	PL52023	254,00	✓
24,0	10	PL52024	254,00	✓
25,0	10	PL52025	254,00	✓
26,0	10	PL52026	300,00	✓
27,0	10	PL52027	300,00	✓
28,0	10	PL52028	300,00	✓
29,0	10	PL52029	300,00	✓
30,0	10	PL52030	300,00	✓
31,0	10	PL52031	335,00	✓
32,0	10	PL52032	335,00	✓
33,0	10	PL52033	335,00	✓
34,0	10	PL52034	335,00	✓
35,0	10	PL52035	335,00	✓
36,0	10	PL52036	388,00	✓
37,0	10	PL52037	388,00	✓
38,0	10	PL52038	388,00	✓
39,0	10	PL52039	388,00	✓
40,0	10	PL52040	388,00	✓
41,0	10	PL52041	440,00	✓
42,0	10	PL52042	440,00	✓

Ø mm	Ø Skafte mm	Art. nr	Dkr	Lager
43,0	13	PL52043	440,00	✓
44,0	13	PL52044	440,00	✓
45,0	13	PL52045	440,00	✓
46,0	13	PL52046	493,00	✓
47,0	13	PL52047	493,00	✓
48,0	13	PL52048	493,00	✓
49,0	13	PL52049	493,00	✓
50,0	13	PL52050	493,00	✓
51,0	13	PL52051	564,00	✓
52,0	13	PL52052	564,00	✓
53,0	13	PL52053	564,00	✓
54,0	13	PL52054	564,00	✓
55,0	13	PL52055	564,00	✓
56,0	13	PL52056	634,00	✓
57,0	13	PL52057	634,00	✓
58,0	13	PL52058	634,00	✓
59,0	13	PL52059	634,00	✓
60,0	13	PL52060	722,00	✓
65,0	13	PL52065	722,00	✓
68,0	13	PL52068	810,00	✓
70,0	13	PL52070	810,00	✓
75,0	13	PL52075	898,00	✓
80,0	13	PL52080	1.021,00	✓
85,0	13	PL52085	1145,00	✓
90,0	13	PL52090	1268,00	✓
95,0	13	PL52095	1391,00	✓
100,0	13	PL52100	1479,00	✓



PD59557

Centerbor og fjeder til T.C.T. Hårdmetal hulsav

Pakke enhed:

1 stk.



PD59557

SP59552

Ø mm	Længde mm	Art. nr	Dkr	Lager
5,9	58	PD59557	63,00	✓
-	-	SP59552	8,00	✓

HM T.C.T HULSAV

Metal

SÆT



T.C.T. Hårdmetal hulsav sæt til rustfri stål, stål, støbejern og aluminium.
Med TIN centerbor og udstøderfjeder.
Max 5 mm godstykkelse. 16 mm kopdybde.

Indhold	Antal	Art. nr.	Dkr	Lager
16/18/20/22/25/30 mm	6 dele	PL521630	1.498,00	✓

HM T.C.T HULSAV

SÆT



T.C.T. Hårdmetal hulsav sæt til rustfri stål, stål, støbejern og aluminium.
Med TIN centerbor og udstøderfjeder.
Max 5 mm godstykkelse. 16 mm kopdybde.

Indhold	Antal	Art. nr.	Dkr	Lager
16/18/20/22/25/30/35/40 /45/50 mm	10 dele	PL521650	2.998,00	✓



STARLOCK SAVKLINGE
Træ
STARLOCK
HCS

Fint forandet træklinge - også til plast og gips.



Type	Art. nr.	Matriale	Pakke indhold	Skæredybde mm	Skærebredde mm	Dkr.	Lager
OSZ 133 Starlock	2313300001	HCS/CV	1 klinger	40	35	64,00	✓

Træ
BIM



Japan forandede Bi-Metal klinge = longlife træ klinge.



Type	Art. nr.	Matriale	Pakke indhold	Skæredybde mm	Skærebredde mm	Dkr.	Lager
OSZ 205 Starlock	2320500001	Bi-Metal	1 klinge	40	35	88,00	✓

Universal
BIM

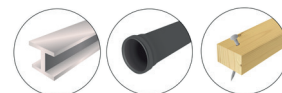
Metal E-cut klinge: op til 2 mm blæk, Alu osv. Bi-Metal klinge = longlife klinge.



Type	Art. nr.	Matriale	Pakke indhold	Skæredybde mm	Skærebredde mm	Dkr.	Lager
OSZ 157 Starlock	2315700001	Bi-Metal	1 klinge	40	30	66,00	✓

Universal
BIM

Universal Bi-Metal klinge til træ og gips mv. - også med søm i.



Type	Art. nr.	Matriale	Pakke indhold	Skæredybde mm	Skærebredde mm	Dkr.	Lager
OSZ 160 Starlock	2316000001	Bi-Metal	1 klinge	40	35	69,00	✓

MULTISAVKLINGE**Universal****STARLOCK****BIM**

Samme som OSZ 160 - blot bredere klinge. Universal Bi-Metal klinge til træ og gips mv. - også med søm i.



Type	Art. nr.	Matriale	Pakke indhold	Skæredybde mm	Skærebredde mm	Dkr.	Lager
OSZ 221 Starlock	2322100001	Bi-Metal	1 klinge	40	50	85,00	✓

Universal**BIM**

Metal E-cut klinge: op til 2mm blik, samt andre metal typer. Bi-Metal klinge = longlife klinge.



Type	Art. nr.	Matriale	Pakke indhold	Skæredybde mm	Skærebredde mm	Dkr.	Lager
OSZ 222 Starlock	2322200001	Bi-Metal	1 klinge	40	28	74,00	✓

Universal**BIM**

Samme som OSZ 222 blot bredere klinge. Metal E-cut klinge: op til 2 mm blik, samt andre metal typer. Bi-Metal klinge = longlife klinge.



Type	Art. nr.	Matriale	Pakke indhold	Skæredybde mm	Skærebredde mm	Dkr.	Lager
OSZ 223 Starlock	2322300001	Bi-Metal	1 klinge	45	44	89,00	✓

Universal**BIM**

Universal rund Bi-metal klinge, op til 1 mm blik, vindueskit - også hård. Meget universal anvendelse.



Type	Art. nr.	Matriale	Pakke indhold	Skæredybde mm	Dimension mm	Dkr.	Lager
OSZ 174 Starlock	2317400001	Bi-Metal	1 klinge	20	Ø 85	345,00	✓

HCS

Flexibel spartel til alle typer afskrabning, især bløde materialer som lim, kit og silikone.



Type	Art. nr.	Matriale	Pakke indhold	Skæredybde mm	Bredde mm	Dkr.	Lager
OSZ 165 Starlock	2316500001	HCS/CV	1 klinge	35	52	99,00	✓

Bløde flisefuger

HM klinge til blødere flisefuger også op i hjørner.



Type	Art. nr.	Matriale	Pakke indhold	Tykkelse mm	Dimension mm	Dkr.	Lager
OSZ 118 Starlock	2311800001	HM	1 klinge	2,2	Ø 75	345,00	✓

HM slibesål

HM universal slibesål, til alt fra træ til fliseklæb.



Type	Art. nr.	Matriale	Pakke indhold	Tykkelse mm	Dimension mm	Dkr.	Lager
OSZ 001 Starlock	2300100001	HM	1 klinge	-	80 x 80 x 80	201,00	✓

HCS



Anvendes til alt arbejde med træ, gips, pap og plast. Enkel skæring i materialet på ethvert tidspunkt.



Art. nr.	Type	Matriale	Pakke indhold	Skæredybde mm	Skærebredde mm	Dkr.	Lager
SL08	Starlock	HCS	1 klinge	42	65	71,00	✓

HCS



Japansk savklinge til høje skærehastigheder og mere præcision. Anvendes til alt arbejde med træ, gips, pap og plast.



Art. nr.	Type	Matriale	Pakke indhold	Skæredybde mm	Skærebredde mm	Dkr.	Lager
SL09	Starlock	HCS	1 klinge	50	65	78,00	✓

BIM



Bredt anvendelsesområde takket være bi-metal tænderne. Anvendes til træ, plast, søm og aluminiumsrør og lette profiler.



Art. nr.	Type	Matriale	Pakke indhold	Skæredybde mm	Skærebredde mm	Dkr.	Lager
SL13	Starlock	BI-metal	1 klinge	50	65	78,00	✓

SL SAVKLINGE HSS**Universal****STARLOCK****BIM**

HSS Segment savklinge.

Bredt anvendelsesområde takket være bi-metal tænderne.
Anvendes til træ, plast, søm, kobber, aluminiumsrør og lette profiler.

Art. nr.	Type	Matriale	Pakke indhold	Dimension mm	Dkr.	Lager
SL20	Starlock	Bi-metal	1 klinge	Ø 85	144,00	✓

SL SAVKLINGE HM**Universal****CARBIDE**Velegnet til skæring af jernholdige metaller og rustfrit stål, også til hærde skruer og forskellige materialer såsom mursten og cementplade.
TiN-belægningen giver dette savblad ekstrem høj slidstyrke.

Art. nr.	Type	Matriale	Pakke indhold	Skæredybde mm	Skærebredde mm	Dkr.	Lager
SL81	Starlock	HM	1 klinge	45	35	187,00	✓

SLM SAVKLINGE**Universal****STARLOCK MAX****BIM**Bredt anvendelsesområde takket være bi-metal tænderne.
Anvendes til træ, plast, søm, kobber og aluminiumsrør og lette profiler.

Art. nr.	Type	Matriale	Pakke indhold	Skæredybde mm	Skærebredde mm	Dkr.	Lager
SLM12	Starlock MAX	Bi-metal	1 klinge	78	42	81,00	✓

Universal**STARLOCK MAX****BIM**Bredt anvendelsesområde takket være bi-metal tænderne.
Anvendes til træ, plast, søm, kobber og aluminiumsrør og lette profiler.

Art. nr.	Type	Matriale	Pakke indhold	Skæredybde mm	Skærebredde mm	Dkr.	Lager
SLM17	Starlock MAX	Bi-metal	1 klinge	78	32	77,00	✓

SL FUGEJERNER**Flisefuger****STARLOCK**

Til skæring af marmor, epoxy og mørtelfuger.
Fremragende levetid også til meget hård epoxy- eller cementfuge.



Det rigtige valg til hyppig brug og krævende opgaver.

Art. nr.	Type	Matriale	Pakke indhold	Tykkelse mm	Dimension mm	Dkr.	Lager
SL31	Starlock	Diament segment	1 klinge	2,2	Ø 90	391,00	✓

SLM FUGEJERNER**Bløde flisefuger****STARLOCK MAX**

Til skæring af marmor, epoxy og mørtelfuger.
Fremragende levetid også til meget hård epoxy- eller cementfuge.



Det rigtige valg til hyppig brug og krævende opgaver.

Art. nr.	Type	Matriale	Pakke indhold	Tykkelse mm	Bredde mm	Dkr.	Lager
SLM41	Starlock MAX	HM segl	1 klinge	2,2	58	235,00	✓

SLM FUGEKNIV**Gummifuger****STARLOCK MAX**

Stærk klinge til skæring i dybe fuger/samlinger.



Art. nr.	Type	Matriale	Pakke indhold	Tykkelse mm	Længde mm	Dkr.	Lager
SLM76	Starlock MAX	Skæreklinge	1 klinge	1,0	70	125,00	✓

SLM SAVKLINGE**Gummifuger****STARLOCK MAX**

Skæreklinge, tosidet lige klinge ideel til fjernelse af ekspansionsfuger.



Art. nr.	Type	Matriale	Pakke indhold	Tykkelse mm	Skæredybde mm	Bredde mm	Dkr.	Lager
SLM78	Starlock MAX	Skæreklinge	1 klinge	1,0	85	35	52,00	✓

UN MULTI CUTTER

Træ & Plast

HCS



Fint fortandet træklinge - også til plast og gips.



Art. nr.	Type	Matriale	Pakke indhold	Skæredybde mm	Skærebredde mm	Dkr.	Lager
UN04	Multicutter	HCS	1 klinge	40	34	39,00	✓

Træ & Plast

HCS



Fint fortandet træklinge - også til plast og gips.



Art. nr.	Type	Matriale	Pakke indhold	Skæredybde mm	Skærebredde mm	Dkr.	Lager
UN08	Multicutter	HCS	1 klinge	42	65	48,00	✓

Træ & Plast

HCS



Japansk savklinge til høje skærehastigheder og mere præcision. Anvendes til alt arbejde med træ, gips, pap og plast.



Art. nr.	Type	Matriale	Pakke indhold	Skæredybde mm	Skærebredde mm	Dkr.	Lager
UN06	Multicutter	HCS	1 klinge	40	34	38,00	✓

Træ & Plast

HCS



Japansk savklinge til høje skærehastigheder og mere præcision. Anvendes til alt arbejde med træ, gips, pap og plast.



Art. nr.	Type	Matriale	Pakke indhold	Skæredybde mm	Skærebredde mm	Dkr.	Lager
UN09	Multicutter	HCS	1 klinge	42	68	42,00	✓

UN MULTI CUTTER**Universal**

Universal Bi-Metal klinge til træ og gips mv. - også med søm i.

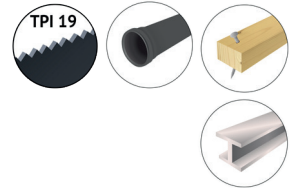

Art. nr.	Type	Matriale	Pakke indhold	Skæredybde mm	Skærebredde mm	Dkr.	Lager
UN03	Multicutter	Bi-metal	1 klinge	40	34	43,00	✓

Universal

Universal Bi-Metal klinge til træ og gips mv. - også med søm i.

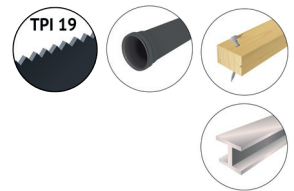

Art. nr.	Type	Matriale	Pakke indhold	Skæredybde mm	Skærebredde mm	Dkr.	Lager
UN11	Multicutter	Bi-metal	1 klinge	60	45	41,00	✓

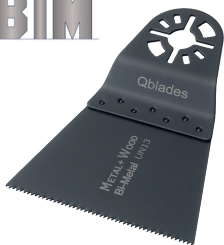
Universal

Universal Bi-Metal klinge til træ og gips mv. - også med søm i.

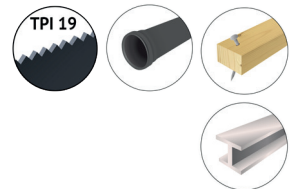

Art. nr.	Type	Matriale	Pakke indhold	Skæredybde mm	Skærebredde mm	Dkr.	Lager
UN13	Multicutter	Bi-metal	1 klinge	42	68	58,00	✓

Universal

Universal Bi-Metal klinge til træ og gips mv. - også med søm i.

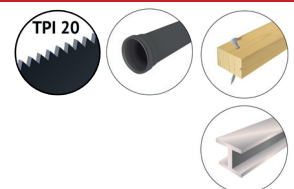

Art. nr.	Type	Matriale	Pakke indhold	Skæredybde mm	Skærebredde mm	Dkr.	Lager
UN15	Multicutter	Bi-metal	1 klinge	60	28	49,00	✓

UN MULTI CUTTER

Universal

BIM



Universal rund Bi-metal klinge, op til 1 mm blik, vindueskit - også hård, men meget universal anvendelse.



Art. nr.	Type	Matriale	Pakke indhold	Tykkelse mm	Dimension mm	Dkr.	Lager
UN20	Multicutter	Bi-metal	1 klinge	1,1	Ø 88	90,00	✓

Flisefuger

Til skæring af marmor, epoxy og mørtelfuger. Fremragende levetid også til meget hård epoxy- eller cementfuge.



Det rigtige valg til hyppig brug og krævende opgaver.

Art. nr.	Type	Matriale	Pakke indhold	Tykkelse mm	Dimension mm	Dkr.	Lager
UN30	Multicutter	Diamant	1 klinge	2	Ø 85	200,00	✓

Flisefuger

Til skæring af marmor, epoxy og mørtelfuger. Fremragende levetid også til meget hård epoxy- eller cementfuge.



Det rigtige valg til hyppig brug og krævende opgaver.

Art. nr.	Type	Matriale	Pakke indhold	Tykkelse mm	Bredde mm	Dkr.	Lager
UN35	Multicutter	Diamant	1 klinge	2	58	180,00	✓

HM slibesål

HM universal slibesål, til alt fra træ til fliseklæb.



Art. nr.	Type	Matriale	Pakke indhold	Skæredybde mm	Dimension mm	Dkr.	Lager
UN40	Multicutter	HM	1 klinge	-	80 x 80 x 80	140,00	✓

UN MULTI CUTTER

Fast spartel



Fast spartel til alle typer afskrabning, især bløde materialer som lim, kit og silikone.



Art. nr.	Type	Matriale	Pakke indhold	Tykkelse mm	Bredde mm	Dkr.	Lager
UN70	Multicutter	Skæreklinge	1 klinge	0,9	52	50,00	✓

Gummi & Kit



Skærekniv til udskæring af gummifuger og blødt kit.



Art. nr.	Type	Matriale	Pakke indhold	Tykkelse mm	Bredde mm	Dkr.	Lager
UN75	Multicutter	Skæreklinge	1 klinge	0,9	55	50,00	✓

Gummifuger



Stærk klinge til skæring i dybe fuger/samlinger.



Art. nr.	Type	Matriale	Pakke indhold	Tykkelse mm	Længde mm	Dkr.	Lager
UN76	Multicutter	Skæreklinge	1 klinge	1,5	70	75,00	✓

Gummifuger



Skæreklinge, tosidet lige klinge ideel til fjernelse af ekspansionsfuger.



Art. nr.	Type	Matriale	Pakke indhold	Tykkelse mm	Skæredybde mm	Bredde mm	Dkr.	Lager
UN78	Multicutter	Skæreklinge	1 klinge	1,0	85	35	40,00	✓

SC SUPER CUTTER

Træ & Plast

HCS



Fint fortandet træklinge - også til plast og gips.



Art. nr.	Type	Matriale	Pakke indhold	Skæredybde mm	Skærebredde mm	Dkr.	Lager
SC04	SuperCut	HCS	1 klinge	40	34	40,00	✓

Træ & Plast

HCS



Fint fortandet træklinge - også til plast og gips.



Art. nr.	Type	Matriale	Pakke indhold	Skæredybde mm	Skærebredde mm	Dkr.	Lager
SC08	SuperCut	HCS	1 klinge	42	65	48,00	✓

Træ & Plast

HCS



Japansk savklinge til høje skærehastigheder og mere præcision. Anvendes til alt arbejde med træ, gips, pap og plast.



Art. nr.	Type	Matriale	Pakke indhold	Skæredybde mm	Skærebredde mm	Dkr.	Lager
SC06	SuperCut	HCS	1 klinge	40	34	38,00	✓

Træ & Plast

HCS



Japansk savklinge til høje skærehastigheder og mere præcision. Anvendes til alt arbejde med træ, gips, pap og plast.



Art. nr.	Type	Matriale	Pakke indhold	Skæredybde mm	Skærebredde mm	Dkr.	Lager
SC09	SuperCut	HCS	1 klinge	42	68	42,00	✓

SC SUPER CUTTER

Universal

BIM



Universal Bi-Metal klinge til træ og gips mv. - også med søm i.

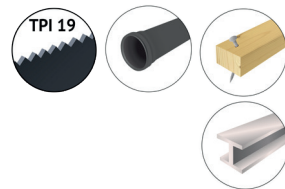

Art. nr.	Type	Matriale	Pakke indhold	Skæredybde mm	Skærebredde mm	Dkr.	Lager
SC03	SuperCut	Bi-metal	1 klinge	40	34	43,00	✓

Universal

BIM



Universal Bi-Metal klinge til træ og gips mv. - også med søm i.



Art. nr.	Type	Matriale	Pakke indhold	Skæredybde mm	Skærebredde mm	Dkr.	Lager
SC11	SuperCut	Bi-metal	1 klinge	60	45	41,00	✓

Universal

BIM



Universal Bi-Metal klinge til træ og gips mv. - også med søm i.

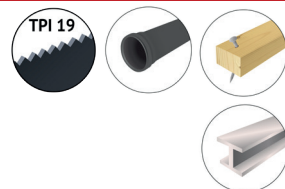

Art. nr.	Type	Matriale	Pakke indhold	Skæredybde mm	Skærebredde mm	Dkr.	Lager
SC13	SuperCut	Bi-metal	1 klinge	42	68	58,00	✓

Universal

BIM



Universal Bi-Metal klinge til træ og gips mv. - også med søm i.



Art. nr.	Type	Matriale	Pakke indhold	Skæredybde mm	Skærebredde mm	Dkr.	Lager
SC15	SuperCut	Bi-metal	1 klinge	60	28	49,00	✓

SC SUPER CUTTER**Universal**

Universal rund Bi-metal klinge, op til 1 mm blik, vindueskit - også hård, men meget universal i sin brug.

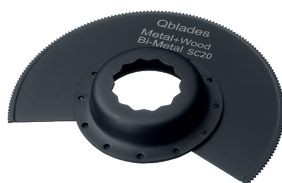

Art. nr.	Type	Matriale	Pakke indhold	Tykkelse mm	Dimension mm	Dkr.	Lager
SC20	SuperCut	Bi-metal	1 klinge	1,1	Ø 88	90,00	✓

Flisefuger

Til skæring af marmor, epoxy og mørtelfuger. Fremragende levetid også til meget hård epoxy- eller cementfuge.



Det rigtige valg til hyppig brug og krævende opgaver.

Art. nr.	Type	Matriale	Pakke indhold	Tykkelse mm	Dimension mm	Dkr.	Lager
SC30	SuperCut	Diamant	1 klinge	2,0	Ø 85	200,00	✓

Flisefuger

Til skæring af marmor, epoxy og mørtelfuger. Fremragende levetid også til meget hård epoxy- eller cementfuge.



Det rigtige valg til hyppig brug og krævende opgaver.

Art. nr.	Type	Matriale	Pakke indhold	Tykkelse mm	Bredde mm	Dkr.	Lager
SC35	SuperCut	Diamant	1 klinge	2,0	58	180,00	✓

HM slibesål

HM universal slibesål, til alt fra træ til fliseklæb.



Art. nr.	Type	Matriale	Pakke indhold	Tykkelse mm	Dimension mm	Dkr.	Lager
SC40	SuperCut	HM	1 klinge	-	80 x 80 x 80	140,00	✓

SC SUPER CUTTER

Fast spartel

BIM

Fast spartel til alle typer afskrabning, især bløde materialer som lim, kit og silikone.

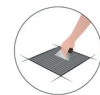

Art. nr.	Type	Matriale	Pakke indhold	Tykkelse mm	Bredde mm	Dkr.	Lager
SC70	SuperCut	Skæreklinge	1 klinge	0,9	52	50,00	✓

Gummi & Kit

BIM

Skærekniv til udskæring af gummifuger og blødt kit.

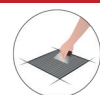

Art. nr.	Type	Matriale	Pakke indhold	Tykkelse mm	Bredde mm	Dkr.	Lager
SC75	SuperCut	Skæreklinge	1 klinge	0,9	55	50,00	✓

Gummifuger

BIM

Stærk klinge til skæring i dybe fuger/samlinger.



Art. nr.	Type	Matriale	Pakke indhold	Tykkelse mm	Længde mm	Dkr.	Lager
SC76	SuperCut	Skæreklinge	1 klinge	1,5	70	75,00	✓

Gummifuger



Skæreklinge, tosidet lige klinge ideel til fjernelse af ekspansionsfuger.



Art. nr.	Type	Matriale	Pakke indhold	Tykkelse mm	Skæredybde mm	Bredde mm	Dkr.	Lager
SC78	SuperCut	Skæreklinge	1 klinge	1,0	85	30	40,00	✓

DW**Træ & Plast****HCS**

Fint fortandet træklinge - også til plast og gips.



Art. nr.	Type	Matriale	Pakke indhold	Skæredybde mm	Skærebredde mm	Dkr.	Lager
DW04	Multicutter	HCS	1 klinge	40	34	40,00	✓

Træ & Plast**HCS**

Fint fortandet træklinge - også til plast og gips.



Art. nr.	Type	Matriale	Pakke indhold	Skæredybde mm	Skærebredde mm	Dkr.	Lager
DW08	Multicutter	HCS	1 klinge	42	65	48,00	✓

Træ & Plast**HCS**

Japansk savklinge til høje skærehastigheder og mere præcision. Anvendes til alt arbejde med træ, gips, pap og plast.



Art. nr.	Type	Matriale	Pakke indhold	Skæredybde mm	Skærebredde mm	Dkr.	Lager
DW06	Multicutter	HCS	1 klinge	40	34	38,00	✓

Træ & Plast**HCS**

Japansk savklinge til høje skærehastigheder og mere præcision. Anvendes til alt arbejde med træ, gips, pap og plast.



Art. nr.	Type	Matriale	Pakke indhold	Skæredybde mm	Skærebredde mm	Dkr.	Lager
DW09	Multicutter	HCS	1 klinge	42	68	42,00	✓

DW**Universal****BIM**

Fint fortandet træklinge - også til plast og gips.



Art. nr.	Type	Matriale	Pakke indhold	Skæredybde mm	Skærebredde mm	Dkr.	Lager
DW11	Multicutter	Bi-metal	1 klinge	60	45	41,00	✓

Universal**BIM**

Universal Bi-Metal klinge til træ og gips mv. - også med søm i.



Art. nr.	Type	Matriale	Pakke indhold	Skæredybde mm	Skærebredde mm	Dkr.	Lager
DW13	Multicutter	Bi-metal	1 klinge	42	68	58,00	✓

Universal**BIM**

Universal Bi-Metal klinge til træ og gips mv. - også med søm i.



Art. nr.	Type	Matriale	Pakke indhold	Skæredybde mm	Skærebredde mm	Dkr.	Lager
DW15	Multicutter	Bi-metal	1 klinge	60	28	49,00	✓

FlisefugerTil skæring af marmor, epoxy og mørtelfuger.
Fremragende levetid også til meget hård epoxy- eller cementfuge.

Det rigtige valg til hyppig brug og krævende opgaver.



Art. nr.	Type	Matriale	Pakke indhold	Tykkelse mm	Dimension mm	Dkr.	Lager
DW30	Multicutter	Diamant	1 klinge	2,0	Ø 85	200,00	✓



Til skæring af marmor, epoxy og mørtelfuger.
Fremragende levetid også til meget hård epoxy- eller cementfuge.

Det rigtige valg til hyppig brug og krævende opgaver.

Art. nr.	Type	Matriale	Pakke indhold	Tykkelse mm	Bredde mm	Dkr.	Lager
DW35	Multicutter	Diamant	1 klinge	2,0	58	180,00	✓

Gummifuger

BIM



Stærk klinge til skæring i dybe fuger/samlinger.



Art. nr.	Type	Matriale	Pakke indhold	Tykkelse mm	Længde mm	Dkr.	Lager
DW76	Multicutter	Skæreklinge	1 klinge	1,5	70	75,00	✓

Magnet



Skruemagnet - 67mm, kraftig, med bukseklemme

Betalingskort og elektroniske enheder som tv'er, skærme og ure kan blive påvirket af stærke magnetfelter, dette kan medfører tab af data og give skader. Hold derfor en sikkerhedsafstand på min. 1 meter fra ovenstående.

Magneten kan påvirke hjertepacemakere negativt. Hold afstand!

Art. nr.	Type	Belægning	Ø mm	Bæreevne Kg	Dkr.	Lager
QBSM	Ferrite	Pulverbelægning	67	11,3	98,00	✓

Fein multitimaster
& Multitalent,
Bosch
(STARLOCK)

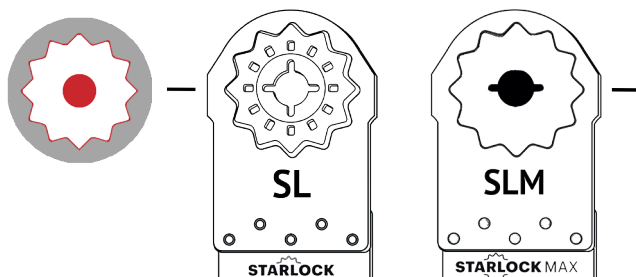

Fein (400 W),
Bosch (400 W)
(STARLOCK MAX)

Bosch (OIS),
Milwaukee,
Makita,
Metabo,
Hitachi/Hikoki,
AEG, Ryobi,
Dremel, Skill,
Einhell, Ferm

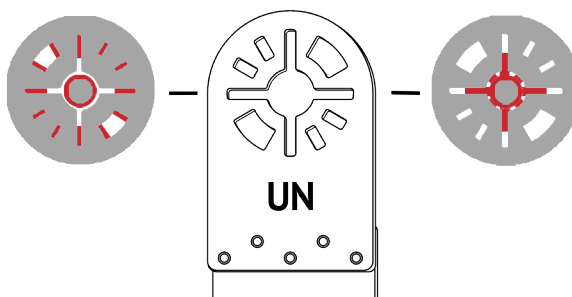

Fein multitimaster
& Multitalent
(MultiMount)

Fein Supercut,
Festool

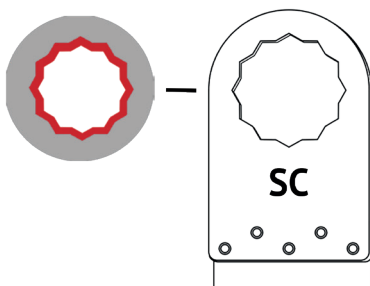

DeWalt,
Stanley Fatmax,
Black&Decker

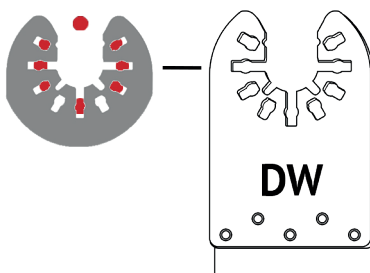

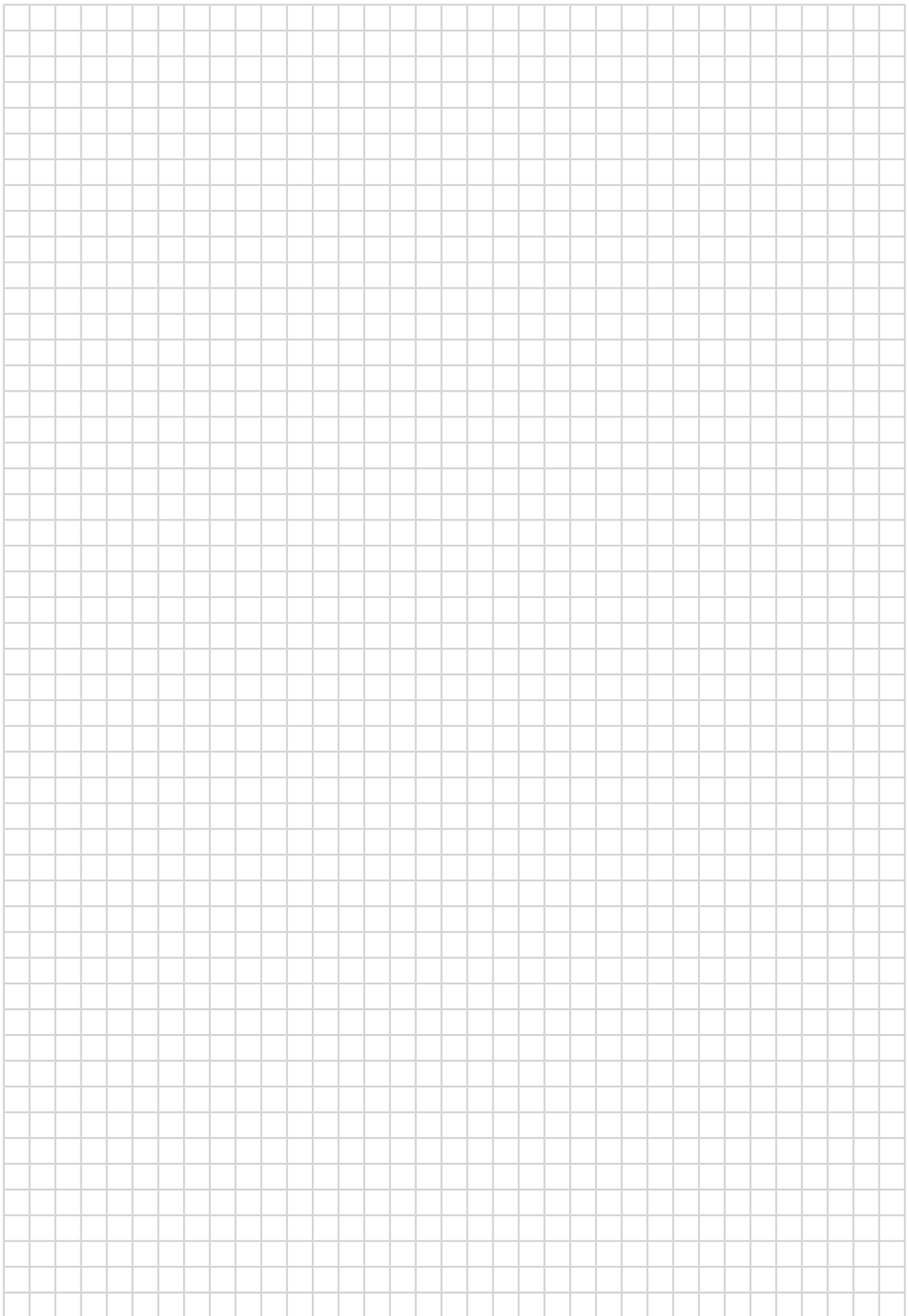

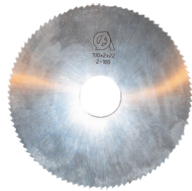





Dry cutter klinger til skæring i metal uden brug af kølemiddel. Skiven har meget lang standtid og en fremragende skærer kvalitet.

* Også til rustfrit stål.

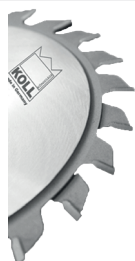

Diameter	art. nr		tænder	Dkr.	lager
255	47 25525066 99	25,4	Z66	1.041,00	✓
305	47 30525060 99	25,4	Z60	832,00	✓
305	47 30525080 99	25,4	Z80	1.127,00	✓
305	* 47 30525078 99	25,4	Z78	1.233,00	✓
355	47 35526080 99	25,4	Z80	1.057,00	✓
355	* 47 35525090 99	25,4	Z90	1.632,00	✓



Rundsavsklinge til træ.

Diameter	art. nr	materiale			tænder	Dkr.	lager
160	33 16020024 99	Træ	20	2,6	24 WZ	287,00	✓
160	35 16020048 99	Træ	20	2,6	48 WZ	470,00	✓
216	60 21630048 88	Træ	30	3,0	48 WZ neg	688,00	✓
250	52 25030030 99	Træ	30	3,2	30 WZ	482,00	✓
250	53 25035042 88	Træ	30	3,2	42 WZ	618,00	✓
250	55 25030060 99	Træ	30	3,2	60 WZ	657,00	✓

Rundsavsklinge til alu.

Diameter	art. nr	materiale			tænder	Dkr.	lager
160	34 16020042 99	Laminat / Alu	20	2,6	42 FTZ neg	459,00	✓
216	79 21630048 88	Alu	30	3,2	48 FTZ neg	675,00	✓
250	79 25030060 87	Alu	30	3,2	60 FTZ neg	718,00	✓



Klinger til +GF+ save
HSS-E, Tysk kvalitet.

Diameter	art. nr			tænder	Dkr.	lager
63	1838BW63x1,60x16Z44	16	1,6	Z44	198,00	✓
63	1838BW63x1,60x16Z64	16	1,6	Z64	198,00	✓
63	1838BW63x1,60x16Z80	16	1,6	Z80	214,00	✓
68	1838BW68x1,60x16Z64	16	1,6	Z64	204,00	✓
68	1838BW68x1,60x16Z84	16	1,6	Z84	204,00	✓
80	1838BW80x1,60x16Z84	16	1,6	Z84	242,00	✓

NOTATER

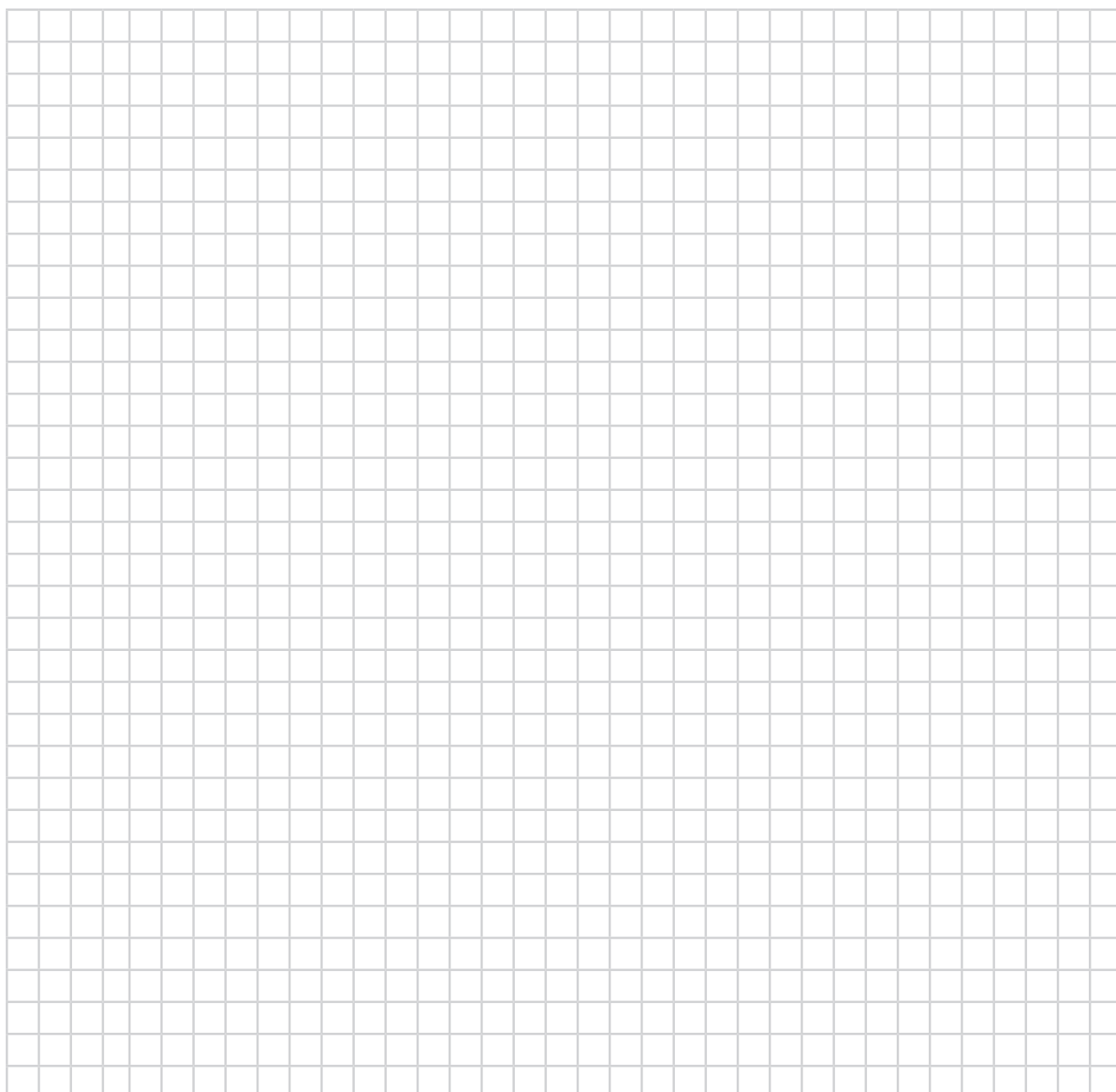

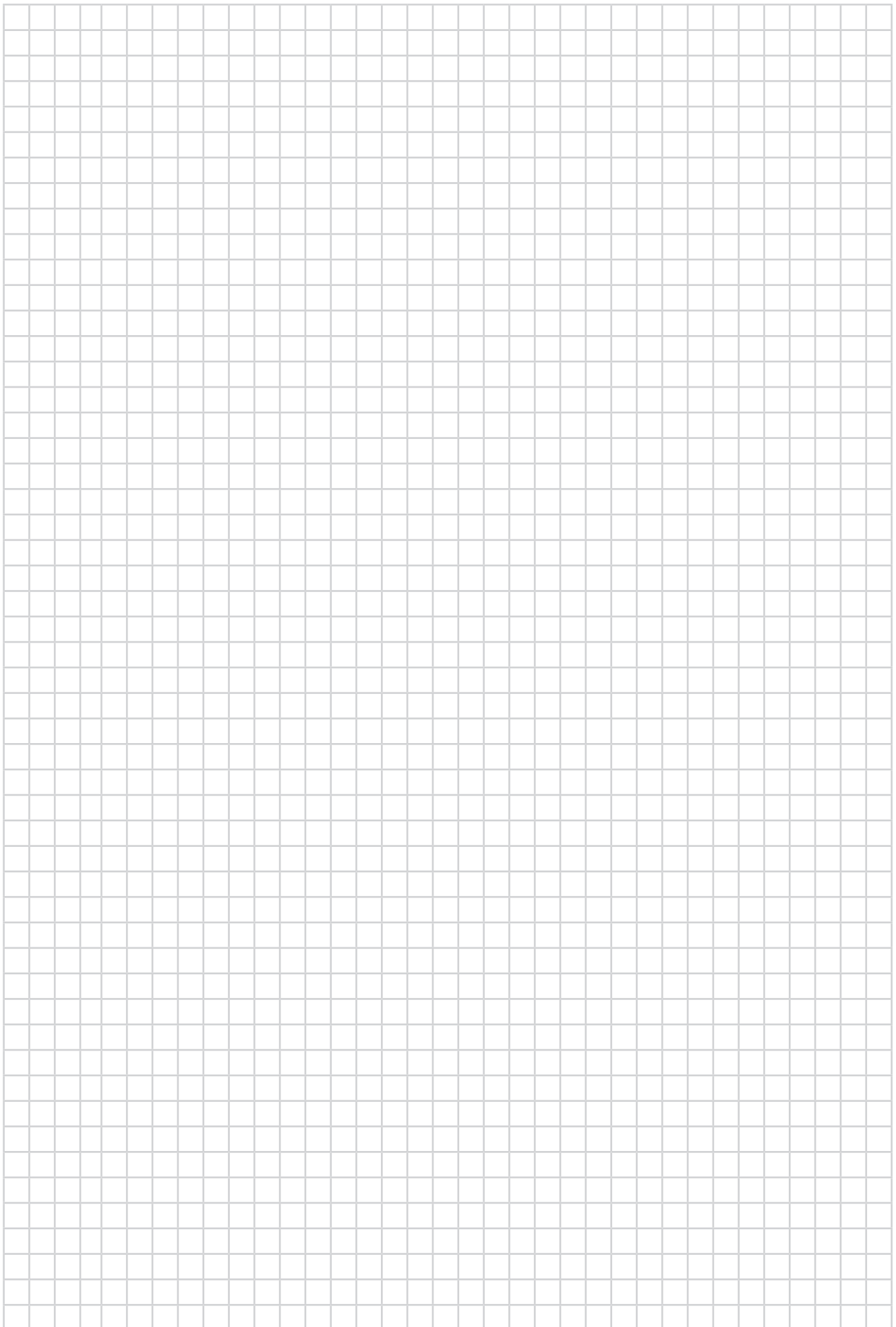

felo



400

Skruetrækker

ERGONIC®



Skruetrækker - Lige kærø
ERGONIC® Serie 400



Størrelse mm	Klinge længde mm	Håndtag længde mm	Håndtag Ø mm	Klinge Ø mm	Art. nr	Dkr.	Lager
2,5 x 0,4	75	86	25	2,5	400 022 10	34,00	✓
3,0 x 0,5	80	86	25	3,0	400 032 10	36,00	✓
3,5 x 0,6	100	86	25	3,5	400 353 10	38,00	✓
4,0 x 0,8	100	94	30	4,0	400 043 10	43,00	✓
5,0 x 0,8	150	101	33	5,0	400 055 10	63,00	✓
5,5 x 1,0	125	101	33	5,0	400 554 10	55,00	✓
6,5 x 1,2	150	106	36	6,0	400 655 10	70,00	✓
8,0 x 1,2	175	112	39	7,0	400 086 10	81,00	✓
10,0 x 1,6	200	112	39	8,0	400 107 10	127,00	✓

400

Skruetrækker

ERGONIC®



Tumling - Lige kærø
ERGONIC® Serie 400



Størrelse mm	Klinge længde mm	Håndtag længde mm	Håndtag Ø mm	Klinge Ø	Art. nr	Dkr.	Lager
5,5 x 25	25	60	21	-	400 550 10	62,00	✓

401

Skruetrækker

ERGONIC®



Skruetrækker - Pozidrive
ERGONIC® Serie 401



Størrelse	Klinge længde mm	Håndtag længde mm	Håndtag Ø mm	Klinge Ø	Art. nr	Dkr.	Lager
PZ 1	80	94	30	4,5	401 102 10	45,00	✓
PZ 2	100	106	36	6,0	401 203 10	61,00	✓
PZ 3	150	112	39	8,0	401 305 10	82,00	✓

402

Skruetrækker

ERGONIC®



Skruetrækker - Phillips
ERGONIC® Serie 402



Størrelse	Klinge længde mm	Håndtag længde mm	Håndtag Ø mm	Klinge Ø	Art. nr	Dkr.	Lager
PH 1	80	94	30	4,5	402 102 10	45,00	✓
PH 2	100	106	36	6,0	402 203 10	61,00	✓
PH 3	150	112	39	8,0	402 305 10	82,00	✓

402

Skruetrækker

ERGONIC®



Tumling - PH 2
ERGONIC® Serie 402



Størrelse mm	Klinge længde mm	Håndtag længde mm	Håndtag Ø mm	Klinge Ø	Art. nr	Dkr.	Lager
PH2	25	60	21	-	402 020 10	63,00	✓

408

Skruetrækker

ERGONIC®



Skruetrækker Torx®
ERGONIC® Serie 408



Størrelse	Klinge længde mm	Håndtag længde mm	Håndtag Ø mm	Klinge Ø mm	Art. nr	Dkr.	Lager
Torx® 7	60	86	25	3,0	408 071 40	55,00	✓
Torx® 8	60	86	25	3,0	408 083 40	55,00	✓
Torx® 9	60	86	25	3,5	408 093 40	55,00	✓
Torx® 10	100	86	25	3,5	408 103 40	58,00	✓
Torx® 15	100	94	30	4,0	408 153 40	58,00	✓
Torx® 20	100	101	33	5,0	408 203 40	62,00	✓
Torx® 25	100	106	36	5,0	408 253 40	62,00	✓
Torx® 30	115	112	39	6,0	408 303 40	77,00	✓
Torx® 40	125	112	39	8,0	408 404 40	103,00	✓

428

Skruetrækker M-TEC

ERGONIC®

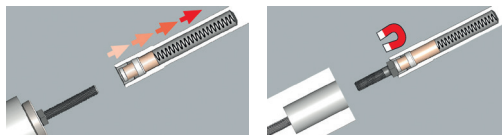
M-TECTop skruetrækker M-Tec
ERGONIC® Serie 428

Top størrelse mm	Klinge længde mm	Håndtag længde mm	Håndtag Ø mm	Art. nr	Dkr.	Lager
7	110	94	30	428 070 30	115,00	✓
8	110	101	33	428 080 30	118,00	✓
10	125	101	33	428 100 30	133,00	✓
13	125	106	36	428 130 30	146,00	✓

429

Flex topskruetrækker

ERGONIC®

Fleksibel topskruetrækker
ERGONIC® Serie 429

Top størrelse mm	Klinge længde mm	Håndtag længde mm	Håndtag Ø mm	Art. nr	Dkr.	Lager
7	170	106	36	429 070 40	185,00	✓
8	170	106	36	429 080 40	185,00	✓
10	170	106	36	429 100 40	191,00	✓
1/4"	170	106	36	429 635 40	188,00	✓

438

Bitsholder 1/4"

ERGONIC®

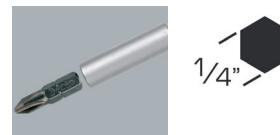
Tumling bitsholder 1/4"
ERGONIC® Serie 438

Størrelse	Klinge længde mm	Håndtag længde mm	Håndtag Ø mm	Art. nr	Dkr.	Lager
1/4"	18	62	25	438 026 40	91,00	✓

438

Bitsholder 1/4"

ERGONIC®



Skruetrækker bitsholder 1/4"
ERGONIC® Serie 438



Størrelse mm	Klinge længde mm	Håndtag længde mm	Håndtag Ø mm	Art. nr	Dkr.	Lager
1/4"	100	101	33	438 125 40	110,00	✓

497

Skruetrækker håndtag til 1/4"

ERGONIC®



Skruetrækkerhåndtag til 1/4" toppe
ERGONIC® Serie 497



Top størrelse mm	Klinge længde mm	Håndtag længde mm	Håndtag Ø mm	Art. nr	Dkr.	Lager
1/4"	100	101	33	497 110 40	96,00	✓

400 XL-RACK

Skruetrækker

ERGONIC® Sæt



Skruetrækkesæt XL-Rack 10 Stk.
ERGONIC®



Indhold	Antal dele	Vægt kg	Art. nr	Dkr.	Lager
3x400: 4,0 x 100 / 5,5 x 125 / 6,5 x 150 2x402: PH1 x 80 / PH2 x 100 3x408: Torx®15 x 100 / 20 x 100 / 25 x 100 1x413: 3,5 x 100 1x361: Polsøger 3,0x70 0680 150 V 250 V 1x Stål Rack	10	1,30	400 910 13	504,00	✓



Skruetrækkesæt XXL-Rack 17 dele.
ERGONIC®



Indhold	Antal dele	Vægt kg	Art. nr	Dkr.	Lager
5x400: 3,0 x 80 / 4,0 x 100 / 5,5 x 125 / 6,5 x 150 / 8,0 x 175 2x401: PZ 1 x 80 / PZ 2 x 100 2x402: PH 1 x 80 / PH 2 x 100 VDE 2x413: 3,5 x 100 / 4,0 x 100 VDE 2x414: PH 1 x 80 / PH 2 x 100 4x408: Torx®10 x 100 / 15 x 100 / 20 x 100 / 25 x 100 1 x Stål Rack	17	2,33	400 917 43	738,00	√



Skruetrækkesæt med 6 dele.
ERGONIC® Serie 40x



Indhold	Antal dele	Vægt kg	Art. nr	Dkr.	Lager
2x400 : 4,0 x 100 / 6,5 x 150 2x401: PZ 1 x 80 / PZ 2 x 100 2x402: PH 1 x 80 / PH 2 x 100	6	0,55	400 961 18	296,00	√



Torx® skruetræktersæt med 6 dele.
ERGONIC® Serie 408



Indhold	Antal dele	Vægt kg	Art. nr	Dkr.	Lager
6x408 : Torx® 8x60 / 9x60 / 10x100 / 15x100 / 20x100 / 25x100	6	0,40	408 961 48	290,00	✓



Torx® skruetræktersæt med 6 dele.
ERGONIC® Serie 408



Indhold	Antal dele	Vægt kg	Art. nr	Dkr.	Lager
6x408 : Torx® 10x100 / 15x100 / 20x100 / 25x100/ 30x115 / 40x125	6	0,57	408 962 48	310,00	✓



Skrueværksæt med 6 dele.
ERGONIC® Serie 41x



Indhold	Antal dele	Vægt kg	Art. nr	Dkr.	Lager
2x410 : 5,5 x 100 / 6,5 x 125 2x411: PZ 1 x 80 / PZ 2 x 100 2x412: PH 1 x 80 / PH 2 x 100	6	0,63	410 963 48	334,00	✓



Topskrueværksæt med 6 dele.
ERGONIC® Serie 428

M-TEC

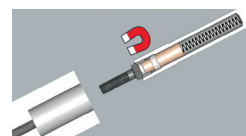
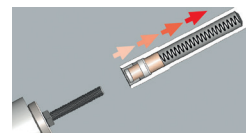

Indhold	Antal dele	Vægt kg	Art. nr	Dkr.	Lager
6x428 : 5,5 x 110 / 6,0 x 110 / 7,0 x 110 8,0 x 110 / 10,0 x 125 / 13,0 x 125	6	0,952	428 106 36	670,00	✓

450

Skruetrækker

ERGONIC®



Skruetrækker med gennemgående klinge, slagfast.
ERGONIC® Serie 450
Lige kærv



Størrelse mm	Klinge længde mm	Håndtag længde mm	Håndtag Ø mm	Klinge Ø	Art. nr	Dkr.	Lager
4,5 x 0,8	90	94	30	5,0	450 045 40	60,00	✓
5,5 x 1,0	100	94	30	6,0	450 055 40	68,00	✓
7,0 x 1,2	130	101	33	6,0	450 070 40	83,00	✓
9,0 x 1,6	150	112	39	8,0	450 090 40	101,00	✓
10,0 x 1,6	180	112	39	8,0	450 100 40	128,00	✓
12,0 x 2,0	210	112	39	10,0	450 120 40	143,00	✓

452

Skruetrækker

ERGONIC®



Skruetrækker med gennemgående klinge, slagfast.
ERGONIC® Serie 452
Phillips



Størrelse	Klinge længde mm	Håndtag længde mm	Håndtag Ø mm	Klinge Ø	Art. nr	Dkr.	Lager
PH 1	80	94	30	5,0	452 102 40	60,00	✓
PH 2	100	101	33	6,0	452 203 40	75,00	✓
PH 3	150	112	39	8,0	452 305 40	120,00	✓

450

Skruetrækker

ERGONIC® Sæt



Skruetrækkersæt med 5 dele og gennemgående klinge, slagfast.
ERGONIC® Serie 45x



Indhold	Antal dele	Vægt kg	Art. nr	Dkr.	Lager
3x450: 4,5 x 90 / 5,5 x 100 / 7,0 x 130 2x452: PH1 x 80 / PH2 x 100	5	0,64	450 952 48	308,00	✓

413

VDE Skruetrækker

ERGONIC®



VDE Skruetrækker
ERGONIC® Serie 413

AC 1000V
IEC 60900



Lige kærø

Størrelse mm	Klinge længde mm	Håndtag længde mm	Håndtag Ø mm	Klinge Ø	Art. nr	Dkr.	Lager
2,5 x 0,4	75	86	25	2,5	413 025 90	45,00	✓
3,0 x 0,5	100	86	25	3,0	413 030 90	45,00	✓
3,5 x 0,6	100	86	25	3,5	413 035 90	51,00	✓
4,0 x 0,8	100	94	30	3,5	413 040 90	54,00	✓
5,5 x 1,0	125	101	33	4,5	413 055 90	64,00	✓
6,5 x 1,2	150	106	36	5,5	413 065 90	71,00	✓
8,0 x 1,2	175	112	39	7,0	413 080 90	115,00	✓

414

VDE Skruetrækker

ERGONIC®



VDE Skruetrækker
ERGONIC® Serie 414

AC 1000V
IEC 60900



Phillips

Størrelse	Klinge længde mm	Håndtag længde mm	Håndtag Ø mm	Klinge Ø	Art. nr	Dkr.	Lager
PH 0	60	86	25	3,0	414 001 90	45,00	✓
PH 1	80	94	30	5,0	414 102 90	57,00	✓
PH 2	100	106	36	6,0	414 203 90	74,00	✓
PH 3	150	112	39	8,0	414 304 90	108,00	✓

415

VDE Skruetrækker

ERGONIC®



VDE Skruetrækker
ERGONIC® Serie 415

AC 1000V
IEC 60900



Pozidrive

Størrelse	Klinge længde mm	Håndtag længde mm	Håndtag Ø mm	Klinge Ø	Art. nr	Dkr.	Lager
PZ 1	80	94	30	5,0	415 102 90	57,00	✓
PZ 2	100	106	36	6,0	415 203 90	74,00	✓
PZ 3	150	112	39	8,0	415 304 90	108,00	✓

416

VDE Skruetrækker

ERGONIC®



VDE Skruetrækker
ERGONIC® Serie 416

Plus/Minus



Størrelse	Klinge længde mm	Håndtag længde mm	Håndtag Ø mm	Klinge Ø	Art. nr	Dkr.	Lager
H 1	80	94	30	5,0	416 102 90	88,00	✓
H 2	100	106	36	6,0	416 203 90	100,00	✓

417

VDE Skruetrækker

ERGONIC®



VDE Skruetrækker
ERGONIC® Serie 417

Plus/Minus



Størrelse	Klinge længde mm	Håndtag længde mm	Håndtag Ø mm	Klinge Ø	Art. nr	Dkr.	Lager
Z 1	80	94	30	5,0	417 102 90	88,00	✓
Z 2	100	106	36	6,0	417 203 90	100,00	✓

417

VDE Skruetrækker

ERGONIC® Sæt



VDE Skruetrækker sæt med 2 dele
ERGONIC® Serie 417

Plus/Minus



Indhold	Antal dele	Vægt kg	Art. nr	Dkr.	Lager
2x417: Z1x80 / Z 2x100	2	0,290	417 921 91	156,00	✓

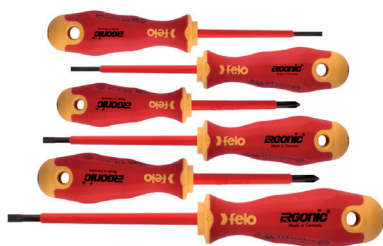

VDE Skruetrækker sæt med 6 dele
ERGONIC® Serie 41x



AC 1000V
IEC 60900



Indhold	Antal dele	Vægt kg	Art. nr	Dkr.	Lager
4x413 : 3,0 x 100 / 4,0 x 100 / 5,5 x 125 / 6,5 x 150 2x414: PH 1 x 80 / PH 2 x 100	6	0,50	413 961 98	295,00	✓



VDE Skruetrækker sæt med 6 dele
ERGONIC® Serie 41x



AC 1000V
IEC 60900



Indhold	Antal dele	Vægt kg	Art. nr	Dkr.	Lager
3x413 : 2,5 x 75 / 4,0 x 100 / 5,5 x 125 2x414: PH 1 x 80 / PH 2 x 100 1 x Polsøger VDE 0680/6 220-250 V	6	0,41	413 963 98	276,00	✓



VDE Skruetrækker
E-Slim Serie 413

Lige kærø

AC 1000V
IEC 60900

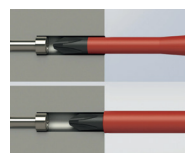

Størrelse mm	Klinge længde mm	Håndtag længde mm	Håndtag Ø mm	Klinge Ø	Art. nr	Dkr.	Lager
3,0 x 0,5	100	105	25	3,5	413 930 90	64,00	✓
3,5 x 0,6	100	105	25	3,5	413 935 90	66,00	✓
4,0 x 0,8	100	105	25	4,0	413 940 90	73,00	✓
5,5 x 1,0	125	115	27	5,5	413 955 90	83,00	✓
6,5 x 1,2	125	115	27	6,5	413 965 90	90,00	✓

414

VDE Skruetrækker

E-SLIM



VDE Skruetrækker
E-Slim Serie 414

Phillips

AC 1000V
IEC 60900

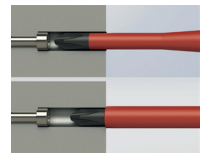

Størrelse	Klinge længde mm	Håndtag længde mm	Håndtag Ø mm	Klinge Ø	Art. nr	Dkr.	Lager
PH 1	80	105	25	4,5	414 192 90	69,00	✓
PH 2	100	115	27	6,0	414 293 90	85,00	✓

415

VDE Skruetrækker

E-SLIM



VDE Skruetrækker
E-Slim Serie 415

Pozidrive

AC 1000V
IEC 60900

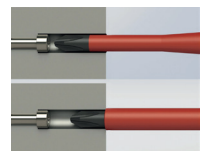

Størrelse	Klinge længde mm	Håndtag længde mm	Håndtag Ø mm	Klinge Ø	Art. nr	Dkr.	Lager
PZ 1	80	105	25	4,5	415 192 90	69,00	✓
PZ 2	100	115	27	6,0	415 293 90	85,00	✓

416

VDE Skruetrækker

E-SLIM



VDE Skruetrækker
E-Slim Serie 416

Plus/Minus

AC 1000V
IEC 60900

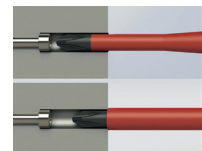

Størrelse	Klinge længde mm	Håndtag længde mm	Håndtag Ø mm	Klinge Ø	Art. nr	Dkr.	Lager
H 1	80	105	25	4,5	416 192 90	99,00	✓
H 2	100	115	27	6,0	416 293 90	108,00	✓

417

VDE Skruetrækker

E-SLIM



VDE Skruetrækker
E-Slim Serie 417

Plus/Minus

AC 1000V
IEC 60900

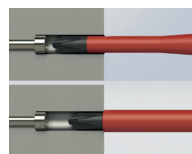

Størrelse	Klinge længde mm	Håndtag længde mm	Håndtag Ø mm	Klinge Ø	Art. nr	Dkr.	Lager
Z 1	80	105	25	4,5	417 192 90	94,00	✓
Z 2	100	115	27	6,0	417 293 90	106,00	✓

418

VDE Skruetrækker

E-SLIM



VDE Skruetrækker
E-Slim Serie 418

Torx®

AC 1000V
IEC 60900

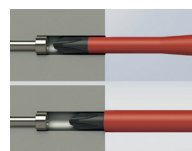

Størrelse	Klinge længde mm	Håndtag længde mm	Håndtag Ø mm	Klinge Ø	Art. nr	Dkr.	Lager
Torx®10	100	105	25	3,5	418 109 90	113,00	✓
Torx®15	100	105	25	3,5	418 159 90	117,00	✓
Torx®20	125	115	27	4,5	418 209 90	118,00	✓
Torx®25	125	115	27	4,5	418 259 90	124,00	✓

413

VDE Skruetrækker

E-SLIM Sæt



VDE Skruetrækkersæt med 5 dele.
E-Slim Serie 41x VDE

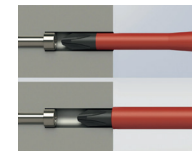

AC 1000V
IEC 60900



Indhold	Antal dele	Vægt kg	Art. nr	Dkr.	Lager
3x413: 3,0 x 100 / 4,0 x 100 / 5,5 x 125 2x414: PH 1 x 80 / PH 2 x 100	2	0,37	413 851 98	378,00	✓



XL Tool Sæt med 8 dele VDE tænger og skruetrækker.
ERGONIC® Serie 413

AC 1000V
IEC 60900



Indhold	Antal dele	Vægt kg	Art. nr	Dkr.	Lager
3x413: 3,5 x 0,6 / 4,0 x 0,8 / 5,5 x 1,0 3x414: PH 0 x 60 / PH 1 x 80 / PH 2 x 100 1x580: Kombinationstang 180 mm 1x581: Skævbidder 160 mm	8	1,07	413 985 17	712,00	✓



VDE sæt med bælte taske
ERGONIC® Serie 413



AC 1000V
IEC 60900



Indhold	Antal dele	Vægt kg	Art. nr	Dkr.	Lager
3x413: 3,5 x 0,6 / 4,0 x 0,8 / 5,5 x 1,0 3x414: PH 1 x 80 / PH 2 x 100 1x Polsøger VDE 0680/06, 150 - 250 V 1x Kombinationstang 180 mm 1x Skævbidder 160 mm 1x Kable Stripper 1x Nylon taske	9	1,04	413 995 04	791,00	✓

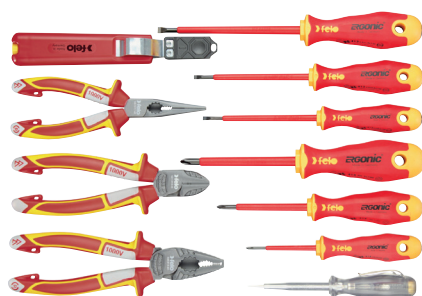

VDE Service Kit med 11 dele.
ERGONIC® Serie 413



AC 1000V
IEC 60900



Indhold	Antal dele	Vægt kg	Art. nr	Dkr.	Lager
3x413: 3,5 x 0,6 / 4,0 x 0,8 / 5,5 x 1,0 3x414: PH 0 x 60 / PH 1 x 80 / PH 2 x 100 1x Polsøger VDE 0680/06, 150 - 250 V 1x Kombinationstang 180 mm 1x Skævbider 160 mm 1x Kombi-spidstang VDE 170 mm 1x Kable Stripper 1x Nylon taske	11	1,58	413 911 04	1.108,00	✓



VDE Service Kit med 11 dele.
E-Slim Serie 413



AC 1000V
IEC 60900



Indhold	Antal dele	Vægt kg	Art. nr	Dkr.	Lager
3x413: 3,5 x 0,6 / 4,0 x 0,8 / 5,5 x 1,0 2x414: PH 1 x 80 / PH 2 x 100 1x415: PZ 2 x 100 1x Polsøger VDE 0680/06, 150 - 250 V 1x Kombinationstang 180 mm 1x Skævbider 160 mm 1x Kombi-spidstang VDE 170 mm 1x Kable Stripper 1x Nylon taske	11	1,62	413 811 04	1.187,00	✓

361

VDE Polsøger



Polsøger VDE 0680 150 V - 250 V.
Serie 361



Størrelse mm	Klinge længde mm	Håndtag Ø mm	Art. nr	Dkr.	Lager
3,0 x 0,8	70	23	361 400 00	59,00	✓

361

VDE Polsøger



Polsøger VDE 0680 220 V - 250 V.
Serie 361



Størrelse mm	Klinge længde mm	Håndtag Ø mm	Art. nr	Dkr.	Lager
3,0 x 0,8	65	13	361 300 00	18,00	✓
3,5 x 1,0	100	17	361 350 00	24,00	✓

361

VDE Polsøger



Polsøger VDE 0680 150 V - 250 V.
Serie 361



Størrelse mm	Klinge længde mm	Håndtag Ø mm	Art. nr	Dkr.	Lager
3,0 x 0,8	150	25	361 600 00	71,00	✓

057 XL-BOKS

R-GO 1/4"

Sæt



R-GO XL Boks med 36 dele.



Indhold	Antal dele	Vægt kg	Art. nr	Dkr.	Lager
1x ERGONIC® Skralde 1/4" 1x ERGONIC® Tumling 1/4" 13x Toppe: 4 / 4,5 / 5 / 5,5 / 6 / 7 / 8 / 9 / 10 / 11 / 12 / 13 / 14 mm 15x Bits: 4,5 x 0,6 / 5,5 x 1,0 / 4 / 5 / 6 mm / PH 1 / PH 2 / PH 3 / PZ 1 / PZ 2 / Torx® 10 / 15 / 20 / 25 / 30 1x Forlænger (100 mm) 1/4" - 1/4" 1x Forlænger (50 mm) 1/4" - 1/4" 1x U-Joint kardan led 1/4" 1x Bitholder E6,3 x 58 mm 1x Adapter E 6,3 = 1/4" - 1/4" (50 mm) 1x Adapter 1/4" SQ - 1/4" Hex Plastboks 230 x 130 x 56 mm	36	0,96	57 836 16	600,00	✓

057

R-GO 1/4" M-TEC

Sæt



R-GO M-Tec Boks med 10 dele.

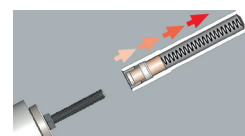
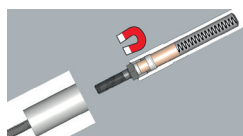

Indhold	Antal dele	Vægt kg	Art. nr	Dkr.	Lager
1x ERGONIC® Skralde 1/4" 1x ERGONIC® 1/4" Skrueækket til toppe 6x Toppe 5,5 / 6 / 7 / 8 / 10 / 13 mm 1x Forlænger (100 mm) 1/4" - 1/4" 1x U-Joint Kardanled 1/4" Plastboks 230 x 130 x 56 mm	10	1,05	57 810 06	937,00	✓

060

M-TEC

Sæt



M-Tec Boks med 20 dele.

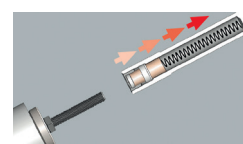
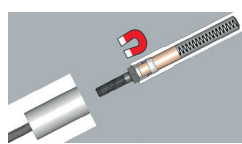

Indhold	Antal dele	Vægt kg	Art. nr	Dkr.	Lager
7x M-Tec 1/4" 5,5x116/ 6x116/ 7x116/ 8x116 / 10x133 / 13x133 17x158 mm 2x Bitholder 1/4" x 47 / 1/4" x 155 mm 10x Bits C 6,3 = 25 mm PH 1 / PH 2 / PZ 1 / PZ 2 / 3,5x0,6 / 5,0x0,8 Torx® 15 / 20 / 25 / 30 1x Håndtag 105x39 mm Plastboks 230 x 130 x 56 mm	20	1,218	60 820 06	1.050,00	✓

068

M-TEC



M-Tec.
Serie 068



Størrelse mm	Længde mm	Størrelse	Vægt kg	Art. nr	Dkr.	Lager
5,5	116	1/4"	0,050	68 055 24	119,00	✓
6	116	1/4"	0,066	68 060 24	119,00	✓
7	116	1/4"	0,069	68 070 24	119,00	✓
8	116	1/4"	0,072	68 080 24	119,00	✓
10	133	1/4"	0,087	68 100 24	119,00	✓
13	133	1/4"	0,137	68 130 24	119,00	✓
17	133	1/4"	0,217	68 170 24	165,00	✓

060

K Tool

ERGONIC® Sæt



K tool boks med 20 dele.
ERGONIC® Serie 060



Indhold	Antal dele	Vægt kg	Art. nr	Dkr.	Lager
12x Bits E6,3 x 50 mm: 6,5 x 1,2 / PZ 1 / PZ 2 / PZ 3 / PH 0 / PH 1 / PH 2 / PH 3 / Torx® 15 / Torx® 20 / Torx® 25 / Torx® 30 5x Toppe: 7 / 8 / 10 / 12 / 13 mm 1x ERGONIC® K Håndtag 181x38,5 mm 1x Adapter E6,3 – 1/4" (50 mm) 1x Bitholder E6,3 x 150 mm Plastboks 230 x 130 x 56 mm	20	0,7	60 720 06	502,00	✓

438

K Håndtag

ERGONIC®



K Håndtag.
ERGONIC® Serie 438

Håndtag længde mm	Vægt kg	Art. nr	Dkr.	Lager
111	0,24	438 999 40	120,00	✓



FELO SMART Boks med 13 dele.
Serie 060



Indhold	Antal dele	Vægt kg	Art. nr	Dkr.	Lager
12x Klinger 1/4" x 160 mm: PZ 1 – 5,0 x 0,8 / PZ 2 – 6,0 x 1,0 / PZ 3 – 7,0 x 1,2 / PH 1 – 4,0 x 0,8 / PH 2 – PH 3 / 3 mm – 4 mm / 5 mm – 6 mm / Torx® 6 – 7 / 8 – 9 / 10 – 15 / 20 – 25 / 30 – 40 1x SMART Håndtag 105x39 mm Plastboks 230 x 130 x 56 mm	13	1,09	60 813 06	672,00	✓



FELO E-SMART Boks med 14 dele.
Serie 063



AC 1000V
IEC 60900
D/E GS



Indhold	Antal dele	Vægt kg	Art. nr	Dkr.	Lager
12x Klinger : 2,5 x 0,4 / 3,0 x 0,5 / 3,5 x 0,6 / 4,0 x 0,8 / 5,5 x 1,0 / 6,5 x 1,2 / PZ 2 / PH 1 / PH 2 / Torx® 10 / 15 / 20 1x Håndtag 93 x 32 mm 1x Præcisionstop Plastboks 230 x 130 x 56 mm	14	0,98	63 913 06	474,00	✓

063

FELO Håndtag

E-SMART



E-SMART Håndtag.
E-SMART Serie 063



Håndtag længde mm	Vægt kg	Art. nr	Dkr.	Lager
93	0,42	63 105 00	116,00	✓

063

VDE Klinge Lige Kærv

E-SMART



VDE Klinge
E-SMART Serie 063
Lige kærv

AC 1000V
IEC 60900



Størrelse mm	Klinge længde mm	Art. nr	Dkr.	Lager
2,5 x 0,4	75	63 025 04	52,00	✓
3,0 x 0,5	100	63 030 04	52,00	✓
3,5 x 0,6	100	63 035 04	52,00	✓
4,0 x 0,8	100	63 040 04	52,00	✓
5,5 x 1,0	100	63 055 04	52,00	✓
6,5 x 1,2	100	63 065 04	52,00	✓

063

VDE Klinge PH

E-SMART



VDE Klinge PH.
E-SMART Serie 063
Phillips

AC 1000V
IEC 60900



Størrelse	Klinge længde mm	Art. nr	Dkr.	Lager
PH 1	80	63 102 04	52,00	✓
PH 2	100	63 203 04	52,00	✓

063

VDE Klinge Pozidrive

E-SMART



VDE Klinge
E-SMART Serie 063
Pozidrive

AC 1000V
IEC 60900



Størrelse	Klinge længde mm	Art. nr	Dkr.	Lager
PZ 1	80	63 102 14	52,00	✓
PZ 2	100	63 203 14	52,00	✓

063

VDE Klinge Torx®

E-SMART



VDE Klinge.
E-SMART Serie 063

Torx®

AC 1000V
IEC 60900



Størrelse	Klinge længde mm	Art. nr	Dkr.	Lager
Torx® 10	100	63 103 04	52,00	✓
Torx® 15	100	63 153 04	52,00	✓
Torx® 20	100	63 203 24	52,00	✓

063

VDE Klinge Plus/Minus

E-SMART



VDE Klinge
E-SMART Serie 063

Plus/Minus

AC 1000V
IEC 60900



Størrelse	Klinge længde mm	Art. nr	Dkr.	Lager
Z 1	80	63 112 14	71,00	✓
Z 2	100	63 223 14	71,00	✓

063

VDE Klinge Plus/Minus

E-SMART



VDE Klinge
E-SMART Serie 063

Plus/Minus

AC 1000V
IEC 60900



Størrelse	Klinge længde mm	Art. nr	Dkr.	Lager
H 1	80	63 112 04	71,00	✓
H 2	100	63 223 04	71,00	✓



IMPACT 19 Boks slagbitsholder med
19 dele.
Serie 020

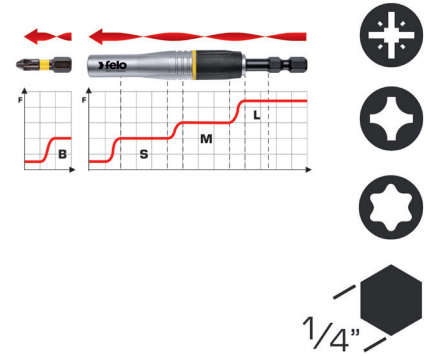

Indhold	Antal dele	Vægt kg	Art. nr	Dkr.	Lager
18x IMPACT Bits C6,3 x 25mm: 1 x PZ 1 / 2 x PZ 2 / 2 x PZ 3 1 x PH 1 / 2 x PH 2 / 2 x PH 3 1 x Torx® 10 / 1 x 15 / 1 x 20 2 x 25 / 2 x 30 / 1 x 40 1 x Bitsholder IMPACT E6,3 x 58 mm Plastboks 135 x 75 x 37 mm	19	0,26	20 719 46	459,00	✓



XS 23 Bitsboks med 23 dele.
Serie 057



Indhold	Antal dele	Vægt kg	Art. nr	Dkr.	Lager
1x Mini skralde 1/4" 5x Toppe: 6 / 7 / 8 / 10 / 13 mm 15x Bits (C6,3 x 25 mm): 4 / 5 / 6 mm / PH 1 / PH 2 / PH 3 / PZ 1 / PZ 2 / PZ 3 / Torx® 10 / Torx® 15 / Torx® 20 / Torx® 25 / Torx® 30 / Torx® 40 1x Adapter C 6,3 = 1/4" - 1/4" (25 mm) 1x Bitsholder E6,3 x 58 mm Plastboks 135 x 75 x 37 mm	23	0,42	57 723 06	389,00	✓



Bitsboks med 35 dele.
Serie 020

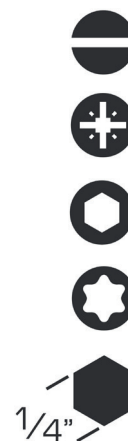

Indhold	Antal dele	Vægt kg	Art. nr	Dkr.	Lager
28x Bits C6,3 x 25 mm: 4,5 x 0,6 / 5,5 x 0,8 / 6,5 x 1,2 / 3 mm / 4 mm / 5 mm / PH 0 / 2 x PH 1 / 2 x PH 2 / PH 3 / 2 x PZ 1 / 3 x PZ 2 / PZ 3 Torx® 5 / 6 / 7 / 8 / 10 / 15 / 20 / 25 / 30 / 40 6x Bits E6,3 x 50 mm: PZ 1 / PZ 2 / PH 2 1x Bitsholder E6,3 x 58 mm Plastboks 135 x 75 x 37 mm	35	0,36	20 735 16	268,00	✓



Bitsboks med 38 dele.
Serie 020

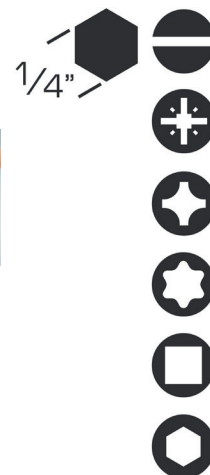

Indhold	Antal dele	Vægt kg	Art. nr	Dkr.	Lager
36x Bits C6,3 x 25 mm: 4,5 x 0,6 / 6,5 x 1,2 / 2 mm / 3 mm / 4 mm / 5 mm / 6 mm / 2 x PZ 1 / 5 x PZ 2 / 2 x PZ 3 / PH 0 / 2 x PH 1 / 4 x PH 2 / 2 x PH 3 / Torx® 6 / 7 / 8 / 10 / 15 / 20 / 25 / 30 / 40 SQ 1 / SQ 2 1x Felo Star automatic-Holder 1x Bitsholder E6,3 x 58 mm Plastboks 135 x 75 x 37 mm	38	0,35	20 738 06	338,00	✓

063

Kabinet nøgle

Sæt



Universal kabinet nøgle i blister.
Serie 063



Indhold	Antal dele	Vægt kg	Art. nr	Dkr.	Lager
1 x Spanner 10 3 x Firkant: 5 mm / 6 mm / 7 mm 1 x Universal kabinet nøgle: 9 mm 1 x dobbelt bit 3 - 5 mm 1 x 1/4"	7	0,16	63 999 01	206,00	✓

100

Momentskruetrækker greb



Skruetrækker med håndtag med moment.
0,6-1,5 Nm.
Serie 100



Torque	Håndtag længde mm	Håndtag Ø mm	Vægt kg	Art. nr	Dkr.	Lager
0,6 - 1,5 Nm	105	32	0,18	100 001 06	509,00	✓

100

Momentskruetrækker greb



Skruetrækker med håndtag med moment.
1,5-3,0 Nm.
Serie 100



Torque	Håndtag længde mm	Håndtag Ø mm	Vægt kg	Art. nr	Dkr.	Lager
1,5 - 3,0 Nm	105	32	0,18	100 002 06	509,00	✓



Skruetrækker med håndtag med moment.
3,0-5,4 Nm.
Serie 100



Torque	Håndtag længde mm	Håndtag Ø mm	Vægt kg	Art. nr	Dkr.	Lager
3,0 – 5,4 Nm	105	32	0,19	100 003 06	509,00	✓



Hvert enkelt håndtag er individuelt kalibreret og certificeret.
Let justering af moment.

Gælder for alle vores skruetrækker håndtag med moment i denne serie.



Nm-Boks 0,6 Nm - 1,5 Nm med 14 dele.
Serie 100



Indhold	Antal dele	Vægt kg	Art. nr	Dkr.	Lager
12x Nm Klinger: Torx® 6 / 7 / 8 / 6 IP / 7 IP / 8 IP / 9 IP / 3,0 x 0,5 / 3,5 x 0,6 / PH 0 / PZ 0 1x Magnetisk bitholder 1x Håndtag 0,6 Nm – 1,5 Nm 1x Justerings værktøj Metal Boks 220 mm x 110 mm x 35 mm	14	1,19	100 991 16	1.117,00	✓



Nm-Box 1,5 Nm – 3,0 Nm med 14 dele.
Serie 100



Indhold	Antal dele	Vægt kg	Art. nr	Dkr.	Lager
12x Nm Klinger : Torx® 9 / Torx® 10 / Torx® 15 / 9 IP / 10 IP / 15 IP / 4,0 x 0,8 / PH 1 / PH 2 / PZ 1 / PZ 2 1x Magnetisk bitsholder 1x Håndtag 1,5 Nm – 3,0 Nm 1x Justerings værktøj Metal Boks 220 mm x 110 mm x 35 mm	14	1,20	100 992 16	1.117,00	✓



Nm-Box 3,0 Nm – 5,4 Nm med 14 dele.
Serie 100



Indhold	Antal dele	Vægt kg	Art. nr	Dkr.	Lager
12x Nm Klinger: Torx® 15 / Torx® 20 / Torx® 25 / 9 IP / 10 IP / 15 IP / 4,0 x 0,8 / PH 1 / PH 2 / PZ 1 / PZ 2 1x Magnetisk bitsholder 1x Håndtag 3,0 Nm – 5,4 Nm 1x Justerings værktøj Metal Boks 220 mm x 110 mm x 35 mm	14	1,30	100 993 16	1.117,00	✓

100

Klinge momentskruetrækker

Nm Klinge
Serie 100

Lige kærnv



0,6 - 1,5 Nm

1,5 - 3,0 Nm

3,0 - 5,4 Nm

Størrelse mm	Klinge længde mm	Art. nr	Dkr.	Lager
3,0 X 0,5	170	100 032 04	54,00	✓
3,5 x 0,6	170	100 353 04	54,00	✓
4,0 x 0,8	170	100 043 04	54,00	✓
5,5 x 1,0	170	100 554 04	54,00	✓

101

Klinge momentskruetrækker

Nm Klinge
Serie 101

Pozidrive



0,6 - 1,5 Nm

1,5 - 3,0 Nm

3,0 - 5,4 Nm

Størrelse	Klinge længde mm	Art. nr	Dkr.	Lager
PZ 0	170	101 001 04	54,00	✓
PZ 1	170	101 102 04	54,00	✓
PZ 2	170	101 203 04	54,00	✓

102

Klinge momentskruetrækker

Nm Klinge
Serie 103

Phillips



1/4"

Størrelse mm	Klinge længde mm	Art. nr	Dkr.	Lager
PH 0	170	102 001 04	54,00	✓
PH 1	170	102 102 04	54,00	✓
PH 2	170	102 203 04	54,00	✓

104

Klinge momentskruetrækker

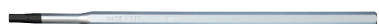
Nm Klinge
Serie 104

Hex = Sekskant



1/4"

Størrelse mm	Klinge længde mm	Art. nr	Dkr.	Lager
1,5	170	104 015 04	54,00	✓
2	170	104 020 04	54,00	✓
2,5	170	104 025 04	54,00	✓
3	170	104 030 04	54,00	✓
4	170	104 040 04	54,00	✓

106

Klinge momentskruetrækker

Nm Klinge
Serie 106

Plus/Minus

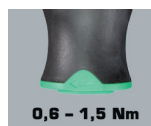

Størrelse	Klinge længde mm	Art. nr	Dkr.	Lager
H 1	170	106 102 04	54,00	✓
H 2	170	106 203 04	54,00	✓

107

Klinge momentskruetrækker

Nm Klinge
Serie 107

Plus/Minus

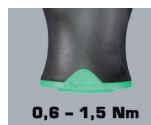

Størrelse	Klinge længde mm	Art. nr	Dkr.	Lager
Z 1	170	107 102 04	54,00	✓
Z 2	170	107 203 04	54,00	✓

108

Klinge momentskruetrækker

Nm Klinge
Serie 108

Torx®

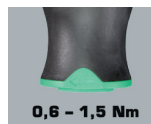

Størrelse	Klinge længde mm	Art. nr	Dkr.	Lager
Torx® 6	170	108 061 04	54,00	✓
Torx® 7	170	108 071 04	54,00	✓
Torx® 8	170	108 083 04	54,00	✓
Torx® 9	170	108 093 04	54,00	✓
Torx® 10	170	108 103 04	54,00	✓
Torx® 15	170	108 153 04	54,00	✓
Torx® 20	170	108 203 04	54,00	✓
Torx® 25	170	108 253 04	54,00	✓

109 **Klinge momentskruetrækker**



Nm Klinge
Serie 109

Torx® Plus



Størrelse	Klinge længde mm	Art. nr	Dkr.	Lager
6 IP	170	109 061 04	54,00	✓
7 IP	170	109 071 04	54,00	✓
8 IP	170	109 083 04	54,00	✓
9 IP	170	109 093 04	54,00	✓
10 IP	170	109 103 04	54,00	✓
15 IP	170	109 153 04	54,00	✓
20 IP	170	109 203 04	54,00	✓
25 IP	170	109 253 04	54,00	✓

118 **Bitsholder momentskruetrækker**



Nm bitsholder
Serie 118

1/4"



Størrelse mm	Klinge længde mm	Art. nr	Dkr.	Lager
1/4"	170	118 125 04	64,00	✓

100 **Klinge momentskruetrækker** **VDE SLIM**



VDE SLIM klinge for moment-
skruetrækker
Serie 100

Lige kær



Størrelse mm	Klinge længde mm	Art. nr	Dkr.	Lager
3,5 X 0,6	170	100 353 94	73,00	✓
4,0 X 0,8	170	100 043 94	73,00	✓
5,5 X 1,0	170	100 554 94	73,00	✓

101

Klinge momentskruetrækker

VDE SLIM



VDE SLIM klinge for moment-
skruetrækker
Serie 101

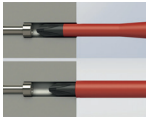
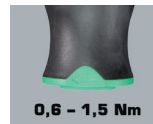

Pozidrive

AC 1000V
IEC 60900
GS

Størrelse	Klinge længde mm	Art. nr	Dkr.	Lager
PZ 1	170	101 102 94	73,00	✓
PZ 2	170	101 203 94	73,00	✓

102

Klinge momentskruetrækker

VDE SLIM



VDE SLIM klinge for moment-
skruetrækker
Serie 102

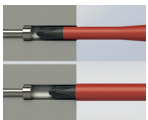

Phillips

AC 1000V
IEC 60900
GS

Størrelse	Klinge længde mm	Art. nr	Dkr.	Lager
PH 1	170	102 102 94	73,00	✓
PH 2	170	102 203 94	73,00	✓

106

Klinge momentskruetrækker

VDE SLIM



VDE SLIM klinge for moment-
skruetrækker
Serie 170

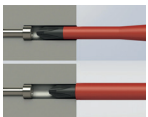
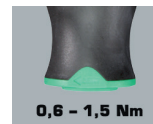

Plus / Minus

AC 1000V
IEC 60900
GS

Størrelse	Klinge længde mm	Art. nr	Dkr.	Lager
H 2	170	106 203 94	73,00	✓
Z 1	170	107 102 94	73,00	✓
Z 2	170	107 203 94	73,00	✓

240

Præcisionskruetrækker

Sæt



Nm-Box 0,6 Nm - 1,5 Nm med 6 dele.
Serie 240



Indhold	Antal dele	Vægt kg	Art. nr	Dkr.	Lager
4x 240 1,5x60 / 2,0x60 / 2,5 x 60 / 3,0x60 2x 242 Philips 00x60 / 0x60	6	0,195	240 961 56	192,00	✓

243

Præcisionskruetrækker

Sæt



Nm-Box 0,6 Nm - 1,5 Nm med 6 dele.
Serie 243



Indhold	Antal dele	Vægt kg	Art. nr	Dkr.	Lager
1x 240 2,5x0,4 1x242 PH 000 3x243 P2 / P5 / P6 1x245 Tri Wing Y D	6	0,254	243 961 56	242,00	✓

280

Præcisionskruetrækker

Sæt



Nm-Box 0,6 Nm - 1,5 Nm med 7 dele.
Serie 280.



Indhold	Antal dele	Vægt kg	Art. nr	Dkr.	Lager
1,5 - 3,0 / 2,0 - 3,5 / 2,5 - 4,0 PH 1 - PH /PH 00 - PH 000 PZ 1 - PZ 0 Håndtag 102 x 19 mm	7	0,163	280 907 06	392,00	✓

038

Slagbitsholder

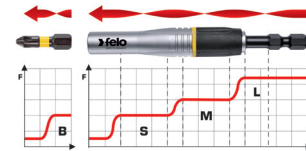
Slagbitsholder 1/4"
Serie 038

Længde mm	Størrelse	Art. nr	Dkr.	Lager
95	E 6,3 = 1/4"	38 295 90	150,00	✓

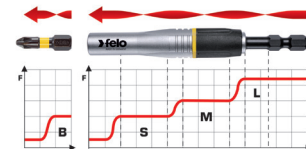
Slagbitsholder 1/4" på SB kort.
Serie 038

Længde mm	Størrelse	Art. nr	Dkr.	Lager
95	E 6,3 = 1/4"	38 295 94	158,00	✓

022

Slagbits 25 mm

Slagbits
Serie 022

Phillips

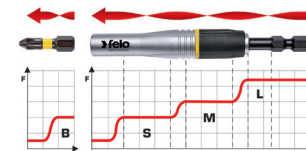

Størrelse mm	Bit længde mm	Størrelse	Art. nr	Pakkestørrelse stk.	Dkr./stk.	Lager
PH 1	25	C 6,3 = 1/4"	22 010 40	5	15,00	✓
PH 2	25	C 6,3 = 1/4"	22 020 40	5	15,00	✓
PH 3	25	C 6,3 = 1/4"	22 030 40	5	15,00	✓

021

Slagbits 25 mm

Slagbits
Serie 021

Pozidrive

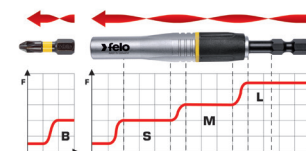

Størrelse	Bit længde mm	Størrelse	Art. nr	Pakkestørrelse stk.	Dkr./stk.	Lager
PZ 1	25	C 6,3 = 1/4"	21 010 40	5	15,00	✓
PZ 2	25	C 6,3 = 1/4"	21 020 40	5	15,00	✓
PZ 3	25	C 6,3 = 1/4"	21 030 40	5	15,00	✓

026

Slagbits 25 mm

Slagbits
Serie 026

Torx®

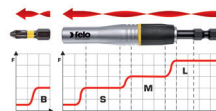

Størrelse	Bit længde mm	Størrelse	Art. nr	Pakkestørrelse stk.	Dkr./stk.	Lager
Torx® 10	25	C 6,3 = 1/4"	26 100 40	5	17,00	✓
Torx® 15	25	C 6,3 = 1/4"	26 150 40	5	17,00	✓
Torx® 20	25	C 6,3 = 1/4"	26 200 40	5	17,00	✓
Torx® 25	25	C 6,3 = 1/4"	26 250 40	5	17,00	✓
Torx® 30	25	C 6,3 = 1/4"	26 300 40	5	17,00	✓
Torx® 40	25	C 6,3 = 1/4"	26 400 40	5	17,00	✓

031

Slagbits 50 mm

Slagbits
Serie 031

Pozidrive

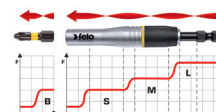

Størrelse	Bit længde mm	Størrelse	Art. nr	Pakkestørrelse stk.	Dkr./stk.	Lager
PZ 1	50	E 6,3 = 1/4"	31 015 40	5	27,00	✓
PZ 2	50	E 6,3 = 1/4"	31 025 40	5	27,00	✓
PZ 3	50	E 6,3 = 1/4"	31 035 40	5	27,00	✓

032

Slagbits 50 mm

Slagbits
Serie 032

Phillips

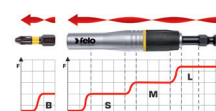

Størrelse	Bit længde mm	Størrelse	Art. nr	Pakkestørrelse stk.	Dkr./stk.	Lager
PH 1	50	E 6,3 = 1/4"	32 015 40	5	27,00	✓
PH 2	50	E 6,3 = 1/4"	32 025 40	5	27,00	✓
PH 3	50	E 6,3 = 1/4"	32 035 40	5	27,00	✓

036

Slagbits 50 mm

Slagbits
Serie 036

Torx®



Størrelse	Bit længde mm	Størrelse	Art. nr	Pakkestørrelse stk.	Dkr./stk.	Lager
Torx® 10	50	E 6,3 = 1/4"	36 105 40	5	28,00	✓
Torx® 15	50	E 6,3 = 1/4"	36 155 40	5	28,00	✓
Torx® 20	50	E 6,3 = 1/4"	36 205 40	5	28,00	✓
Torx® 25	50	E 6,3 = 1/4"	36 255 40	5	28,00	✓
Torx® 30	50	E 6,3 = 1/4"	36 305 40	5	28,00	✓
Torx® 40	50	E 6,3 = 1/4"	36 405 40	5	28,00	✓

038**Justerbar bitsholder****STAR**

Justerbar bitsholder 1/4"
STAR Serie 038

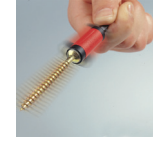

Længde mm	Størrelse	Art. nr	Pakkestørrelse stk.	Dkr./stk.	Lager
70	E 6,3 = 1/4"	38 165 90	1	149,00	✓
150	E 6,3 = 1/4"	38 169 90	1	201,00	✓
450	E 6,3 = 1/4"	38 170 90	1	264,00	✓

059**Dybdestop bitsholder**

Dybdestop bitsholder inkl. Bit PH 2x25 1/4"
Serie 059



Længde mm	Størrelse	Art. nr	Pakkestørrelse stk.	Dkr./stk.	Lager
max. 79	E 6,3 = 1/4"	59 103 90	1	97,00	✓

038**Bitsholder**

Bitsholder 1/4"
Serie 038



Længde mm	Størrelse	Art. nr	Pakkestørrelse stk.	Dkr./stk.	Lager
58	E 6,3 = 1/4"	38 103 90	6	30,00	✓

038**Bitsholder med låsering**

Bitsholder med låsering 1/4"
Serie 038



Længde mm	Størrelse	Art. nr	Pakkestørrelse stk.	Dkr./stk.	Lager
74	E 6,3 = 1/4"	38 102 90	6	49,00	✓
100	E 6,3 = 1/4"	38 105 90	6	108,00	✓

020

Bits 25 mm

INDUSTRIEL

Bits Industriel
Serie 020

Lige kærøv

Størrelse mm	Bit længde mm	Størrelse	Art. nr	Pakkestørrelse stk.	Dkr./stk.	Lager
0,5 x 3,0	25	C 6,3 = 1/4"	20 300 10	10	9,40	✓
0,6 x 3,5	25	C 6,3 = 1/4"	20 310 10	10	9,40	✓
0,5 x 4,0	25	C 6,3 = 1/4"	20 210 10	10	7,90	✓
0,8 x 4,0	25	C 6,3 = 1/4"	20 410 10	10	9,40	✓
0,6 x 4,5	25	C 6,3 = 1/4"	20 400 10	10	5,70	✓
0,8 x 5,0	25	C 6,3 = 1/4"	20 500 10	10	5,70	✓
0,8 x 5,5	25	C 6,3 = 1/4"	20 510 10	10	4,90	✓
1,0 x 5,5	25	C 6,3 = 1/4"	20 520 10	10	9,40	✓
1,0 x 6,0	25	C 6,3 = 1/4"	20 600 10	10	4,90	✓
1,2 x 6,5	25	C 6,3 = 1/4"	20 610 10	10	9,40	✓
1,2 x 8,0	25	C 6,3 = 1/4"	20 800 10	10	21,00	✓

021

Bits 25 mm

INDUSTRIEL

Bits Industriel
Serie 021

Pozidrive

Størrelse	Bit længde mm	Størrelse	Art. nr	Pakkestørrelse stk.	Dkr./stk.	Lager
PZ 0	25	C 6,3 = 1/4"	21 000 10	10	7,50	✓
PZ 1	25	C 6,3 = 1/4"	21 010 10	10	4,20	✓
PZ 1	25	C 6,3 = 1/4"	21 010 17	100	3,90	✓
PZ 2	25	C 6,3 = 1/4"	21 020 10	10	4,20	✓
PZ 2	25	C 6,3 = 1/4"	21 020 17	100	3,90	✓
PZ 3	25	C 6,3 = 1/4"	21 030 10	10	4,50	✓
PZ 3	25	C 6,3 = 1/4"	21 030 17	100	4,20	✓
PZ 4	32	C 6,3 = 1/4"	21 042 10	10	16,90	✓

022

Bits 25 mm

INDUSTRIEL

Bits Industriel
Serie 022

Phillips

* "Grabber = Ekstra Tynd"

Størrelse	Bit længde mm	Størrelse	Art. nr	Pakkestørrelse stk.	Dkr./stk.	Lager
PH 0	25	C 6,3 = 1/4"	22 000 10	10	7,50	✓
PH 1	25	C 6,3 = 1/4"	22 010 10	10	4,20	✓
PH 1	25	C 6,3 = 1/4"	22 010 17	100	3,90	✓
PH 2	25	C 6,3 = 1/4"	22 020 10	10	4,20	✓
PH 2	25	C 6,3 = 1/4"	22 020 17	100	3,90	✓
PH 2 "Grabber" *	25	C 6,3 = 1/4"	22 002 10	10	4,90	✓
PH 3	25	C 6,3 = 1/4"	22 030 10	10	4,50	✓
PH 3	25	C 6,3 = 1/4"	22 030 17	100	4,20	✓
PH 4	32	C 6,3 = 1/4"	22 042 10	10	16,90	✓



Bits Industriel
Serie 024



Hexagon = sekskant

Størrelse mm	Bit længde mm	Størrelse	Art. nr	Pakkestørrelse stk.	Dkr./stk.	Lager
2,0	25	C 6,3 = 1/4"	24 200 10	10	8,30	✓
2,5	25	C 6,3 = 1/4"	24 250 10	10	8,30	✓
3,0	25	C 6,3 = 1/4"	24 300 10	10	8,30	✓
4,0	25	C 6,3 = 1/4"	24 400 10	10	8,30	✓
5,0	25	C 6,3 = 1/4"	24 500 10	10	8,30	✓
5,5	25	C 6,3 = 1/4"	24 550 10	10	12,00	✓
6,0	25	C 6,3 = 1/4"	24 600 10	10	12,00	✓
8,0	25	C 6,3 = 1/4"	24 800 10	10	15,00	✓



Bits Industriel
Serie 026



Torx®

Størrelse mm	Bit længde mm	Størrelse	Art. nr	Pakkestørrelse stk.	Dkr./stk.	Lager
Torx® 6	25	C 6,3 = 1/4"	26 060 10	10	9,80	✓
Torx® 7	25	C 6,3 = 1/4"	26 070 10	10	9,80	✓
Torx® 8	25	C 6,3 = 1/4"	26 080 10	10	9,80	✓
Torx® 9	25	C 6,3 = 1/4"	26 090 10	10	9,80	✓
Torx® 10	25	C 6,3 = 1/4"	26 100 10	10	7,50	✓
Torx® 10	25	C 6,3 = 1/4"	26 100 17	100	7,20	✓
Torx® 15	25	C 6,3 = 1/4"	26 150 10	10	7,50	✓
Torx® 15	25	C 6,3 = 1/4"	26 150 17	100	7,20	✓
Torx® 20	25	C 6,3 = 1/4"	26 200 10	10	7,50	✓
Torx® 20	25	C 6,3 = 1/4"	26 200 17	100	7,20	✓
Torx® 25	25	C 6,3 = 1/4"	26 250 10	10	7,50	✓
Torx® 25	25	C 6,3 = 1/4"	26 250 17	100	7,20	✓
Torx® 27	25	C 6,3 = 1/4"	26 270 10	10	9,80	✓
Torx® 30	25	C 6,3 = 1/4"	26 300 10	10	7,50	✓
Torx® 30	25	C 6,3 = 1/4"	26 300 17	100	7,20	✓
Torx® 40	25	C 6,3 = 1/4"	26 400 10	10	7,50	✓
Torx® 45	25	C 6,3 = 1/4"	26 450 10	10	29,00	✓
Torx® 50	26	C 6,3 = 1/4"	26 500 10	10	32,00	✓
Torx® 50	32	C 6,3 = 1/4"	26 501 10	10	38,00	✓



Bits Industriel
Serie 027



Torx® TR

Størrelse	Bit længde mm	Størrelse	Art. nr	Pakkestørrelse stk.	Dkr./stk.	Lager
Torx® TR 7	25	C 6,3 = 1/4"	27 070 10	10	23,00	✓
Torx® TR 8	25	C 6,3 = 1/4"	27 080 10	10	23,00	✓
Torx® TR 9	25	C 6,3 = 1/4"	27 090 10	10	23,00	✓
Torx® TR 10	25	C 6,3 = 1/4"	27 100 10	10	16,50	✓
Torx® TR 15	25	C 6,3 = 1/4"	27 150 10	10	16,50	✓
Torx® TR 20	25	C 6,3 = 1/4"	27 200 10	10	16,50	✓
Torx® TR 25	25	C 6,3 = 1/4"	27 250 10	10	16,50	✓
Torx® TR 27	25	C 6,3 = 1/4"	27 270 10	10	16,50	✓
Torx® TR 30	25	C 6,3 = 1/4"	27 300 10	10	16,50	✓
Torx® TR 40	25	C 6,3 = 1/4"	27 400 10	10	16,50	✓



Bits Industriel
Serie 030



Lige kærø

Størrelse mm	Bit længde mm	Størrelse	Art. nr	Pakkestørrelse stk.	Dkr./stk.	Lager
0,5 x 3,0	50	E 6,3 = 1/4"	30 305 10	10	16,20	✓
0,6 x 3,5	50	E 6,3 = 1/4"	30 315 10	10	16,20	✓
0,8 x 4,0	50	E 6,3 = 1/4"	30 415 10	10	16,20	✓
0,8 x 5,0	50	E 6,3 = 1/4"	30 505 10	10	14,70	✓
0,8 x 5,5	50	E 6,3 = 1/4"	30 515 10	10	14,70	✓
1,0 x 5,5	50	E 6,3 = 1/4"	30 525 10	10	16,20	✓
1,0 x 6,0	50	E 6,3 = 1/4"	30 605 10	10	14,70	✓
1,2 x 6,5	50	E 6,3 = 1/4"	30 615 10	10	16,20	✓
1,2 x 8,0	50	E 6,3 = 1/4"	30 805 10	10	16,20	✓
1,6 x 8,0	50	E 6,3 = 1/4"	30 815 10	10	36,00	✓
1,6 x 10,0	50	E 6,3 = 1/4"	30 105 10	10	36,00	✓

030

Bits 50 mm

INDUSTRIEL

Bits Industriel
Serie 030

Pozidrive

Størrelse	Bit længde mm	Størrelse	Art. nr	Pakkestørrelse stk.	Dkr./stk.	Lager
PZ 1	50	E 6,3 = 1/4"	31 015 10	10	13,50	✓
PZ 2	50	E 6,3 = 1/4"	31 025 10	10	13,50	✓
PZ 3	50	E 6,3 = 1/4"	31 035 10	10	16,20	✓

032

Bits 50 mm

INDUSTRIEL

Bits Industriel
Serie 032

Phillips

Størrelse	Bit længde mm	Størrelse	Art. nr	Pakkestørrelse stk.	Dkr./stk.	Lager
PH 0	50	E 6,3 = 1/4"	32 005 10	10	15,80	✓
PH 1	50	E 6,3 = 1/4"	32 015 10	10	11,70	✓
PH 2	50	E 6,3 = 1/4"	32 025 10	10	11,70	✓
PH 2	50	E 6,3 = 1/4"	32 025 17	100	11,40	✓
PH 3	50	E 6,3 = 1/4"	32 035 10	10	15,80	✓

036

Bits 50 mm

INDUSTRIEL

Bits Industriel
Serie 036

Torx®

Størrelse	Bit længde mm	Størrelse	Art. nr	Pakkestørrelse stk.	Dkr./stk.	Lager
Torx® 5	50	E 6,3 = 1/4"	36 055 10	10	26,00	✓
Torx® 6	50	E 6,3 = 1/4"	36 065 10	10	26,00	✓
Torx® 7	50	E 6,3 = 1/4"	36 075 10	10	26,00	✓
Torx® 8	50	E 6,3 = 1/4"	36 085 10	10	26,00	✓
Torx® 9	50	E 6,3 = 1/4"	36 095 10	10	26,00	✓
Torx® 10	50	E 6,3 = 1/4"	36 105 10	10	18,80	✓
Torx® 15	50	E 6,3 = 1/4"	36 155 10	10	18,80	✓
Torx® 20	50	E 6,3 = 1/4"	36 205 10	10	18,80	✓
Torx® 25	50	E 6,3 = 1/4"	36 255 10	10	18,80	✓
Torx® 27	50	E 6,3 = 1/4"	36 275 10	10	26,00	✓
Torx® 30	50	E 6,3 = 1/4"	36 305 10	10	18,80	✓
Torx® 40	50	E 6,3 = 1/4"	36 405 10	10	18,80	✓

034

Bits 50 mm

INDUSTRIEL



Bits Industriel
Serie 034



Hexagon = 6-kant

Størrelse mm	Bit længde mm	Størrelse	Art. nr	Pakkestørrelse stk.	Dkr./stk.	Lager
2,5	50	E 6,3 = 1/4"	34 255 10	10	15,00	✓
3,0	50	E 6,3 = 1/4"	34 305 10	10	15,00	✓
4,0	50	E 6,3 = 1/4"	34 405 10	10	15,00	✓
5,0	50	E 6,3 = 1/4"	34 505 10	10	15,00	✓
6,0	50	E 6,3 = 1/4"	34 605 10	10	15,00	✓
8,0	50	E 6,3 = 1/4"	34 805 10	10	15,00	✓

030

Bits 73 mm

INDUSTRIEL



Bits Industriel
Serie 030



Lige kærø

Størrelse mm	Bit længde mm	Størrelse	Art. nr	Pakkestørrelse stk.	Dkr./stk.	Lager
0,5 x 3,0	73	E 6,3 = 1/4"	30 307 10	5	25,00	✓
0,6 x 3,5	73	E 6,3 = 1/4"	30 317 10	5	25,00	✓
0,8 x 4,0	73	E 6,3 = 1/4"	30 417 10	5	25,00	✓
0,8 x 5,0	73	E 6,3 = 1/4"	30 507 10	5	25,00	✓
1,0 x 5,5	73	E 6,3 = 1/4"	30 527 10	5	25,00	✓
1,2 x 6,5	73	E 6,3 = 1/4"	30 617 10	5	25,00	✓

031

Bits 73 mm

INDUSTRIEL



Bits Industriel
Serie 031



Pozidrive

Størrelse	Bit længde mm	Størrelse	Art. nr	Pakkestørrelse stk.	Dkr./stk.	Lager
PZ 1	73	E 6,3 = 1/4"	31 017 10	5	19,50	✓
PZ 2	73	E 6,3 = 1/4"	31 027 10	5	19,50	✓
PZ 3	73	E 6,3 = 1/4"	31 037 10	5	25,00	✓

032

Bits 73 mm

INDUSTRIEL

Bits Industriel
Serie 032

Phillips



Størrelse	Bit længde mm	Størrelse	Art. nr	Pakkestørrelse stk.	Dkr./stk.	Lager
PH 1	73	E 6,3 = 1/4"	32 017 10	5	19,50	✓
PH 2	73	E 6,3 = 1/4"	32 027 10	5	19,50	✓
PH 3	73	E 6,3 = 1/4"	32 037 10	5	25,00	✓

036

Bits 73 mm

INDUSTRIEL

Bits Industriel
Serie 036

Torx®



Størrelse	Bit længde mm	Størrelse	Art. nr	Pakkestørrelse stk.	Dkr./stk.	Lager
Torx® 10	73	E 6,3 = 1/4"	36 107 10	3	30,00	✓
Torx® 15	73	E 6,3 = 1/4"	36 157 10	3	30,00	✓
Torx® 20	73	E 6,3 = 1/4"	36 207 10	3	30,00	✓
Torx® 25	73	E 6,3 = 1/4"	36 257 10	3	30,00	✓
Torx® 27	73	E 6,3 = 1/4"	36 277 10	3	38,00	✓
Torx® 30	73	E 6,3 = 1/4"	36 307 10	3	30,00	✓
Torx® 40	73	E 6,3 = 1/4"	36 407 10	3	30,00	✓

032

Bits 73 mm

INDUSTRIEL

Bits Industriel
Serie 032

Plus / Minus



Størrelse	Bit længde mm	Størrelse	Art. nr	Pakkestørrelse stk.	Dkr./stk.	Lager
H 1	73	E 6,3 = 1/4"	32 101 10	5	32,00	✓
H 2	73	E 6,3 = 1/4"	32 202 10	5	32,00	✓

031

Bits 73 mm

INDUSTRIEL

Bits Industriel
Serie 031

Plus / Minus



Størrelse	Bit længde mm	Størrelse	Art. nr	Pakkestørrelse stk.	Dkr./stk.	Lager
Z 1	73	E 6,3 = 1/4"	31 101 10	5	26,00	✓
Z 2	73	E 6,3 = 1/4"	31 202 10	5	26,00	✓

036

Bits 90 mm

INDUSTRIEL

Bits Industriel
Serie 036

Torx®



Størrelse	Bit længde mm	Størrelse	Art. nr	Pakkestørrelse stk.	Dkr./stk.	Lager
Torx® 20	90	E 6,3 = 1/4"	36 209 10	3	54,00	✓
Torx® 25	90	E 6,3 = 1/4"	36 259 10	3	54,00	✓
Torx® 30	90	E 6,3 = 1/4"	36 309 10	3	54,00	✓

031

Bits 100 mm

INDUSTRIEL

Bits Industriel
Serie 031

Pozidrive



Størrelse	Bit længde mm	Størrelse	Art. nr	Pakkestørrelse stk.	Dkr./stk.	Lager
PZ 1	100	E 6,3 = 1/4"	31 018 10	3	48,00	✓
PZ 2	100	E 6,3 = 1/4"	31 028 10	3	48,00	✓
PZ 3	100	E 6,3 = 1/4"	31 038 10	3	48,00	✓

032

Bits 150 mm

INDUSTRIEL

Bits Industriel
Serie 032

Phillips



Størrelse	Bit længde mm	Størrelse	Art. nr	Pakkestørrelse stk.	Dkr./stk.	Lager
PH 1	150	E 6,3 = 1/4"	32 019 10	3	59,00	✓
PH 2	150	E 6,3 = 1/4"	32 029 10	3	59,00	✓

031

Bits 150 mm

INDUSTRIEL



Bits Industriel
Serie 031



Pozidrive

Størrelse	Bit længde mm	Størrelse	Art. nr	Pakkestørrelse stk.	Dkr./stk.	Lager
PZ 1	150	E 6,3 = 1/4"	31 019 10	3	59,00	✓
PZ 2	150	E 6,3 = 1/4"	31 029 10	3	59,00	✓
PZ 3	150	E 6,3 = 1/4"	31 039 10	3	59,00	✓

036

Bits 150 mm

INDUSTRIEL



Bits Industriel
Serie 036



Torx®

Størrelse	Bit længde mm	Størrelse	Art. nr	Pakkestørrelse stk.	Dkr./stk.	Lager
Torx® 10	150	E 6,3 = 1/4"	36 100 10	3	60,00	✓
Torx® 15	150	E 6,3 = 1/4"	36 150 10	3	60,00	✓
Torx® 20	150	E 6,3 = 1/4"	36 200 10	3	60,00	✓
Torx® 25	150	E 6,3 = 1/4"	36 250 10	3	60,00	✓
Torx® 30	150	E 6,3 = 1/4"	36 300 10	3	60,00	✓

039

Topbits

Sæt



Topbitsæt med 6 dele.

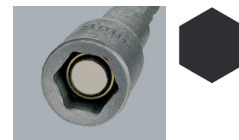

Indhold	Antal dele	Vægt kg	Art. nr	Dkr.	Lager
6 / 7 / 8 / 10 / 12 / 13 mm	6	0,55	39 961 06	209,00	✓

590

KombinationstangKombinationstang
Serie 590

Længde mm	Vægt Kg	Art. nr	Dkr.	Lager
165	0,17	590 016 40	183,00	✓
180	0,24	590 018 40	193,00	✓

591

Lang kombinationstangLang kombinationstang 240 mm
(Lineman's Tang)
Serie 591

Længde mm	Vægt Kg	Art. nr	Dkr.	Lager
240	0,24	590 024 40	356,00	✓

591

SkævbidderSkævbidder
Serie 591

Længde mm	Vægt Kg	Art. nr	Dkr.	Lager
145	0,16	591 014 40	170,00	✓
160	0,20	591 016 40	198,00	✓
180	0,24	591 018 40	210,00	✓

591

Kraft SkævbidderKraft Skævbidder 180 mm
Serie 591

Længde mm	Vægt Kg	Art. nr	Dkr.	Lager
180	0,25	591 118 40	244,00	✓

591

Kraft Skævbidder

Kraft Skævbidder med udveksling.
Serie 591



Længde mm	Vægt Kg	Art. nr	Dkr.	Lager
180	0,25	591 318 40	281,00	✓
200	0,33	591 020 40	288,00	✓

592

Kombi-spidstang

Kombi-spidstang.
Serie 592



Længde mm	Vægt Kg	Art. nr	Dkr.	Lager
170	0,14	592 017 40	216,00	✓
205	0,19	592 020 40	220,00	✓

592

Kombi-spidstang 45°

Kombi-spidstang med 45° knæk.
Serie 592

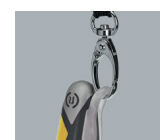

Længde mm	Vægt Kg	Art. nr	Dkr.	Lager
205	0,20	592 220 40	239,00	✓

895

Vandpumpetang

CLASSIC

Vandpumpetang Classic
Serie 895

Længde mm	Vægt Kg	Art. nr	Dkr.	Lager
180	0,19	895 018 40	199,00	✓
240	0,35	895 025 40	204,00	✓
300	0,49	895 030 40	288,00	✓
400	1,11	895 040 40	492,00	✓

895

Vandpumpetang

MX

Vandpumpetang MX
Serie 895

Længde mm	Vægt Kg	Art. nr	Dkr.	Lager
180	0,19	895 180 40	255,00	✓
250	0,34	895 250 40	263,00	✓
300	0,48	895 300 40	308,00	✓
400	1,10	895 400 40	545,00	✓

593

Lige låseringstang

UDVENDIG

Lige låseringstang udvendig.
Serie 593

mm	Vægt Kg	Art. nr	Dkr.	Lager
10 - 25	0,10	593 010 40	174,00	✓
19 - 60	0,15	593 019 40	182,00	✓
40 - 100	0,26	593 040 40	231,00	✓
85 - 140	0,45	593 085 40	367,00	✓

593

Låseringstang 90°

INDVENDIG

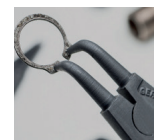
90° Låseringstang indvendig.
Serie 593

mm	Vægt Kg	Art. nr	Dkr.	Lager
10 - 25	0,10	593 210 40	185,00	✓
19 - 60	0,15	593 219 40	202,00	✓
40 - 100	0,26	593 240 40	250,00	✓
85 - 140	0,45	593 285 40	400,00	✓

594

Lige låseringstang**INDVENDIG**

Lige låseringstang indvendig.
Serie 594



mm	Vægt Kg	Art. nr	Dkr.	Lager
8 - 13	0,10	594 008 40	161,00	✓
12 - 25	0,10	594 012 40	158,00	✓
19 - 60	0,15	594 019 40	170,00	✓
40 - 100	0,26	594 040 40	208,00	✓
85 - 140	0,45	594 085 40	339,00	✓

594

Lige låseringstang 90°**UDVENDIG**

90° låseringstang udvendig.
Serie 594



mm	Vægt Kg	Art. nr	Dkr.	Lager
12 - 25	0,10	594 212 40	174,00	✓
19 - 60	0,15	594 219 40	183,00	✓
40 - 100	0,26	594 240 40	221,00	✓
85 - 140	0,45	594 285 40	356,00	✓

894

Bidetang

Bidetang 210 mm.
Serie 894

Længde mm	Vægt Kg	Art. nr	Dkr.	Lager
210	0,37	894 020 40	123,00	✓

894

KX Flisetang

KX Flisetang
Serie 894



Længde mm	Vægt Kg	Art. nr	Dkr.	Lager
260	0,36	894 026 40	228,00	✓
300	0,49	894 030 40	251,00	✓

580

Kombinationstang VDE



Kombinationstang VDE.
Serie 580

AC 1000V
IEC 60900



Længde mm	Vægt Kg	Art. nr	Dkr.	Lager
165	0,18	580 016 40	211,00	✓
180	0,25	580 018 40	219,00	✓
205	0,30	580 205 40	275,00	✓

580

ErgoMulti tang VDE



ErgoMulti tang VDE 200 mm.
Serie 580

AC 1000V
IEC 60900



Længde mm	Vægt Kg	Art. nr	Dkr.	Lager
200	0,30	580 120 40	390,00	✓

581

Skævbider VDE



Skævbider VDE
Serie 581

AC 1000V
IEC 60900



Længde mm	Vægt Kg	Art. nr	Dkr.	Lager
160	0,21	581 016 40	226,00	✓
180	0,24	581 018 40	238,00	✓

581

Kraft Skævbider VDE

Kraft Skævbider VDE 200 mm.
Serie 581

AC 1000V
IEC 60900



Længde mm	Vægt Kg	Art. nr	Dkr.	Lager
200	0,31	581 020 40	290,00	✓

583

Elektriker Skævbider VDE

Elektriker Skævbider VDE 190 mm.
Serie 583

AC 1000V
IEC 60900

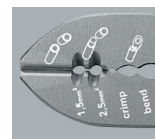

Size mm	Vægt Kg	Art. nr	Dkr.	Lager
190	0,25	583 019 40	344,00	✓

584

Kabelsaks VDE

Kabelsaks VDE
Serie 584

AC 1000V
IEC 60900



Længde mm	Vægt Kg	Art. nr	Dkr.	Lager
160	0,31	584 016 40	299,00	✓
210	0,32	584 021 40	370,00	✓

586

Multitang VDE

Multitang VDE 180 mm.
Serie 586

AC 1000V
IEC 60900

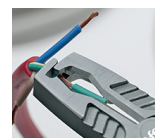

Længde mm	Vægt Kg	Art. nr	Dkr.	Lager
180	0,31	586 018 40	339,00	✓

582

Kombi-spidstang VDEKombi-spidstang VDE
Serie 582AC 1000V
IEC 60900

Længde mm	Vægt Kg	Art. nr	Dkr.	Lager
170	0,15	582 017 40	213,00	✓
205	0,20	582 020 40	228,00	✓

582

Kombi-spidstang 45° VDEKombi-spidstang 45° VDE
Serie 582AC 1000V
IEC 60900

Længde mm	Vægt Kg	Art. nr	Dkr.	Lager
205	0,20	582 225 40	268,00	✓

583

Afisoleringsstang 45° VDEAfisoleringsstang 160 mm VDE
Serie 583AC 1000V
IEC 60900

Længde mm	Vægt Kg	Art. nr	Dkr.	Lager
160	0,18	583 016 40	228,00	✓

583

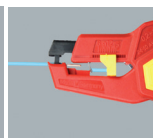
Automatisk afisoleringstangAutomatisk afisoleringstang 160 mm VDE
Serie 5830,2 - 6,0 mm²
24 - 10 AWG

Vægt Kg	Art. nr	Dkr.	Lager
0,12	583 999 11	201,00	✓

584

Kabel stripper



Kabel stripper.
*Ekstra knive i håndtaget.
Serie 584

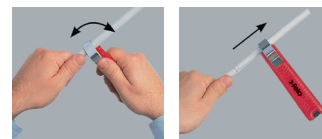
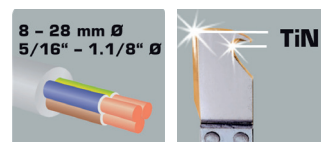

Vægt Kg	Art. nr	Dkr.	Lager
0,10	584 018 11	127,00	✓

592

Prestang



Prestang til endehylser 0,5 - 16 mm.
Serie 592

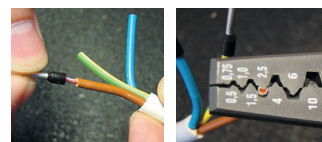

Vægt Kg	Art. nr	Dkr.	Lager
0,25	592 319 40	197,00	✓

580

E-Detektor



E-Detektor
Serie 580

- Kontaktløs AC strømtester med kontakt
- Spænding mellem 90 - 1000V
- Lys til belysning af målepunkter
- Overholder EN 61010-1, målekategori CAT III / 300V



Vægt Kg	Art. nr	Dkr.	Lager
0,03	580 002 00	153,00	✓

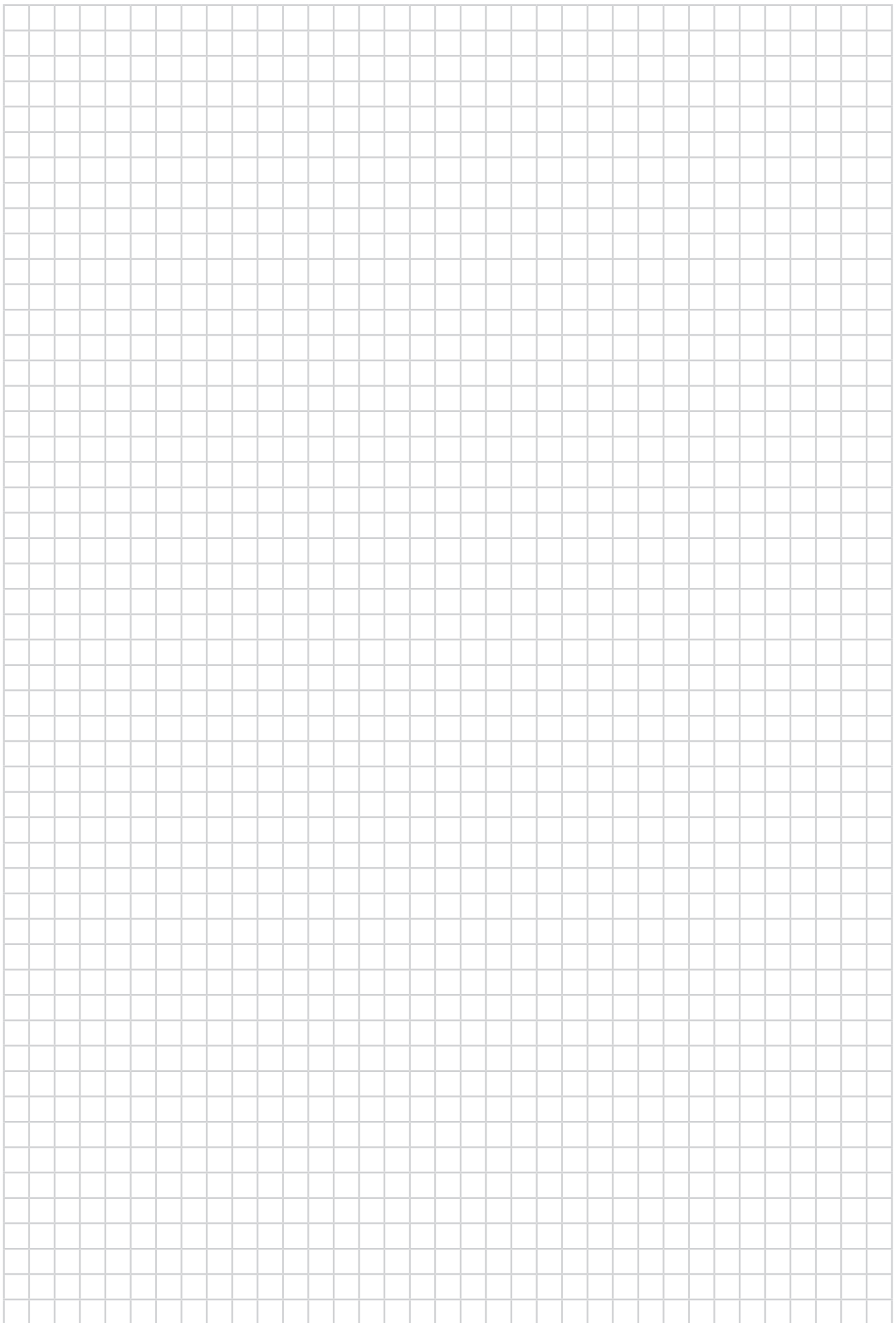





Ringgaffelnøgler.

Forkrommet, Krom Vanadium,
DIN 3113 A / ISO 7738

MM	L mm	Art. nr	Dkr	Lager
6	100	50810006080	26,00	✓
7	110	50810007080	26,00	✓
8	120	50810008080	27,00	✓
9	130	50810009080	27,00	✓
10	140	50810010080	28,00	✓
11	150	50810011080	29,00	✓
12	160	50810012080	33,00	✓
13	170	50810013080	36,00	✓
14	180	50810014080	39,00	✓
15	190	50810015080	39,00	✓
16	200	50810016080	40,00	✓
17	210	50810017080	43,00	✓
18	220	50810018080	52,00	✓
19	230	50810019080	64,00	✓
20	240	50810020080	64,00	✓
21	250	50810021080	69,00	✓
22	260	50810022080	83,00	✓
24	280	50810024080	101,00	✓
27	310	50810027080	126,00	✓
30	340	50810030080	150,00	✓
32	360	50810032080	153,00	✓
36	400	50810036080	356,00	✓
41	450	50810041080	517,00	✓



Ringgaffelnøgle sæt.

Forkrommet, Krom Vanadium,
DIN 3113 A / ISO 7738

MM	Antal	Art. nr	Dkr	Lager
8-10-12-13-14-15-17-19	8	50810724280 Karton	291,00	✓
6-7-8-9-10-11-12-13-14-17-19-22	12	50810727180 Rullemappe	425,00	✓
6-7-8-9-10-11-12-13-14-15-16-17-18-19-20-21-22-24-27-30-32	21	50810729480 Rullemappe	967,00	✓



Ringgaffelnøgler med skralde.

Forkromet, Krom Vanadium, 72 td.
Skralde DIN 899 række / ISO 1711-1
Ringgaffel DIN 899 række C /ISO 1711



MM	L mm	Art. nr	Dkr	Lager
8	140,0	50720008080	110,00	✓
9	150,0	50720009080	113,00	✓
10	160,0	50720010080	115,00	✓
11	165,0	50720011080	120,00	✓
12	172,0	50720012080	127,00	✓
13	178,0	50720013080	137,00	✓
14	190,0	50720014080	138,00	✓
15	200,0	50720015080	145,00	✓
16	207,0	50720016080	154,00	✓
17	225,0	50720017080	161,00	✓
18	240,0	50720018080	172,00	✓
19	248,0	50720019080	175,00	✓
22	278,0	50720022080	203,00	✓
24	300,8	50720024080	242,00	✓
27	304,1	50720027080	350,00	✓



Ringgaffelnøgler med skralde.

Forkromet, Krom Vanadium, 72 td.
Skralde DIN 899 række / ISO 1711-1
Ringgaffel DIN 899 række C /ISO 1711



MM	Antal	Art. nr	Dkr	Lager
8-10-12-13-17-19	6	50720600180 Rullemappe	802,00	✓
8-10-12-13-14-15-17-19	8	50720600380 Rullemappe	1.037,00	✓
8-10-12-13-14-15-16-17-18-19	10	50720600280 Plastbox	1.397,00	✓



Ringgaffelnøgler med skralde og omskifter.



Forkromet, Krom Vanadium, 72 td.
Skralde DIN 899 række / ISO 1711-1
Ringgaffel DIN 899 række C /ISO 1711

MM	L mm	Art. nr	Dkr	Lager
8	140,0	50725008080	149,00	✓
9	150,0	50725009080	149,00	✓
10	160,0	50725010080	156,00	✓
11	165,0	50725011080	156,00	✓
12	170,0	50725012080	160,00	✓
13	178,0	50725013080	160,00	✓
14	190,0	50725014080	187,00	✓
15	200,0	50725015080	187,00	✓
16	210,0	50725016080	221,00	✓
17	225,0	50725017080	221,00	✓
18	237,0	50725018080	238,00	✓
19	248,0	50725019080	238,00	✓
22	290,0	50725022080	351,00	✓
24	335,0	50725024080	424,00	✓
27	353,0	50725027080	433,00	✓
30	419,0	50725030080	552,00	✓
32	420,0	50725032080	573,00	✓



Ringgaffelnøgler med skralde og omskifter.



Forkromet, Krom Vanadium, 72 td.
Skralde DIN 899 række / ISO 1711-1
Ringgaffel DIN 899 række C /ISO 1711

	Antal	Art. nr	Dkr	Lager
8-10-12-13-17-19	6	50725600180 Rullemappe	983,00	✓
8-10-12-13-14-15-17-19	8	50725600380 Rullemappe	1.343,00	✓
8-10-11-12-13-14-16-17-18-19	10	50725600280 Plastbox	1.523,00	✓

50839

Svensknøgle

Forkromet, Krom Vanadium.

1/4"

MM/AF		Længde mm	Antal	Art. nr	Dkr	Lager
0-20	0 - 1/4"	160	5	50839000680	96,00	✓
0-25	0 - 1"	205	5	50839000880	121,00	✓
0-30	0 - 1.1/4"	255	5	50839001080	172,00	✓
0-35	0 - 1.1/2"	305	5	50839001280	223,00	✓

50825-00-15

Skralde 1/4" med 2-Komponent håndtag.

Forkromet, Krom Vanadium, 48 td.
DIN 3122 D / ISO 3315**1/4"**

□ ■	Længde mm	Antal	Art. nr	Dkr	Lager
1/4"	150	1	50825015083	183,00	✓

50825-10-17

Skralde 1/4" med låsbart hoved og ergonomisk 2-Komponent håndtag.

Forkromet, Krom Vanadium, 60 td.

1/4"

□ ■	Længde mm	Antal	Art. nr	Dkr	Lager
1/4"	150	1	50825101783	183,00	✓

50825-00-17

Skralde 1/4" med bevægeligt, låsbar hoved og ergonomisk 2-Komponent håndtag samt bælte klips.

Forkromet, Krom Vanadium, 48 td.

1/4"

□ ■	Længde mm	Antal	Art. nr	Dkr	Lager
1/4"	140	1	50825017083	250,00	✓

50825-00-18

T-greb 1/4" i støbt zink med skraldefunktion, samt højre/venstre omskifter.

1/4"

	Længde mm	Antal	Art. nr	Dkr	Lager
1/4"	115	1	50825018083	207,00	✓

50825-10-15

Skralde 1/4" Composit med stålkerne overtrukket med en 2-Komponent plast belægning.

Forkromet, Krom Vanadium, 48 td.
DIN 3122 D / ISO 3315

1/4"

	Længde mm	Antal	Art. nr	Dkr	Lager
1/4"	148	1	50825101500	212,00	✓

50825-03

T-Greb 1/4"

Forkromet, Krom Vanadium.
DIN 3123 B / ISO 3316

1/4"

	Længde mm	Antal	Art. nr	Dkr	Lager
1/4"	115	1	50825030083	37,00	✓

50825-04 / 50825-05

Forlænger 1/4".

Forkromet, Krom Vanadium.
DIN 3123 B / ISO 3316

1/4"

	Længde mm	Antal	Art. nr	Dkr	Lager
1/4"	50	1	50825040083	21,00	✓
1/4"	100	1	50825050083	23,00	✓

50825-05-5

Forlænger 1/4" med kugleled.

Forkromet, Krom Vanadium.
DIN 3123 B / ISO 3316

1/4"

	Længde mm	Antal	Art. nr	Dkr	Lager
1/4"	102	1	50825055083	38,00	✓

50825-05-6 / 50825-05-07

Forlænger 1/4" med hurtigskift/holder.

1/4"

	Længde mm	Antal	Art. nr	Dkr	Lager
1/4"	100	1	50825056083	73,00	✓
1/4"	250	1	50825057083	98,00	✓

50825-06

Kardanled 1/4".

DIN 3123 C / ISO 3316

1/4"

	Længde mm	Antal	Art. nr	Dkr	Lager
1/4"	37	1	50825060083	51,00	✓

50825-08



Skruetrækker med 1/4" tilslutning.

DIN 3122 E / ISO 3315

1/4"

	Længde mm	Antal	Art. nr	Dkr	Lager
1/4"	150	1	50825080083	37,00	✓

50800-3306



Top til 1/4" bits.

Forkromet, Krom Vanadium.

1/4"

1/4"

	Længde mm	Antal	Art. nr	Dkr	Lager
1/4"	25	1	50800330683	16,00	✓

50825-6

Top 1/4"

Forkromet, Krom Vanadium.
DIN 3124 / ISO 2725

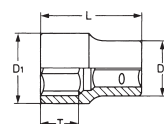

1/4"

SP

 MM	L mm	T mm	D1 mm	D2 mm	Art. nr	Dkr	Lager
4,0	25,0	9,0	7,0	12,0	50825600483	19,00	✓
4,5	25,0	9,0	7,0	12,0	50825604583	19,00	✓
5,0	25,0	9,0	8,0	12,0	50825600583	19,00	✓
5,5	25,0	9,0	9,0	12,0	50825605583	19,00	✓
6,0	25,0	9,0	9,0	12,0	50825600683	19,00	✓
7,0	25,0	9,0	10,0	12,0	50825600783	19,00	✓
8,0	25,0	9,0	12,0	12,0	50825600883	19,00	✓
9,0	25,0	11,0	13,0	13,0	50825600983	19,00	✓
10,0	25,0	11,0	14,0	14,0	50825601083	19,00	✓
11,0	25,0	12,0	16,0	16,0	50825601183	25,00	✓
12,0	25,0	13,0	17,0	17,0	50825601283	25,00	✓
13,0	25,0	13,0	18,0	18,0	50825601383	25,00	✓
14,0	25,0	14,0	19,5	19,5	50825601483	27,00	✓
15,0	25,0	15,0	21,5	21,5	50825601583	29,00	✓

50825-19



Top lang 1/4".

Forkromet, Krom Vanadium.
DIN 3124 / ISO 2725

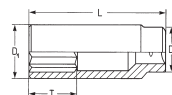

MM	L mm	T mm	D1 mm	D2 mm	Art. nr	Dkr	Lager
6,0	50,0	12,0	10,0	12,0	50825190683	32,00	✓
7,0	50,0	19,0	10,5	12,0	50825190783	32,00	✓
8,0	50,0	19,0	12,0	12,0	50825190883	32,00	✓
9,0	50,0	19,0	13,0	12,0	50825190983	32,00	✓
10,0	50,0	21,0	14,5	13,0	50825191083	34,00	✓
11,0	50,0	23,0	16,0	14,0	50825191183	35,00	✓
12,0	50,0	23,0	17,0	15,0	50825191283	36,00	✓
13,0	50,0	23,0	18,0	16,0	50825191383	36,00	✓
14,0	50,0	23,0	19,0	17,0	50825191483	38,00	✓

50825-20



Top 1/4" med Torx indvendig.

Forkromet, Krom Vanadium.

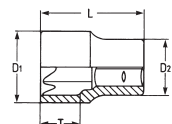

E	mm	L mm	L1 mm	L2 mm	D2 mm	Art. nr	Dkr	Lager
4	3,86	25,0	7,0	7,0	12,0	50825200483	33,00	✓
5	4,75	25,0	7,0	8,0	12,0	50825200583	33,00	✓
6	5,74	25,0	7,0	9,0	12,0	50825200683	33,00	✓
7	6,22	25,0	12,0	11,0	12,0	50825200783	33,00	✓
8	7,52	25,0	12,0	12,0	12,0	50825200883	33,00	✓
10	9,42	25,0	12,0	14,0	14,0	50825201083	36,00	✓
11	10,08	25,0	12,0	16,0	16,0	50825201183	36,00	✓

50825-30



Bitstop lige kærnv 1/4".

Forkromet, Krom Vanadium.

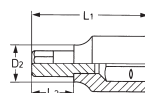

		L1 mm	L2 mm	D2 mm	Art. nr	Dkr	Lager
4,0	0,7	36,0	18,0	12,0	50825300383	25,00	✓
5,5	0,9	36,0	18,0	12,0	50825300483	25,00	✓
7,0	1,0	36,0	18,0	12,0	50825300583	25,00	✓

50825-31



Top Sekskant 1/4".

Forkromet, Krom Vanadium.

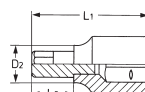

 MM	L1 mm	L2 mm	D2 mm	Art. nr	Dkr	Lager
3	36,0	17,0	12,0	50825310183	25,00	✓
4	36,0	17,0	12,0	50825310283	25,00	✓
5	36,0	17,0	12,0	50825310383	25,00	✓
6	36,0	17,0	12,0	50825310483	25,00	✓

50825-32



Bitstop PH 1/4".

Forkromet, Krom Vanadium.

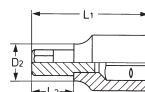

	L1 mm	L2 mm	D2 mm	Art. nr	Dkr	Lager
PH 1	36,0	17,0	12,0	50825320183	25,00	✓
PH 2	36,0	17,0	12,0	50825320283	25,00	✓
PH 3	36,0	17,0	12,0	50825320383	25,00	✓

50825-33



Top XZN 1/4".

Forkromet, Krom Vanadium.

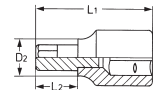

	L 1 mm	L2 mm	D2 mm	Art. nr	Dkr	Lager
M5	36,0	17,0	12,0	50825330183	29,00	✓
M6	36,0	17,0	12,0	50825330283	29,00	✓
M8	36,0	17,0	12,0	50825330383	29,00	✓

50825-35



Top PZ 1/4".

Forkromet, Krom Vanadium.

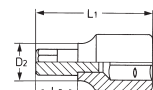

	L 1 mm	L2 mm	D2 mm	Art. nr	Dkr	Lager
PZ 1	36,0	17,0	12,0	50825350183	29,00	✓
PZ 2	36,0	17,0	12,0	50825350283	29,00	✓
PZ 3	36,0	17,0	12,0	50825350383	29,00	✓

50825-37



Top torx med hul 1/4".

Forkromet, Krom Vanadium.

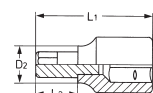

	 mm	L1 mm	L2 mm	D2 mm	Art. nr	Dkr	Lager
T 8	2,52	37,0	17,0	12,0	50825370883	31,00	✓
T 10	2,68	37,0	17,0	12,0	50825371083	31,00	✓
T 15	3,48	37,0	17,0	12,0	50825371583	31,00	✓
T 20	3,75	37,0	17,0	12,0	50825372083	31,00	✓
T 25	4,25	37,0	17,0	12,0	50825372583	31,00	✓
T 27	5,00	37,0	17,0	12,0	50825372783	31,00	✓
T 30	5,55	37,0	17,0	12,0	50825373083	31,00	✓
T 40	6,50	37,0	17,0	12,0	50825374083	31,00	✓

50840-00-15

Skralde 3/8" med 2-Komponent håndtag.

3/8"48 td.
DIN 3122 D / ISO 3315

	Længde mm	Antal	Art. nr	Dkr	Lager
3/8"	250	1	50840015083	255,00	✓

50840-03

T-Greb 3/8".

3/8"Forkromet, Krom Vanadium.
DIN 3122 A / ISO 3315

	Længde mm	Antal	Art. nr	Dkr	Lager
3/8"	150	1	50840030083	87,00	✓

50840-04 / 50840-04-01

Forlænger 3/8".

3/8"Forkromet, Krom Vanadium.
DIN 3123 B / ISO 3316

	Længde mm	Antal	Art. nr	Dkr	Lager
3/8"	75	1	50840041083	23,00	✓
3/8"	150	1	50840040083	34,00	✓

50840-06

Kardanled 3/8".

3/8"Krom Vanadium.
DIN 3123 C / ISO 3316

	Længde mm	Antal	Art. nr	Dkr	Lager
3/8"	55	1	50840060083	65,00	✓

50840-14/-15 850-14-1

50840-14-1



50840-14 / 50840-15

Adapter.

 Forkromet, Krom Vanadium.
 DIN 3123 B / ISO 3316

		Længde mm	Antal	Art. nr	Dkr	Lager
3/8"	1/4"	25	1	50840140083	30,00	✓
3/8"	1/2"	45	1	50840150083	37,00	✓
1/2"	3/8"	40	1	50850141083	34,00	✓

50840-06

Top 3/8".

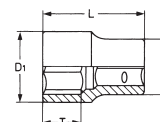
 Forkromet, Krom Vanadium.
 DIN 3123 B / ISO 3316



	L mm	T mm	D1 mm	D2 mm	Art. nr	Dkr	Lager
8,0	25,5	10,0	12,5	12,0	50840600883	25,00	✓
9,0	28,0	10,0	17,0	13,0	50840600983	25,00	✓
10,0	28,0	12,0	14,5	17,0	50840601083	25,00	✓
11,0	25,5	12,0	15,5	17,0	50840601183	25,00	✓
12,0	25,5	10,0	17,0	17,0	50840601283	25,00	✓
13,0	25,5	11,0	18,5	17,0	50840601383	25,00	✓
14,0	25,5	15,0	20,0	18,0	50840601483	29,00	✓
15,0	25,5	15,0	21,0	19,5	50840601583	29,00	✓
16,0	25,5	16,0	22,0	19,5	50840601683	32,00	✓
17,0	25,5	17,0	23,0	20,0	50840601783	32,00	✓
18,0	26,0	17,0	24,5	21,0	50840601883	37,00	✓
19,0	26,5	17,0	26,0	23,0	50840601983	37,00	✓
20,0	32,0	18,0	27,0	24,0	50840602083	41,00	✓
21,0	32,0	18,0	28,0	25,0	50840602183	41,00	✓
22,0	32,0	18,0	29,5	26,5	50840602283	41,00	✓
24,0	32,0	18,0	32,0	28,0	50840602483	50,00	✓

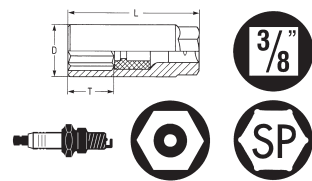

Tændrørstop 3/8".

Forkromet med gummi indsats, Krom Vanadium.



 MM	L mm	T mm	D mm	 MM	Art. nr	Dkr	Lager
20,8	70,0	25,0	27,0	24,0	50840190183	64,00	✓
16,0	65,0	20,0	22,5	19,0	50840190383	51,00	✓



Skralde 1/2" med 2-Komponent håndtag.

48 td.
DIN 3122 D / ISO 3315

1/2"

	Længde mm	Antal	Art. nr	Dkr	Lager
1/2"	250	1	50850015083	308,00	✓

50850-10-17

Skralde 1/2" med 2-Komponent håndtag.

60 td.

1/2"

	Længde mm	Antal	Art. nr	Dkr	Lager
1/2"	260	1	50850101783	327,00	√

50850-10-16

Skralde 1/2" med stålkerne.

72 td.

1/2"

	Længde mm	Antal	Art. nr	Dkr	Lager
1/2"	255	1	50850101680	337,00	√

50850-03

T-Greb 1/2".

Forkromet, Krom Vanadium.
DIN 3122 A / ISO 3315**1/2"**

	Længde mm	Antal	Art. nr	Dkr	Lager
1/2"	250	1	50850030083	113,00	√

50850-04-5/ 50850-05-5



Forlænger 1/2".

Forkromet, Krom Vanadium.
DIN 3123 B / ISO 3316

1/2"

	Længde mm	Antal	Art. nr	Dkr	Lager
1/2"	125	1	50850040083	52,00	✓
1/2"	250	1	50850050083	83,00	✓

50850-04-5/ 50850-05-5



Forlænger med kugleled 1/2".

Forkromet, Krom Vanadium.
DIN 3123 B / ISO 3316

1/2"

	Længde mm	Antal	Art. nr	Dkr	Lager
1/2"	125	1	50850045083	88,00	✓
1/2"	250	1	50850055083	134,00	✓

50850-06

Kardanled 1/2".

DIN 3123 C / ISO 3316

1/2"



	Længde mm	Antal	Art. nr	Dkr	Lager
1/2"	75	1	50850060083	83,00	✓

Top 1/2".

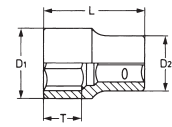
Forkromet, Krom Vanadium.
DIN 3124 / ISO 2725

MM	L mm	T mm	D1 mm	D2 mm	Art. nr	Dkr	Lager
8,0	38,5	14,0	13,5	22,0	50850600883	35,00	✓
9,0	38,5	14,0	14,5	22,0	50850600983	35,00	✓
10,0	38,5	14,0	15,5	22,0	50850601083	35,00	✓
11,0	38,5	14,0	16,5	22,0	50850601183	35,00	✓
12,0	38,5	14,0	17,5	22,0	50850601283	35,00	✓
13,0	38,5	14,0	18,5	22,0	50850601383	35,00	✓
14,0	38,5	14,0	20,0	22,0	50850601483	35,00	✓
15,0	38,5	14,0	21,5	22,0	50850601583	41,00	✓
16,0	38,5	14,0	22,5	22,0	50850601683	41,00	✓
17,0	38,5	14,0	24,0	22,5	50850601783	41,00	✓
18,0	38,5	14,0	25,0	23,0	50850601883	46,00	✓
19,0	38,5	20,0	25,0	24,5	50850601983	46,00	✓
20,0	38,5	20,0	28,0	25,5	50850602083	47,00	✓
21,0	38,5	20,0	28,0	26,5	50850602183	47,00	✓
22,0	38,5	20,0	30,0	28,0	50850602283	54,00	✓
23,0	40,0	20,0	32,0	28,0	50850602383	54,00	✓
24,0	40,5	22,0	32,0	30,0	50850602483	65,00	✓
27,0	42,5	22,0	36,0	34,0	50850602783	81,00	✓
30,0	42,5	22,0	40,0	36,5	50850603083	91,00	✓
32,0	45,0	23,0	42,0	38,0	50850603283	98,00	✓

50850-6



Top 1/2".

Forkromet, Krom Vanadium.
DIN 3124 / ISO 2725

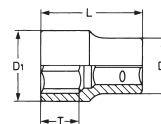

 AF	L mm	T mm	D1 mm	D2 mm	Art. nr	Dkr	Lager
3/8"	38,0	12,0	15,0	22,0	50850631983	36,00	✓
7/16"	38,0	12,0	16,3	22,0	50850632183	36,00	✓
1/2"	38,0	12,0	18,8	22,0	50850632383	36,00	✓
9/16"	38,0	12,0	20,4	22,0	50850632583	36,00	✓
5/8"	38,0	12,0	22,9	22,0	50850632783	36,00	✓
11/16"	38,0	12,0	24,0	22,0	50850632983	43,00	✓
3/4"	38,0	14,0	26,0	23,0	50850633183	43,00	✓
13/16"	38,0	14,0	28,0	25,0	50850633383	49,00	✓
7/8"	40,0	14,0	30,0	30,0	50850633483	54,00	✓
15/16"	42,0	16,0	32,0	28,0	50850633583	64,00	✓
1"	42,0	16,0	34,0	30,0	50850633783	82,00	✓
1.1/16"	43,0	18,0	36,0	30,0	50850633883	90,00	✓
1.1/8"	43,0	20,0	38,0	32,0	50850633983	96,00	✓
1.3/16"	46,0	22,0	40,0	34,0	50850634083	101,00	✓
1.1/4"	46,0	22,0	42,0	36,0	50850634183	104,00	✓

50850-19



Top Lang 1/2".

Forkromet, Krom Vanadium.
DIN 3124 / ISO 2725

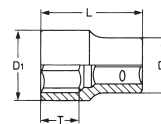

 MM	L mm	T mm	D1 mm	D2 mm	Art. nr	Dkr	Lager
10	77,0	35,0	14,8	22,0	50850191083	64,00	✓
13	77,0	35,0	18,8	22,0	50850191383	71,00	✓
14	77,0	35,0	20,5	22,0	50850191483	71,00	✓
15	77,0	35,0	22,0	22,0	50850191583	71,00	✓
17	77,0	35,0	24,0	22,0	50850191783	73,00	✓
19	77,0	35,0	26,0	23,0	50850191983	81,00	✓
22	77,0	35,0	26,0	24,0	50850192283	85,00	✓
24	77,0	35,0	28,0	24,0	50850192483	95,00	✓



50850-19-1 / 50850-19-3

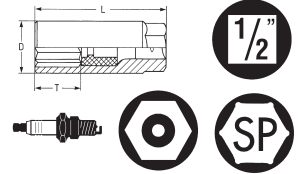

Tændrørstop 1/2".

Forkromet med gummiindsats, Krom Vanadium.



 MM	L mm	T mm	D mm	 MM	Art. nr	Dkr	Lager
20,8	70,0	21,5	28,0	24,0	50850190183	64,00	✓
16,0	65,0	18,0	23,0	21,0	50850190383	49,00	✓



50850-20

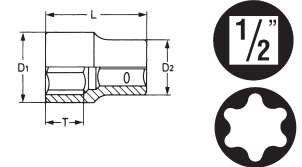

Top E 1/2".

Forkromet, Krom Vanadium.





 E	 mm	L mm	T mm	D1 mm	D2 mm	Art. nr	Dkr	Lager
E 10	9,42	38,0	14,0	15,0	22,0	50850201083	64,00	✓
E 11	10,08	38,0	14,0	15,0	22,0	50850201183	64,00	✓
E 12	11,17	38,0	14,0	15,0	22,0	50850201283	64,00	✓
E 14	12,90	38,0	14,0	17,0	22,0	50850201483	64,00	✓
E 16	14,76	38,0	14,0	19,0	22,0	50850201683	64,00	✓
E 18	16,70	38,0	14,0	21,0	24,0	50850201883	65,00	✓
E 20	18,49	38,0	14,0	24,0	22,0	50850202083	69,00	✓
E 22	20,32	38,0	14,0	26,0	23,0	50850202283	69,00	✓
E 24	22,16	38,0	14,0	28,0	24,0	50850202483	72,00	✓

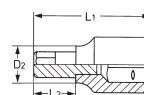

Top sekskant 1/2".

Forkromet, Krom Vanadium.



 MM	L 1 mm	L 2 mm	D 2 mm	Art. nr	Dkr	Lager
4	62,0	24,0	18,0	50850310083	55,00	✓
4	138,0	100,0	18,0	50850311383	77,00	✓
5	62,0	24,0	18,0	50850310283	55,00	✓
5	138,0	100,0	18,0	50850311483	77,00	✓
6	62,0	24,0	18,0	50850310383	55,00	✓
6	100,0	62,0	18,0	50850312283	75,00	✓
6	138,0	100,0	18,0	50850311583	78,00	✓
7	62,0	24,0	18,0	50850310183	55,00	✓
7	138,0	100,0	18,0	50850311683	77,00	✓
8	62,0	24,0	18,0	50850310483	55,00	✓
8	100,0	62,0	18,0	50850312483	75,00	✓
8	138,0	100,0	18,0	50850311283	77,00	✓
10	62,0	24,0	18,0	50850310583	60,00	✓
10	100,0	62,0	18,0	50850312583	85,00	✓
10	138,0	100,0	18,0	50850311183	92,00	✓
12	62,0	24,0	20,0	50850310683	63,00	✓
12	100,0	62,0	20,0	50850312683	95,00	✓
12	138,0	100,0	20,0	50850311883	107,00	✓
14	62,0	24,0	22,0	50850310783	69,00	✓
14	100,0	62,0	22,0	50850312783	105,00	✓
14	138,0	100,0	22,0	50850311783	133,00	✓
17	62,0	24,0	26,0	50850310883	87,00	✓
17	138,0	100,0	26,0	50850311083	176,00	✓
19	62,0	24,0	26,0	50850310983	95,00	✓
19	138,0	100,0	26,0	50850311983	206,00	✓

50850-33



Top XZN 1/2".

Forkromet, Krom Vanadium.

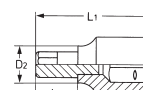

	L 1 mm	L2 mm	D2 mm	Art. nr	Dkr	Lager
M5	62,0	24,0	18,0	50850330183	72,00	✓
M5	138,0	100,0	18,0	50850332183	103,00	✓
M6	62,0	24,0	18,0	50850330283	72,00	✓
M6	100,0	62,0	18,0	50850331283	78,00	✓
M6	138,0	100,0	18,0	50850332283	103,00	✓
M7	62,0	24,0	18,0	50850330383	72,00	✓
M7	138,0	100,0	18,0	50850332383	103,00	✓
M8	62,0	24,0	18,0	50850330483	72,00	✓
M8	100,0	62,0	18,0	50850331483	78,00	✓
M8	138,0	100,0	18,0	50850332483	103,00	✓
M10	62,0	24,0	18,0	50850330583	74,00	✓
M10	100,0	62,0	18,0	50850331583	82,00	✓
M10	138,0	100,0	18,0	50850332583	130,00	✓
M12	62,0	24,0	20,0	50850330683	85,00	✓
M12	100,0	62,0	20,0	50850331683	106,00	✓
M12	138,0	100,0	20,0	50850332683	145,00	✓
M14	62,0	24,0	22,0	50850330783	95,00	✓
M14	138,0	100,0	22,0	50850332783	172,00	✓



50850-37

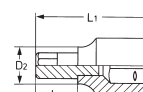

Top 1/2" torx med hul.

Forkromet, Krom Vanadium.





	 mm	L1 mm	L2 mm	D2 mm	Art. nr	Dkr	Lager
TT 20	3,86	62,0	24,0	18,0	50850372083	64,00	✓
TT 25	4,43	62,0	24,0	18,0	50850372583	64,00	✓
TT 27	4,99	62,0	24,0	18,0	50850372783	64,00	✓
TT 30	5,62	62,0	24,0	18,0	50850373083	64,00	✓
TT 40	6,65	62,0	24,0	18,0	50850374083	64,00	✓
TT 45	7,82	62,0	24,0	18,0	50850374583	64,00	✓
TT 50	8,83	62,0	24,0	18,0	50850375083	64,00	✓
TT 55	11,22	62,0	24,0	18,0	50850375583	70,00	✓
TT 60	13,25	62,0	24,0	18,0	50850376083	78,00	✓

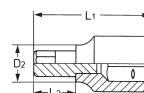

Top 1/2" torx.

Forkromet, Krom Vanadium.



	 mm	L1 mm	L2 mm	D2 mm	Art. nr	Dkr	Lager
T 20	3,86	62,0	24,0	18,0	50850362083	64,00	✓
T 20	3,86	138,0	100,0	18,0	50850361083	87,00	✓
T 25	4,43	62,0	24,0	18,0	50850362583	64,00	✓
T 25	4,43	138,0	100,0	18,0	50850361183	87,00	✓
T 27	4,99	62,0	24,0	18,0	50850362783	64,00	✓
T 27	4,99	138,0	100,0	18,0	50850361283	87,00	✓
T 30	5,62	62,0	24,0	18,0	50850363083	64,00	✓
T 30	5,62	100,0	62,0	18,0	50850360383	76,00	✓
T 30	5,62	138,0	100,0	18,0	50850361383	87,00	✓
T 40	6,65	62,0	24,0	18,0	50850364083	64,00	✓
T 40	6,65	100,0	62,0	18,0	50850360483	76,00	✓
T 40	6,65	138,0	100,0	18,0	50850361483	87,00	✓
T 45	7,82	62,0	24,0	18,0	50850364583	64,00	✓
T 45	7,82	138,0	100,0	18,0	50850361583	87,00	✓
T 50	8,83	62,0	24,0	18,0	50850365083	64,00	✓
T 50	8,83	100,0	62,0	18,0	50850360683	76,00	✓
T 50	8,83	138,0	100,0	18,0	50850361683	87,00	✓
T 55	11,22	62,0	24,0	18,0	50850365583	67,00	✓
T 55	11,22	138,0	100,0	18,0	50850361783	111,00	✓
T 60	13,25	62,0	34,0	20,0	50850366083	77,00	✓
T 60	13,25	100,0	62,0	20,0	50850360883	103,00	✓
T 60	13,25	138,0	100,0	20,0	50850361883	128,00	✓
T 70	13,25	62,0	24,0	20,0	50850367083	85,00	✓
T 70	13,25	138,0	100,0	20,0	50850361983	162,00	✓

50850-1501

Adapter.

Forkromet, Krom Vanadium.
DIN 3123 A / ISO 3316

		Længde mm	Antal	Art. nr	Dkr	Lager
1/2"	3/4"	50	1	50850150183	60,00	√

50810-1401

Adapter.

Forkromet, Krom Vanadium.
DIN 3123 A / ISO 3316

		Længde mm	Antal	Art. nr	Dkr	Lager
3/4"	1/2"	50	1	50810140180	75,00	√

508100-00-6

Skralde 3/4".

DIN 3122 D / ISO 3315



		Længde mm	Antal	Art. nr	Dkr	Lager
3/4"		510	1	50810000680	1.079,00	√

508100-03

T-Greb 3/4".

Forkromet, Krom Vanadium.
DIN 3122 A / ISO 3315

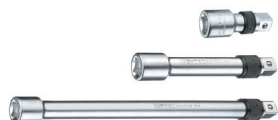

		Længde mm	Antal	Art. nr	Dkr	Lager
3/4"		455	1	50810003080	327,00	√

Forlænger 3/4" med modhold.



3/4"

3/4"

 	Længde mm	Antal	Art. nr	Dkr	Lager
3/4"	100	1	50810004180	202,00	✓
3/4"	200	1	50810004080	260,00	✓
3/4"	400	1	50810005080	337,00	✓

Top 3/4".

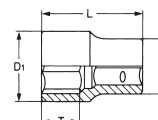
Forkrommet, Krom Vanadium.
DIN 3124 / ISO 2725

3/4"

SP

 MM	L mm	T mm	D1 mm	D2 mm	Art. nr	Dkr	Lager
19,0	50,0	15,0	29,0	33,0	50810061980	97,00	✓
21,0	50,0	15,0	31,0	33,0	50810062180	97,00	✓
22,0	50,0	15,0	33,0	36,0	50810062280	97,00	✓
23,0	50,0	15,0	33,0	36,0	50810062380	97,00	✓
24,0	50,0	15,0	34,0	36,0	50810062480	97,00	✓
26,0	52,0	26,0	37,0	36,0	50810062680	104,00	✓
27,0	52,0	26,0	38,0	36,0	50810062780	106,00	✓
29,0	52,0	26,0	40,0	38,0	50810062980	112,00	✓
30,0	54,0	26,0	42,0	38,0	50810063080	112,00	✓
32,0	56,0	28,0	44,0	38,0	50810063280	131,00	✓
34,0	56,0	26,0	47,0	36,0	50810063480	131,00	✓
35,0	58,0	30,0	48,0	42,0	50810063580	131,00	✓
36,0	58,0	30,0	50,0	42,0	50810063680	163,00	✓
38,0	60,0	30,0	52,0	45,0	50810063880	163,00	✓
41,0	64,0	36,0	56,0	45,0	50810064180	175,00	✓
46,0	68,0	36,0	62,0	48,0	50810064680	204,00	✓
50,0	72,0	40,0	68,0	48,0	50810065080	231,00	✓
55,0	76,0	38,0	74,0	45,0	50810065580	231,00	✓
60,0	78,0	42,0	80,0	45,0	50810066080	231,00	✓





50833-4

Bits box sæt med 1/4" sekskant holder og 33 dele i plastæske.

Forkromet, Krom Vanadium.

Indhold:



-  PZ 1 / 2 (x2) / 3
-  PH 1 / 2 (x2) / 3
-  2,0 / 2,5 / 3,0 / 4,0 / 5,0 / 6,0
-  3,0 / 4,0 / 5,0 / 5,5 / 6,5
-  TX 8 / 9 / 10 / 15 (x2) / 20 (x2) / 25 (x2) / 27 / 30 / 40

Mål mm	Art. nr	Dkr	Lager
105 x 85 x 45	50833400000	202,00	✓







50834

Bits + bits skruetrækker med 31 dele i plastæske.

Forkromet, Krom Vanadium.

Indhold:



-  144 mm
-  PZ 0 / 1
-  PH 000 / 00 / 0 / 1
-  0,7 / 0,9 / 1,3 / 1,5 / 2,0 / 2,5 / 3,0 / 4,0
-  1,0 / 1,5 / 2,0 / 2,5 / 3,0 / 3,5 / 4,0
-  TX 4 / 5 / 6 / 7 / 8 / 9 / 10 / 15 / 20

Mål mm	Art. nr	Dkr	Lager
155 x 105 x 40	50834000000	413,00	✓





50835

Mini skruetrækker sæt med 16 dele i plastæske

2-K skruetrækker. Ergonomisk soft grip med drejelig hætte. Klingen er lavet af krom molybdæn stål, hærdet, med sort spids.



Indhold:

-  PH 000 / 00 / 0
-  0,9 / 1,5 / 2,0 / 2,5 / 3,0
-  1,5 / 2,0 / 2,5
-  TX 4 / 5 / 6 / 7 / 8



Mål mm	Art. nr	Dkr	Lager
230 x 115 x 50	50835000000	465,00	✓













50829-3016

Topnøglesæt 1/4" med 45 dele i plastæske.

Forkromet, Krom Vanadium.

Indhold:



	4 / 4,5 / 5 / 5,5 / 6 / 7 / 8 / 9 / 10 / 11 / 12 / 13 / 14 mm
	150 mm (72 Tænder)
	115 mm
	150 mm
	37 mm
	50 mm
	PZ 1 / 2 / 3
	PH 1 / 2 / 3
	3 / 4 / 5 / 6
	TX 8 / 10 / 15 / 20 / 25 / 27 / 30 / 40
	4 / 5 / 6 / 7
	E 4 / 5 / 6 / 7 / 8 / 10



Mål mm	Art. nr	Dkr	Lager
320 x 140 x 55	50829301683	855,00	✓









50829-3019

Topnøglesæt 1/4" med 25 dele i plastæske.

Forkromet, Krom Vanadium.

Indhold:



	4 / 4,5 / 5 / 5,5 / 6 / 7 / 8 / 9 / 10 / 11 / 12 / 13 mm
	144 mm
	100 mm
	25 mm
	PZ 2
	PH 2
	5 / 6
	TX 10 / 15 / 20 / 25 / 30 / 40



Mål mm	Art. nr	Dkr	Lager
145 x 102 x 50	50829301983	366,00	✓

50828-3015









T-grebssæt 1/4", 29 dele i metalæske.

1/4"

Forkromet, Krom Vanadium.

Indhold:



	115 mm
	4,0 / 4,5 / 5,0 / 6,0 / 7,0 / 8,0 / 9,0 / 10,0 / 11,0 / 12,0 / 13,0 mm
	100 / 250 mm
	37 mm
	PZ 1 / 2
	3,0 / 4,0 / 5,0 / 6,0
	4,0 / 5,5
	TX 15 / 20 / 25 / 27 / 30 / 40

Mål mm	Art. nr	Dkr	Lager
407 x 162 x 52	50828301583	952,00	✓

50825-3015

Topnøglesæt 1/4" med 44 dele i plastæske.

1/4"

Forkromet, Krom Vanadium.

Indhold:

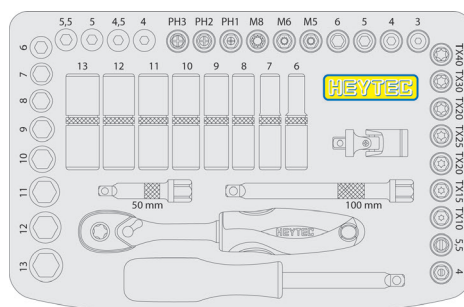

Mål mm	Art. nr	Dkr	Lager
280 x 220 x 60	50825301583	855,00	✓

50829-3018

Bits/topnøglesæt 1/4" med 44 dele i plastæske.

1/4"

Forkromet, Krom Vanadium.



Indhold:

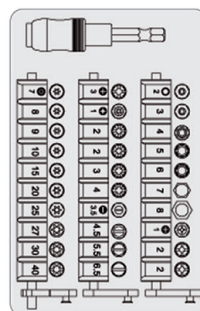
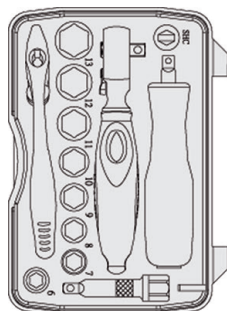

Mål mm	Art. nr	Dkr	Lager
145 x 102 x 50	50829301883	835,00	✓

50829-3017

Bits/topnøglesæt 1/4" med 22 dele i plastæske.

1/4"

Forkromet, Krom Vanadium.



Indhold:

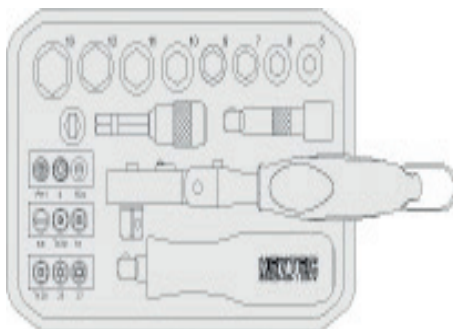

Mål mm	Art. nr	Dkr	Lager
160 x 102 x 36	50829301783	663,00	✓

50840-3015

Topnøglesæt 3/8" med 23 dele i plastæske.



Forkromet, Krom Vanadium.

Indhold:

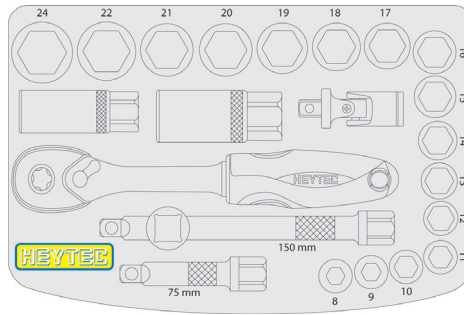

Mål mm	Art. nr	Dkr	Lager
280 x 220 x 60	50840301583	885,00	✓

50850-52

Topsæt 1/2" Torx ind- udvendig med 27 dele i plastæske.



Forkromet, Krom Vanadium.

Indhold:

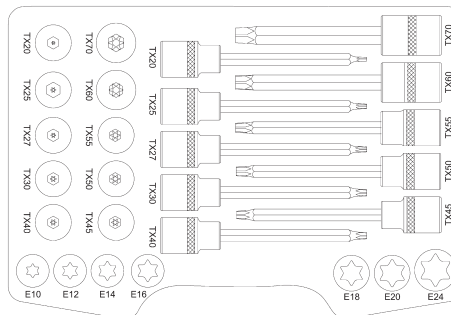

Mål mm	Art. nr	Dkr	Lager
350 x 280 x 80	50850520083	1.317,00	✓

50850-53

Topsæt 1/2" Torx, torx m/ hul, sekskant, XZN med 33 dele i plastæske.



Forkromet, Krom Vanadium.

Indhold:

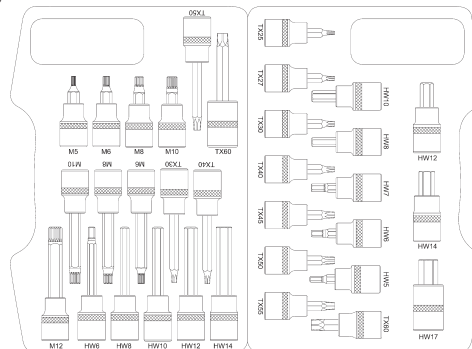

Mål mm	Art. nr	Dkr	Lager
350 x 280 x 80	50850530083	1.304,00	✓

50850-54

Topsæt 1/2" XZN + RIBE med 28 dele i plastæske.

1/2"

Forkromet, Krom Vanadium.



Indhold:

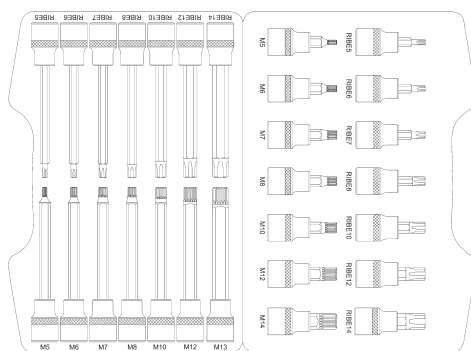

Mål mm	Art. nr	Dkr	Lager
350 x 280 x 80	50850540083	1.304,00	✓

50850-55

Topsæt 1/2" sekskantsæt med 20 dele i plastæske.

1/2"

Forkromet, Krom Vanadium.



Indhold:

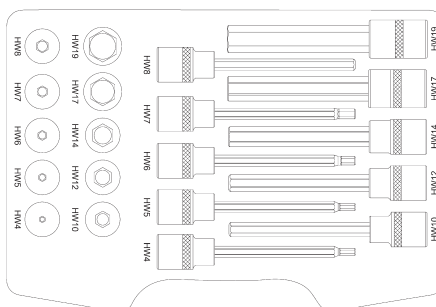

Mål mm	Art. nr	Dkr	Lager
350 x 280 x 80	50850551283	1.250,00	✓

50850-56

Topsæt 1/2" sekskantsæt med 7 dele i metalæske.

1/2"

Forkromet, Krom Vanadium.



Indhold:

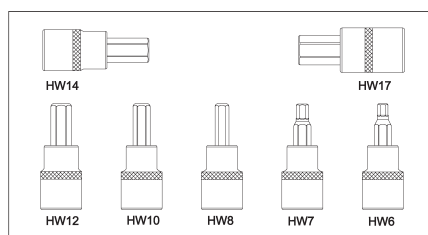

Mål mm	Art. nr	Dkr	Lager
250 x 135 x 40	50850560283	596,00	✓

50850-59

Topsæt 1/2" Torx med hul med 9 dele i metalæske.

1/2"



Forkromet, Krom Vanadium.

Indhold:

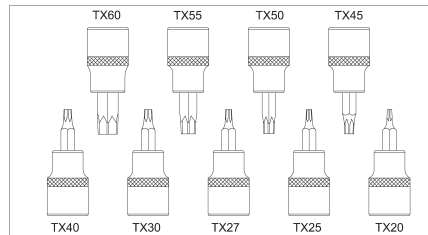

Mål mm	Art. nr	Dkr	Lager
250 x 135 x 40	50850590083	654,00	✓

50855-3015

Topnøglesæt 1/2" med gennemgående hul med 14 dele i metalæske.

1/2"



Forkromet, Krom Vanadium.

Indhold:

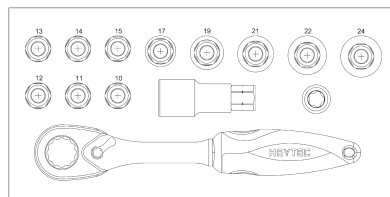

Mål mm	Art. nr	Dkr	Lager
320 x 160 x 55	50855301583	1.191,00	✓

50851-3015

Topnøglesæt 1/2" med 18 dele i plastæske.

1/2"



Forkromet, Krom Vanadium.

Indhold:

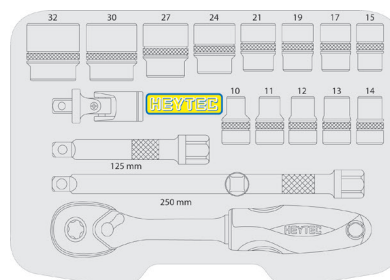

Mål mm	Art. nr	Dkr	Lager
350 x 280 x 80	50851301583	998,00	✓



Topnøglesæt 1/2" + 1/4" med gennemgående hul med 105 dele i plastæske.

Forkromet, Krom Vanadium.

Indhold:

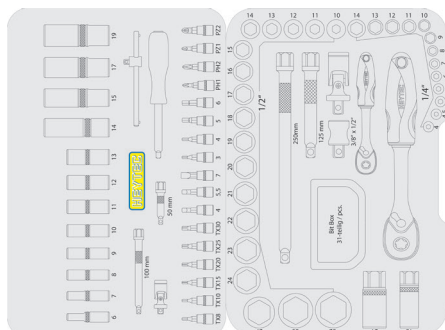

Mål mm	Art. nr	Dkr	Lager
350 x 280 x 80	50825501583	2.105,00	✓



Topnøglesæt 3/4" med 21 dele i plastæske.

Forkromet, Krom Vanadium.

Indhold:

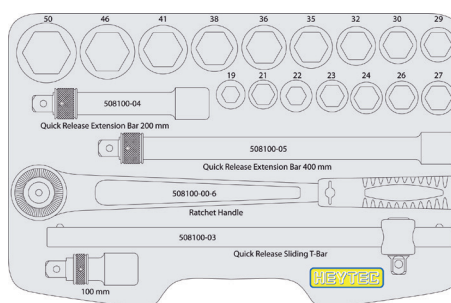

Mål mm	Art. nr	Dkr	Lager
580 x 400 x 90	50810131080	3.563,00	✓

Værkstedsvogn med 100 dele værktøj (se foto) eller tom.

5 stk. skuffer, 2 stk. hjulbremser samt central cylinderlås.



Art. nr. M 50829-13



Art. nr. M 50829-12



Art. nr. M 50829-14

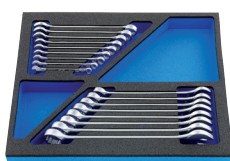

Art. nr. M 50829-4



Art. nr. M 50829-5

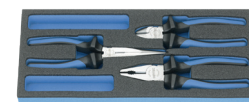

Art. nr. M 50829-15

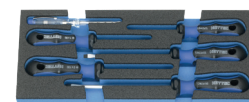

Art. nr. M 50829-8

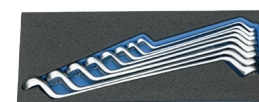

Art. nr. M 50829-16

	Mål L x B x H	Art. nr	Dkr	Lager
Værkstedsvogn (uden værktøj)	600 x 440 x 950	50811290120	4.944,00	✓
Værkstedsvogn m. 100 dele	600 x 440 x 950	50811292800	8.619,00	✓

508675

Værktøjskuffert 134 dele



Dele	Mål L x B x H	Art. nr	Dkr	Lager
Værktøjskuffert 134 dele	460 x 370 x 170	50867500000	6.294,00	✓

508076-945

Værktøjskasse med 96 dele værktøj, bestående af 5 moduler (se foto).

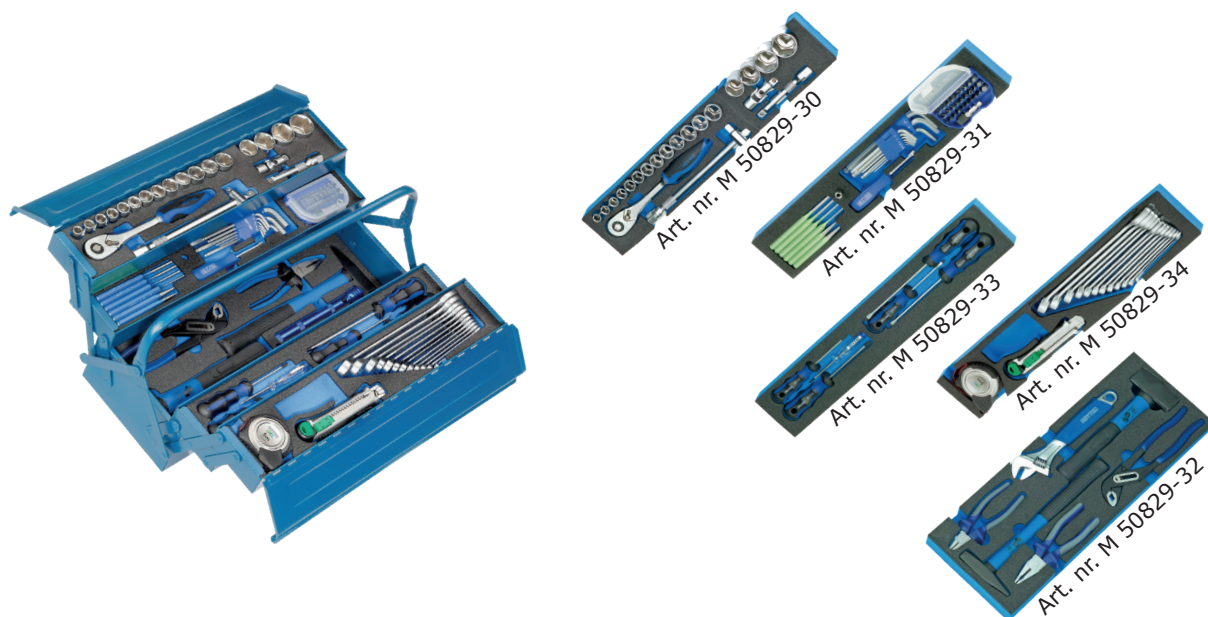

Mål mm	Art. nr	Dkr	Lager
530 x 200 x 200	50807694500	3.719,00	✓

50820176200

Værktøjskuffert 97 dele, bestående af 2 moduler (se foto).



Dele	Mål L x B x H	Vægt Kg.	Art. nr	Dkr	Lager
97 dele	442 x 357 x 151	11,690	50820176200	5.147,00	✓

200678082

Heyco værktøjskuffert 77 dele, bestående af 2 moduler (se foto).



Dele	Mål L x B x H	Vægt Kg.	Art. nr	Dkr	Lager
77 dele	442 x 357 x 151	9,610	200678082	7.266,00	✓

80879/880/882/885/886

Momentnøgler

Indhold:
1 stk.



Størrelse "	Nm	længde mm	Art. nr	Dkr	Lager
1/4	3 - 15	190 - 210	50879000080	959,00	✓
1/4	4 - 20	300 - 320	50880000080	1.050,00	✓
3/8	20 - 120	405 - 435	50882000080	1.262,00	✓
1/2	40 - 200	485 - 510	50885000080	1.302,00	✓
3/4	100 - 600	1.035 - 1.052	50886000080	5.298,00	✓

Momentskruestrækker 1/4" 10-120 cNm



Indhold:
1 stk.



længde mm	Art. nr	Dkr	Lager
160 - 180	50878000080	1.191,00	✓

Heyco momentnøgler

Indhold:
1 stk.



Størrelse "	Nm	længde mm	Vægt kg	Art. nr	Dkr	Lager
1/4	5 - 25	275	0,520	751000080	2.498,00	✓
3/8	10 - 60	355	0,759	752000080	2.548,00	✓
1/2	60 - 320	621	1,740	756000080	2.898,00	✓
3/4	300 - 850	1.270	6,600	757000080	12.448,00	✓

5086300-B / 5086300-4



Hjul top 1/2" med plast & magnet eller som sæt med 4 stk.



 MM	L mm	Art. nr	Dkr	Lager
17	85	50863001730	179,00	✓
19	85	50863001930	179,00	✓
21	85	50863002130	179,00	✓
22	85	50863002230	179,00	✓
17 - 19 - 21 - 22	85	50863000430	939,00	✓

5086300-19-B



Hjul top 1/2" med plast & magnet - lang udgave.



 MM	L mm	Art. nr	Dkr	Lager
17	150	50863191730	316,00	✓
19	150	50863191930	316,00	✓

5086300 / 5086300-3

Hjul top 1/2" med plast eller som sæt med 3 stk.



MM	L mm	Art. nr	Dkr	Lager
17	85	50863001760	71,00	✓
19	85	50863001960	71,00	✓
21	85	50863002160	71,00	✓
17 - 19 - 21	85	50863000300	225,00	✓

5086300-B / 5086300-19-3

Hjul topesæt 1/2" med plast-lang udg. eller som sæt med 3 stk.



MM	L mm	Art. nr	Dkr	Lager
17	150	50863191760	150,00	✓
19	150	50863191960	150,00	✓
21	150	50863192160	150,00	✓
17 - 19 - 21	150	50863190300	516,00	✓

5081835

Torpedo vaterpas
Lavet af 2-Komponent plast samt aluminium, magnetiske,
lodret libelle, vandret libelle og libelle til 45 ° måling.

L mm	Art. nr	Dkr	Lager
230	50818350000	65,00	✓

5081669

Kniv med 2 komponent plasthåndtag.

L mm	Art. nr	Dkr	Lager
170	50816690000	61,00	√

5081680

Filesæt, 5 dele, 8"



L mm	Art. nr	Dkr	Lager
200	50816800500	342,00	√

50830

Splituddriver sæt, 6 dele.

L mm	Ø mm	Art. nr	Dkr	Lager
150	3 - 4 - 5 - 6 - 7 - 8	50830000000	207,00	√

5081490



Gevindskæresæt HSS, 16 dele.

Forkromet, Krom Vanadium.

Indhold:

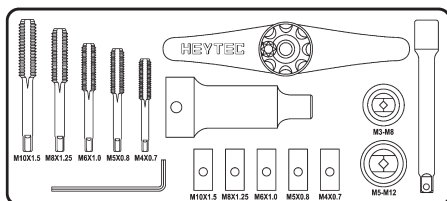

Mål mm	Art. nr	Dkr	Lager
220 x 110 x 45	50814900000	929,00	✓

50846-33

Skrutrækkesæt VDE, 18 dele.

Forkromet, Krom Vanadium.

Indhold:



150-250 V



115 mm



PZ 1 x 100 / 2 x 100



5 mm / 7 - 8 mm



PH 1 x 100 / 2 x 100



9 mm



4,0 / 5,5



3 - 5 mm



TX 10 x 100 / 15 x 100 / 20 x 100

Mål mm	Art. nr	Dkr	Lager
220 x 130 x 70	50846000033	554,00	✓

5080542-9



T-nøglesæt, sekskant, 9 dele.

Størrelse mm	Art. nr	Dkr	Lager
5,5 / 6 / 7 / 8 / 9 / 10 / 11 / 12 / 13	50805429080	647,00	✓

5081338-8 / 5081347-8



T-nøgler med tværgreb i alt 8 dele eller Torxsæt med tværgreb i alt 9 dele.



MM eller	Art. nr	Dkr	Lager
2 / 2,5 / 3 / 4 / 5 / 6 / 8 / 10	50813380080	366,00	✓
T 10 / T 15 / T 20 / T 25 / T 27 / T 30 T 40 / T 45 / T 50	50813470080	459,00	✓

H 5081340-7 / H 5081348-7



Sekskantsæt eller Torxsæt foldehåndtag.



MM eller	Art. nr	Dkr	Lager
1,5 / 2 / 2,5 / 3 / 4 / 5 / 6	50813406280	80,00	✓
T 10 / T 15 / T 20 / T 25 / T 27 / T 30 T 40	50813486280	104,00	✓

5081267



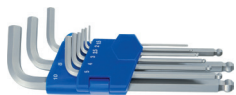

Kabelsko sortiment.
Modul med 249 dele

Dele	Art. nr	Dkr	Lager
249	50812670000	582,00	✓

HP 5081343-9 / HP 5081348-9

Vinkelnøglesæt, Sekskant eller Torx, 9 dele.

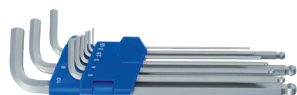

 MM eller 	Art. nr	Dkr	Lager
1,5 / 2 / 2,5 / 3 / 4 / 5 / 6 / 8 / 10	50813438280	116,00	✓
T 10 / T 15 / T 20 / T 25 / T 27 / T 30 T 40 / T 45 / T 50	50813488280	146,00	✓

HP 5081344-9 / HP 5081349-9**Lang udgave**

Vinkelnøglesæt lang , Sekskant eller Torx, 9 dele.

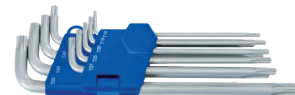

 MM eller 	Art. nr	Dkr	Lager
1,5 / 2 / 2,5 / 3 / 4 / 5 / 6 / 8 / 10	50813448280	141,00	✓
T 10 / T 15 / T 20 / T 25 / T 27 / T 30 T 40 / T 45 / T 50	50813498280	165,00	✓

5081500

Dækjern til alufølge med plastbeskytter.

Længde mm	Art. nr	Dkr	Lager
380	50815003880	310,00	✓
500	50815005080	460,00	✓

50801329

Oliefilternøgle til 3/8" og 1/2" firkant, SW22.

Ø mm	Art. nr	Dkr	Lager
65 -120	50801329080	179,00	✓

Rørskærer.



50816402500



50816403200



50816436700



50816431500

Længde mm		Art. nr	Dkr	Lager
80	3 - 25 mm	50816402500	112,00	✓
135	3 - 32 mm	50816403200	201,00	✓
65	15 mm	50816431500	123,00	✓

5081646-42



Rørsaks.

Bruges til at klippe PVC, gummi rør og plastik rør over med optil Ø 42 mm.

Længde mm	Ø mm	Art. nr	Dkr	Lager
210	42	50816464200	332,00	✓

5081500



Nedstryger.

Med klik anordning, 300 mm/12 " klinge længde, profi-kvalitet med 2-Komponent / ergonomisk håndtag, Savklingen er justerbar og kan låses i forskellige vinkler 10 stk. savklinger med i sættet.

Længde mm	Art. nr	Dkr	Lager
300	50816100000	212,00	✓

5081610



Junior Sav.

Med klik anordning, 150 mm/6 " klinge længde, profi-kvalitet med 2-Komponent / ergonomisk håndtag, Savklingen er justerbar og kan låses i forskellige vinkler 10 stk. savklinger med i sættet.

Længde mm	Art. nr	Dkr	Lager
150	50816120000	97,00	✓

FUGEPISTOL



Fugepistol Multi Power.
Bruges med poser (600 ml).

Mål mm	Art. nr	Dkr	Lager
490 x 255 x 65	50817910300	380,00	✓



Fugepistol Compact med bæltespænde.

Mål mm	Art. nr	Dkr	Lager
340 x 205 x 65	50817910000	338,00	✓

SKYDELÆRER

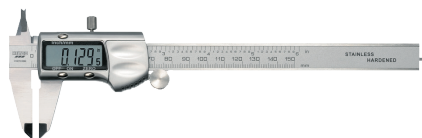

Kvalitets digital skydelærer 150 mm.

Mål område	Opløsning mm	Nøjagtighed mm	Art. nr	Dkr	Lager
0-150 mm	0,01	+ - 0,03	01807015080	413,00	✓

1557



Plademejsel

Chrome vanadium

LS = lakeret blad og blank poleret slebet skær.

Længde mm	Tykkelse mm	Bredde mm	Art. nr	Dkr	Lager
230	26x7	26	01557023021	95,00	√

1575



Kørner

DIN 7250

Chrome-Vanadium

LS = lakeret, ottekantet form, lufthærdet stål.

Længde mm	Ø mm	Sekskant mm	Art. nr	Dkr	Lager
120	4	10	01575000421	25,00	√
150	5	12	01575000521	35,00	√

NOTATER

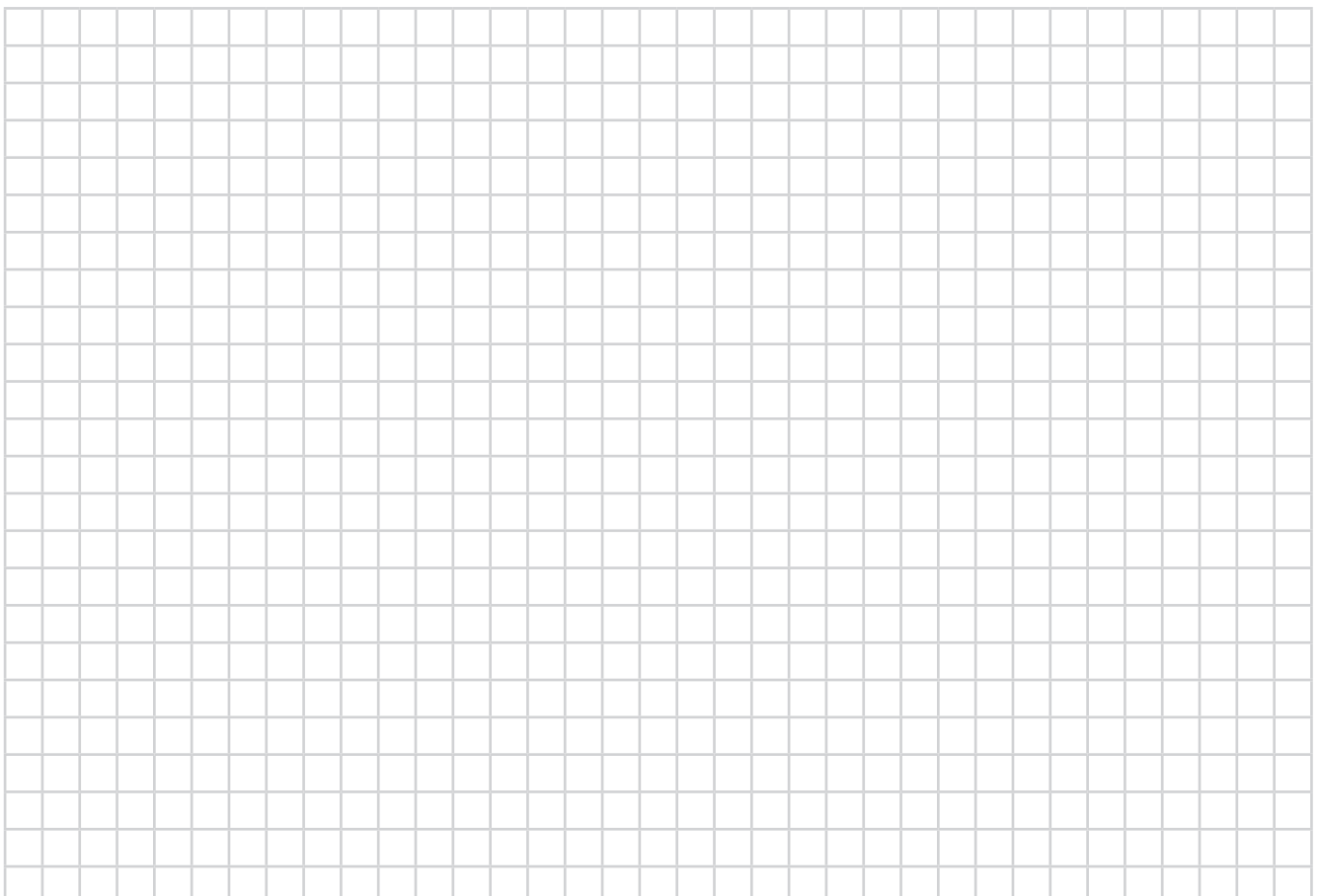

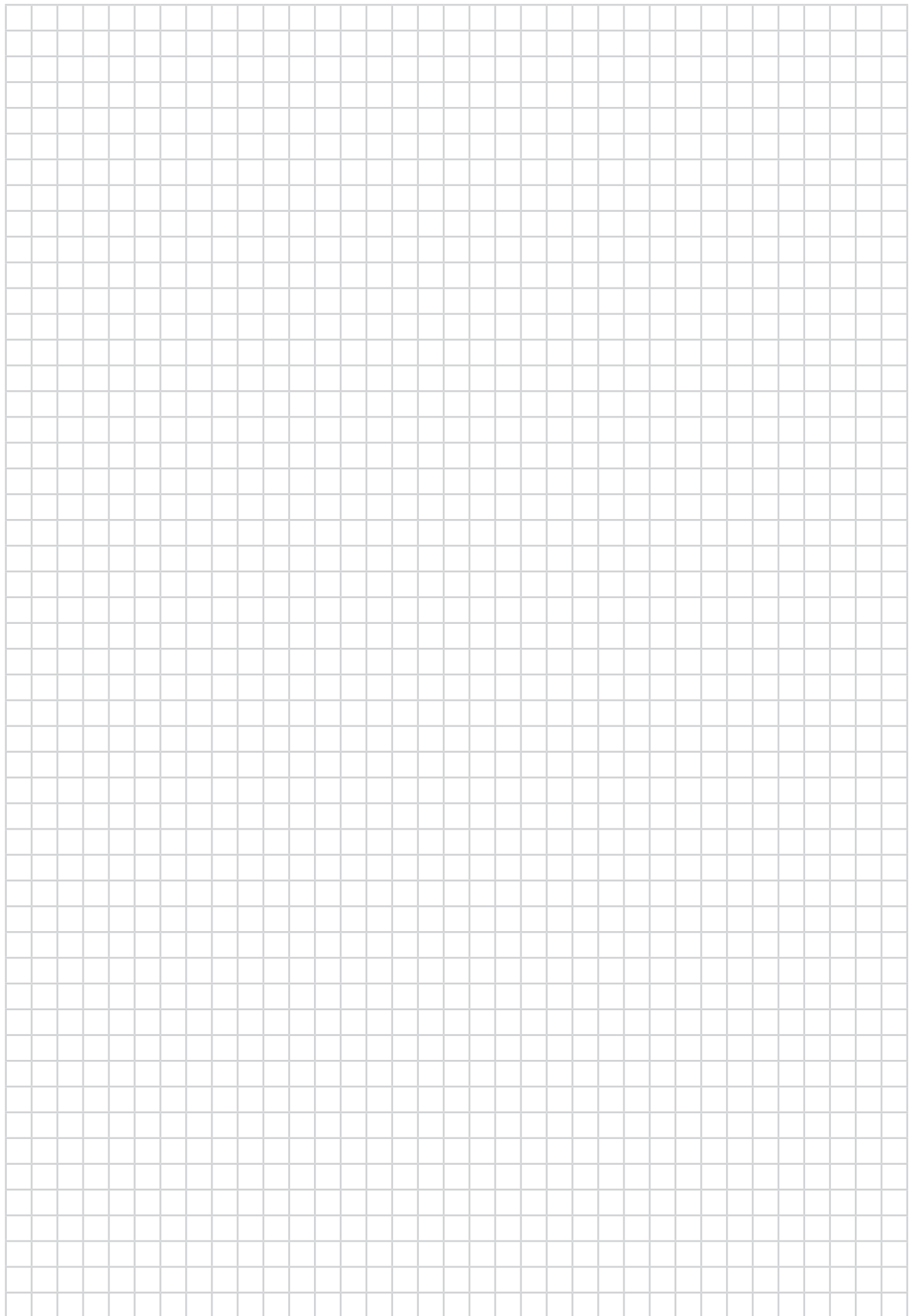



1001

Aftrækker 2 ben



2 benet lette aftrækker med faste ben. Serien består af 11 størrelser, med en arbejdsbredde fra 12 til 390 mm, og en vandring mellem 50 og 260 mm.

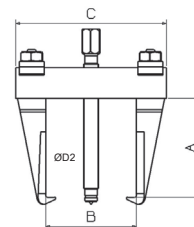

Art. nr	A	B max.	B min.	C	Vægt kg.	Dkr	Lager
1001	50	60	12	72	0,3	585,00	✓
1002	80	80	25	122	1,0	756,00	✓
1002L	135	80	20	122	1,2	827,00	✓
1003	80	115	25	156	1,1	842,00	✓
1003L	135	115	25	156	1,3	902,00	✓
1010	160	155	25	210	2,4	1.546,00	✓
1010L	220	145	25	210	4,0	1.660,00	✓
1010A	160	195	30	260	3,6	1.741,00	✓
1015	220	195	60	260	4,4	1.949,00	✓
1020	260	250	80	345	10,5	3.357,00	✓
1020A	260	390	125	475	13,0	4.457,00	✓

2400

Aftrækker 2 ben



2 benet kraftige aftrækker med faste ben. Serien består af 7 størrelser, med en max arbejdsbredde fra 95 til 510 mm, og en vandring mellem 100 og 200 mm.

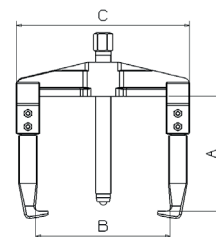

Art. nr	A	B max.	C	Tm.	Vægt kg.	Dkr	Lager
2410	100	95	134	3	1,1	733,00	✓
2415	100	135	176	3	1,3	769,00	✓
2420	150	165	223	7	3,5	1.205,00	✓
2425	155	190	250	7	3,6	1.257,00	✓
2430	205	240	325	12	7,5	2.018,00	✓
2435	200	350	425	12	9,0	2.197,00	✓
2440	200	510	585	12	15,0	4.480,00	✓

2655

Hydraulisk presse 11 ton



11 tons hydraulisk presse. Minimums højde: 82 mm. Antryksflader: b 25 og 28 mm.

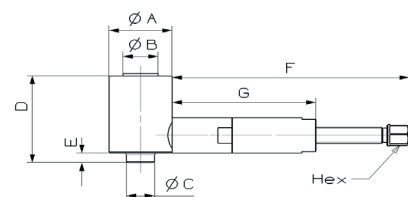

Art. nr	ØA	ØB	ØC	D	E	F	G	Course	Ton	Dkr	Lager
2655	70	25	28	82	12	208	123	2	11	2.295,00	✓



2 benet aftrækker med gevindarme, for løfter til remskiver. Serien består af 5 størrelser, med en arbejdsbredde fra 46 til 325 mm, og en vandring mellem 115 og 245 mm.

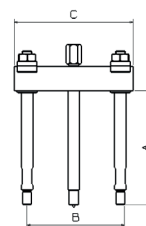

Art. nr	A	B max.	B min.	C	Vægt kg.	Dkr	Lager
1102S	115	110	46	122	1,0	577,00	✓
1103S	115	140	46	156	1,0	652,00	✓
1110S	175	195	62	210	3,0	1.342,00	✓
1115S	175	245	70	260	3,5	1.537,00	✓
1120S	245	325	105	346	9,5	3.003,00	✓



Løfter til f.eks. remskiver. Serien består af 4 størrelser. Til akseltykkelser mellem 4 og 134 mm.

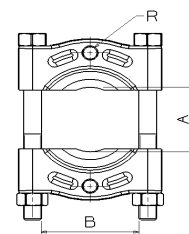

Art. nr	B	A max.	A min.	R	Vægt kg.	Dkr	Lager
1202A	60	60	4	3/8"	0,7	651,00	✓
1203A	80	80	6	3/8"	1,3	850,00	✓
1204B	110	110	10	5/8"	2,7	1.168,00	✓
1206B	155	134	12	5/8"	5,7	2.382,00	✓

1300LT**Aftræk 3 ben**

3 benet automatisk selvcentrerende aftrækker, kan stilles i 3 højder. Serien består af 2 størrelser, med max brede på 360 eller 480 mm. NB. Den lille kan omstilles til 2 benet !

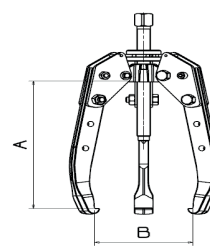

Art. nr	A	B	C	2 eller 3 ben	Vægt kg.	Dkr	Lager
1310ALT	380	360	161	√	8,5	4.670,00	√
1317ALT	485	480	280	÷	17,5	7.642,00	√

9300**Aftrækker 2 ben**

2 benet mini aftrækker med bevægelige ben. Fås i 2 størrelser, med max brede på 70 eller 100 mm, og en vandring på 55 eller 85 mm.

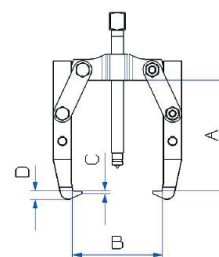

Art. nr	A	B	C	D	Vægt kg.	Dkr	Lager
9300	55	70	1,5	4,5	0,2	373,00	√
9301	85	100	2,5	6,0	0,4	466,00	√

9300T**Aftrækker 3 ben**

3 benet mini aftrækker med bevægelige ben. Fås i 2 størrelser, med max brede på 70 eller 100 mm, og en vandring på 55 eller 85 mm.

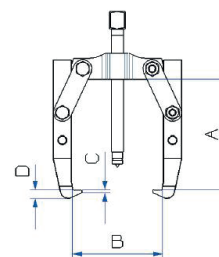

Art. nr	A	B	C	D	Vægt kg.	Dkr	Lager
9300T	55	70	1,5	4,5	0,3	528,00	√
9301T	85	100	2,5	6,0	0,7	706,00	√

9300K

Aftrækker sæt 2 & 3 ben

SÆT



Komplet sæt mini aftrækkere med både 2 og 3 ben, og dækker tilsammen samme område, som de andre 9300 mini aftrækkere.

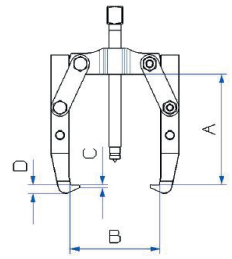

Art. nr	Indhold	Vægt kg.	Dkr	Lager
9300K	9300 - 9300T -9301 - 9301T	1,4	1.565,00	✓

7300

Aftræk 2 ben



2 benet aftrækker med bevægelige ben, som kan stilles i 3 højder. Serien består af 4 størrelser, med max brede på mellem 110 og 290 mm, og en vandring mellem 105 og 225 mm.

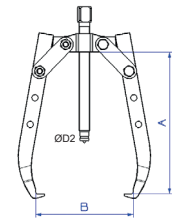

Art. nr	A	B	Arm	Spindel	Vægt kg.	Dkr	Lager
7301	105	110	730105	130103	0,4	471,00	✓
7304	185	175	730405	130403	1,3	681,00	✓
7307	225	240	730705	130703	2,8	989,00	✓
7308	225	290	730705	130703	3,2	1.073,00	✓

7300

Aftræk 2 ben, lange



2 benet aftrækker med bevægelige ben, som kan stilles i 4 højder. Serien består af 4 størrelser, med max brede på mellem 125 og 330 mm, og en vandring mellem 120 og 270 mm.

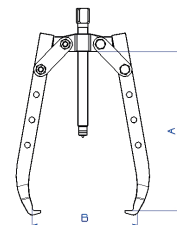

Art. nr	A	B	Arm	Spindel	Vægt kg.	Dkr	Lager
7301L	120	125	730106	130103	0,5	491,00	✓
7304L	210	220	730406	130403	1,4	723,00	✓
7307L	270	280	730706	130703	3,0	1.039,00	✓
7308L	270	330	730706	130703	3,4	1.123,00	✓

7300T**Aftræk 3 ben**

3 benet aftrækker med bevægelige ben, kan stilles i 3 højder. Kan omstilles til 2 benet aftrækker! Serien består af 4 størrelser, med max brede mellem 110 og 290 mm, og en vandring mellem 105 og 225 mm.

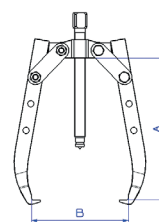

Art. nr	A	B	Arm	Spindel	Vægt kg.	Dkr	Lager
7301T	105	110	730105	130103	0,7	685,00	✓
7304T	185	175	730405	130403	1,9	1.008,00	✓
7307T	225	240	730705	130703	3,5	1.325,00	✓
7308T	225	290	730705	130703	3,9	1.486,00	✓

7300LT**Aftræk 3 ben, lange**

3 benet aftrækker med bevægelige ben, kan stilles i 4 højder. Kan omstilles til 2 benet aftrækker! Serien består af 4 størrelser, med max brede mellem 125 og 330 mm, og en vandring mellem 120 og 270 mm.

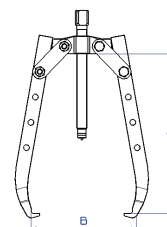

Art. nr	A	B	Arm	Spindel	Vægt kg.	Dkr	Lager
7301LT	120	125	730106	130103	0,7	727,00	✓
7304LT	210	220	730406	130403	2,1	1.071,00	✓
7307LT	270	280	730706	130703	3,7	1.400,00	✓
7308LT	270	330	730706	130703	4,0	1.561,00	✓

7300ALT**Selvcentrerende aftrækker**

Automatisk selvcentrerende aftrækker med bevægelige ben, kan stilles i 4 højder. Kan omstilles mellem 2 og 3 benet aftrækker! Serien består af 3 størrelser, med max brede mellem 125 og 280mm, og en vandring mellem 120 og 270 mm.

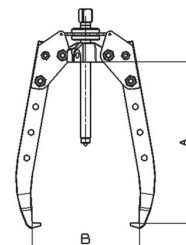

Art. nr	A	B	Arm	Vægt kg.	Dkr	Lager
7301ALT	120	125	730186	0,8	1.451,00	✓
7304ALT	210	220	730486	2,1	1.759,00	✓
7307ALT	270	280	730786	6,7	2.569,00	✓

1750

Aftrækker 2 ben, tynde



2 benet aftrækker med tynde faste ben. Serien består af 3 størrelser, med en arbejdsbredde på 140mm, og en vandring på mellem 110 og 195 mm.

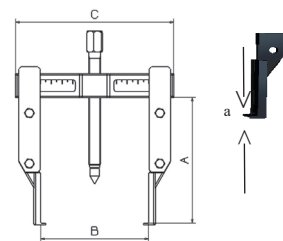

Art. nr	A	B	C	a	Vægt kg.	Dkr	Lager
1750C	110	140	186	2,0	1,4	1.460,00	✓
1750	145	140	186	2,0	1,7	1.485,00	✓
1750L	195	140	186	2,0	2,1	1.531,00	✓

1750T

Aftrækker 3 ben, tynde



3 benet aftrækker med tynde faste ben. Serien består af 3 størrelser, med en arbejdsbredde på 125mm, og en vandring på mellem 110 og 195 mm.

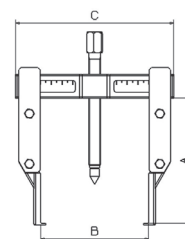

Art. nr	A	B	C	Vægt kg.	Dkr	Lager
1750CT	110	125	170	1,9	2.040,00	✓
1750T	145	125	170	2,5	2.076,00	✓
1750LT	195	125	170	3,1	2.142,00	✓

1750/1750T

Løst aftrækker ben

RESERVEDEL



Løse aftrækker ben. Vi har også løse ben på lager, til omgående levering.

Art. nr	A	Dkr	Lager
175005	1750C / 1750 / 1750L	235,00	✓
175040	1750C / 1750CT	477,00	✓
175050	1750 / 1750T	489,00	✓
175060	1750L / 1750 LT	511,00	✓

9075

Aftrækker sæt 2 ben, tynde

SÆT



Komplet 2 benet aftrækker sæt med tynde ben. Her dækker du alle ben længder.

*Det kan også betilles med aftrækker 1750C, 1750L eller 1805, disse er dog **IKKE** på lager.

Art. nr	Indhold	Vægt kg.	Dkr	Lager
9075	Aftrækker 1750 2 aftrækker ben 175040 2 aftrækker ben 175060 2 aftrækker ben 180531 2 aftrækker ben 180532	5,6	3.949,00	✓

1810-C

Aftrækker sæt 2 ben

SÆT



2 benet aftrækker sæt - Let aftrækker med faste ben, og 4 sæt ben, 4 forskellige længder. Max brede 250 mm.

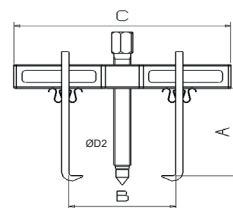

Art. nr	A	B	C	Vægt kg.	Dkr	Lager
1810-C	182	250	280	6,5	2.404,00	✓

2640

Aftrækker



Variabel 2 benet aftrækker med stor spændevide og variabel højde. Serien består af 3 størrelser.

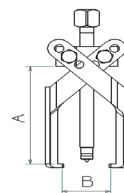

Figure 1

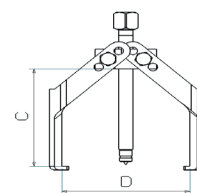

Figure 2

Art. nr	A	B	C	D	Vægt kg.	Dkr	Lager
2641	1	1	2	2	0,3	704,00	✓
2642	125	70	120	125	0,8	884,00	✓
2643	125	80	160	125	1,0	1.080,00	✓

4300

Leje udtrækker



Leje udtrækkere. Serien består af 11 størrelser, fra 5 til 76 mm.

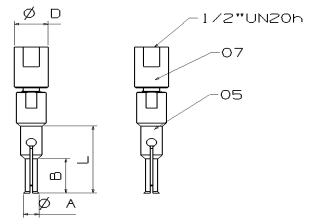

Art. nr	ØA	L	Z	Vægt kg.	Dkr	Lager
4305	5 - 7	27	82	0,1	412,00	✓
4308	8 - 11	40	90	0,1	431,00	✓
4312	12 - 14	64	108	0,3	564,00	✓

4300

Leje udtrækker



Leje udtrækkere. Serien består af 11 størrelser, fra 5 til 76 mm.

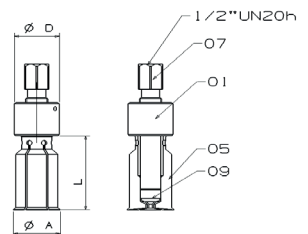

Art. nr	ØA	L	Z	Vægt kg.	Dkr	Lager
4315	15 - 19	64	125	0,3	588,00	✓
4320	20 - 24	65	125	0,3	658,00	✓
4325	25 - 29	65	125	0,4	699,00	✓
4330	30 - 37	65	125	0,4	735,00	✓
4338	38 - 46	65	125	0,5	869,00	✓
4347	47 - 54	88	175	1,3	1.210,00	✓
4355	55 - 64	89	175	1,6	1.425,00	✓
4365	65 - 76	89	175	2,0	1.750,00	✓

4300

Aftrækker sæt

SÆT



Leje udtrækker sæt. Serien består af 2 forskellige størrelser sæt: mellem 5 og 46 mm, eller mellem 12 og 46 mm.

Sæt 43-22 består af både glidehammer og aftrækker til leje udtrækkerne.

Sæt 43-31 er **uden** glidehammer.

Art. nr	Leje udtrækker	Glide hammer	Aftrækker	Vægt kg.	Dkr	Lager
43-22	4305 til 4338 Ø 5 - 46	64	125	5,5	5.840,00	✓
43-31	4312 til 4338 Ø 12 - 46	65	125	3,7	4.223,00	✓

4392

Aftrækker til lejeudtræk



Løs aftrækker til leje udtrækkere.

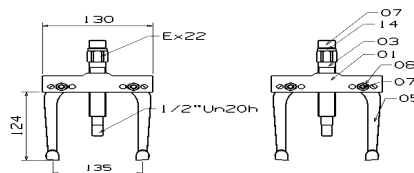

Art. nr	Vægt kg.	Dkr	Lager
4392	1,5	1.179,00	✓

4390

Glide hammer



Løs glidehammer til leje udtrækkere

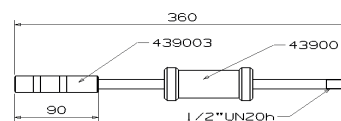

Art. nr	Vægt kg.	Dkr	Lager
4390	1,4	766,00	✓

4702

Glidehammer aftrækker

SÆT



Sæt med glidehammer - udtrækker/aftrækker. Aftrækkeren kan omstilles mellem 2 og 3 ben. Indvendig Ø mellem 25 og 100 mm. Udvendig Ø mellem 0 og 75 mm.



4702

Art. nr	Indhold	Vægt kg.	Dkr	Lager
4702C	Aftrækker 4702 + Glidehammer 4390	1,5	2.182,00	✓

4720

Komplet

SÆT



Komplet sæt

Indvendig: Ø 12 - 100 mm

Udvendig: Ø 0 - 75 mm

Art. nr	Indholder	Vægt kg.	Dkr	Lager
4720	1 glidehammer – 1 indvendig/udvendig aftrækker 4702 – 1 udtrækker 4312 Ø 12-14 1 udtrækker 4315 Ø 15-19 – 1 udtrækker 4320 Ø 20-24	4,5	3.980,00	✓

1600

Kugleleje aftrækker



1600-1

Kugleleje aftrækkere. Mellem 11 og 13 mm, eller som sæt fra 11 til 32 mm.



1600-A

Art. nr	N	L	Vægt kg.	Dkr	Lager
1600-1	11 / 12 / 13	160 / 160 / 180	1,3 / 1,3 / 1,3	2.997,00	✓
1600-2	21 / 22	196 / 196	1,9 / 4,5	-	÷
1600-3	31 / 32	237 / 239	4,5 / 7,5	-	÷
1600-A	3 komplette aftrækker sæt bestående af 1600-1 / 1600-2 / 1600-3			9.250,00	✓

4100

Kugleleje udtrækker sæt

SÆT



4100

Kugleleje udtrækkere i sæt. Serien består af 2 sæt størrelser: fra Ø 5,3 til 8 mm, eller fra Ø 8 til 16 mm.



4105

Art. nr	A	Kugleleje	ØD	E	kugle	Vægt kg.	Dkr	Lager
4100	20 - 95	6004-6010	5,3	3,2	410011	0,9	1.870,00	✓
		6200-6205		4,1	410012			
		6300-6304		5,1	410013			
4105	35 - 117	6008-6017	8	5,1	411013A	2,5	2.700,00	✓
		6205-6212	9	5,7	411014			
		6304-6308	11	6,2	411015			
		6404-6405	12,6	6,2	411016			
			16	9,2	411017A			

2300

Pinbolt udtrækker



Pinbolt udtrækkere. Serien består af 3 størrelser, fra 4,5 til 25 mm.

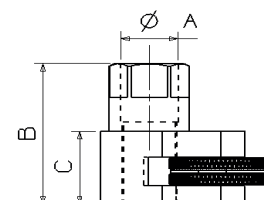

Art. nr	Ø Min. - Max.	A	B	C	Vægt kg.	Dkr	Lager
2301	4,5 - 9,5	12	46	25	0,1	391,00	✓
2302	8 - 19	21	60	31	0,4	618,00	✓
2303	15 - 25	30	68	38	0,6	895,00	✓

5010C

Skrueudtrækker sæt, højre

SÆT



Skrueudtrækkesæt med alm. højre bor.
Sættet består af: 5 bor og 10 styr.
Til udboring af bolte OVER overfladeniveau.

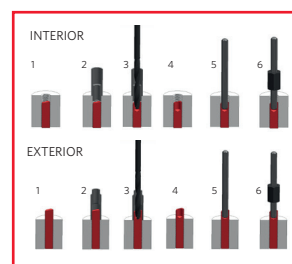

Art. nr	Indhold	Vægt kg.	Dkr	Lager
5010C	10 Udvendig guide M5 - M6 - Ø7 - 2 X M8 Ø9 - M10 - Ø11 - M12 - M14 5 bor 5 bor: (4 - 5 - 6 - 7,5 - 8,5 mm) Aftæk 5011 - 5012 - 5013 - 5014 - 5015	0,6	932,00	✓

5010KI

Skrueudtrækker sæt, venstre

SÆT



Skrueudtrækkesæt med LINKS bor.
Sættet består af: 5 bor og 10 styr.
Til udboring af bolte UNDER overfladeniveau.

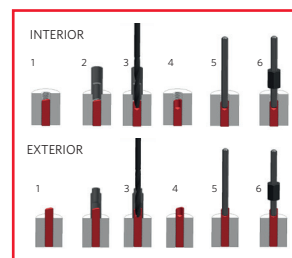

Art. nr	Indhold	Vægt kg.	Dkr	Lager
5010KI	5 bor (4 - 5 - 6 - 7,5 - 8,5 mm) 10 Udvendig guide M5 - M6 - Ø7 - 2 X M8 Ø9 - M10 - Ø11 - M12 - M14 Aftæk: 5011 - 5012 - 5013 - 5014 - 5015	0,7	1.175,00	✓

5010R

Tap udtrækker

SÆT



Tap udtrækker sæt, bestående af størrelser tap
udtrækkere. Ø 3 til 8 mm.

* Består af nedenstående 5 tap udtrækker



Art. nr	Ø	m	M	C	L	Poids	Dkr	Lager
5010R							259,00	✓
5011R	3	2,7	4	5	51	0,01	-	-
5012R	4	3,3	4,7	5	58	0,01	-	-
5013R	5	4,6	6	6	66	0,02	-	-
5014R	6	5,5	8	8	73	0,04	-	-
5015R	8	6,7	10,5	10	80	0,6	-	-

5680

Styrekugle aftrækker



Styrekugle værktøj. Serien består af 3 størrelser, spænder mellem 18 og 36 mm. Max højde mellem 50 og 120 mm.

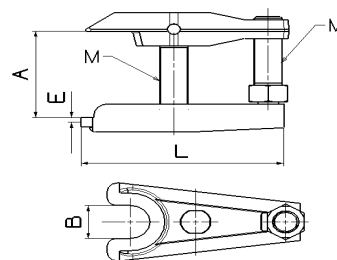

Art. nr	A	B min	B max	E	L	M	Vægt kg.	Dkr	Lager
5681	50	18	22	3	100	M 14 x 1,5	0,7	592,00	✓
5683	95	28	32	5	157	M 22 x 1,5	2,6	1.368,00	✓
5685	120	32	36	6	191	M 25 x 1,5	4,8	1.995,00	✓

5690

Styrekugle aftrækker



5691

5693

Styrekugle værktøj. Serien består af 2 størrelser. Spænder mellem 20 og 24 mm. Max højde mellem 56 og 90 mm.

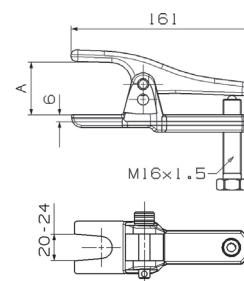

Art. nr	Ø	A	Positioner	Vægt kg.	Dkr	Lager
5691	20 - 24	56	2	1,2	947,00	✓
5693	20 - 24	90	4	1,7	1.375,00	✓

5650

Styrekugle aftrækker



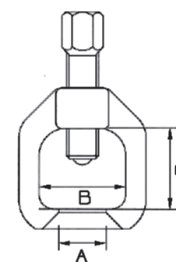

Styrekugle værktøj. Serien består af 2 størrelser, med en åbning på 18 og 25 mm.



Art. nr	A mm	B mm	C mm	Max tryk Nm	Spindel	Vægt kg	Dkr	Lager	
5651	18	40	35	50	17	565103	0,4	374,00	✓
5652	25	50	45	120	17	565203	0,6	448,00	✓



Møtrik sprængere. Serien består af 3 størrelser, mellem 4 og 36 mm - op til M24.

Art. nr			Max. tryk Nm	Størrelse		Vægt kg.	Dkr	Lager
6311	4-17	til M10	38	M14x1,5x47	22	0,2	518,00	✓
6312	8 - 24	M5 til M16	50	M14x1,5x47	22	0,3	617,00	✓
6313	19 - 36	M12 til M24	190	M18x1,5x50	22	0,5	919,00	✓

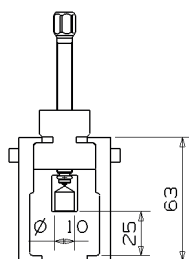

Vinduesvisker aftrækkere. Serien består af 2 modeller, som hver især indstilles efter arm bredden.

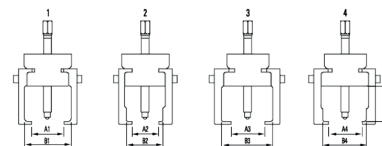

Art. nr		1	2	3	4	h	Dkr	Lager
5701L	A	17	13	23	19	44	479,00	✓
	B	30	22	36	28			
5702L	A	28	24	34	30	44	510,00	✓
	B	41	33	47	39			

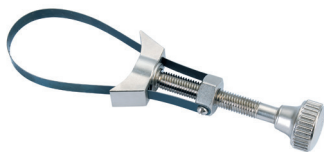

Oliefilter nøgle. Serien består af 2 størrelser. Filter \varnothing 65 til 110 mm, eller 110 til 155 mm.

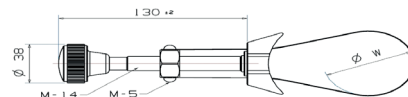

Art. nr	\varnothing filter	Vægt kg.	Dkr	Lager
5002	65 - 110	0,5	158,00	✓
5003	110 - 155	0,5	179,00	✓

Art. nr	Resevedel	Vægt kg.	Dkr	Lager
500238	løst bånd til 5002	0,2	26,00	✓
500338	løst bånd til 5003	0,3	36,00	✓



Universal udtrækker sæt til indsprøjtningsspyser. Med både glidehammer og udtrækker. Sættet består af følgende - med indvendig gevind: 10 mm - M17x1 - M20x1 - M25x1 - M27x1, samt til udvendig 6-kant: 25 - 27 - 29 og 30 mm.





Art. nr	Indholder	Vægt kg.	Dkr	Lager
5158	1 stk. Glide hammer (art. nr.4390) 1 stk. Tryk trækker (art. nr. 5152) 4 stk. Spændepatroner 8 stk. Adaptere til fjernelse af injektorer	4,8	5.580,00	✓





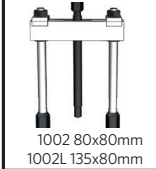
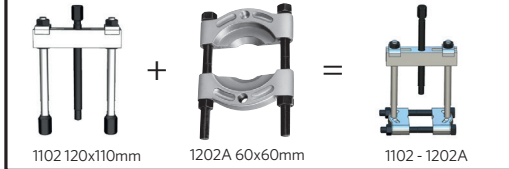
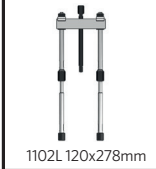
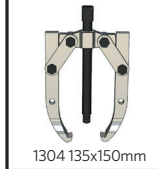

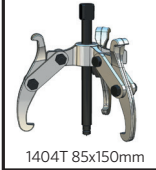
Universal udtrækker sæt til indsprøjtningsspyser. Med 2 kilo glidehammer. Sættet består af følgende - med indvendig gevind: 10 mm - M17x1 - M20x1 - M25x1 - M27x1. Med udvendig gevind: M14x1 - M27x1. Samt til udvendig 6-kant: 25 - 27 - 29 og 30 mm.

Art. nr	Indholder	Vægt kg.	Dkr	Lager
5156	1 stk. sekskantnøgle (art. nr.4390) 1 stk. Adapter han M17x1 / M20x1 / M25x1 / M27x1 1 stk. Adapter hun M14x1,5 / M27x1 1 stk. Sekskantet rillet skrueøgle 25 mm / 27 mm /29 mm /30 mm 1 stk. Glide hammer (art. nr.4394) 1 stk. Gevind 1/2 20 h / 5/8 18h	7,0	3.580,00	✓

Det meget brugte 4 ton samlede sæt.
Se herunder kombinationsmulighederne.

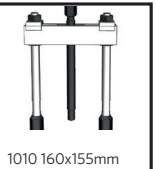
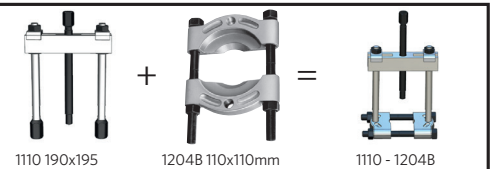
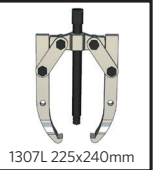
Art. nr	Indholder	Vægt kg.	Dkr	Lager
9084	 <div style="display: flex; flex-wrap: wrap; justify-content: space-around;"> <div style="border: 1px solid black; padding: 5px; text-align: center;">  <p>1002 80x80mm 1002L 135x80mm</p> </div> <div style="border: 1px solid black; padding: 5px; text-align: center;">  <p>1102 120x110mm 1202A 60x60mm = 1102 - 1202A</p> </div> <div style="border: 1px solid black; padding: 5px; text-align: center;">  <p>1102L 120x278mm</p> </div> <div style="border: 1px solid black; padding: 5px; text-align: center;">  <p>1304 135x150mm</p> </div> <div style="border: 1px solid black; padding: 5px; text-align: center;">  <p>1304T 135x150mm</p> </div> <div style="border: 1px solid black; padding: 5px; text-align: center;">  <p>1404 85x150mm</p> </div> <div style="border: 1px solid black; padding: 5px; text-align: center;">  <p>1404T 85x150mm</p> </div> <div style="border: 1px solid black; padding: 5px; text-align: center;">  <p>5010</p> </div> </div>	6,5	4.300,00	✓

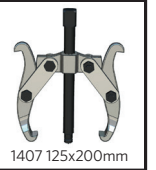
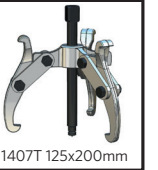
Det meget brugte 7 ton samlede sæt.
Se herunder kombinationsmulighederne.

Art. nr	Indholder	Vægt kg.	Dkr	Lager
9087	 <div style="display: flex; flex-wrap: wrap; justify-content: space-around;"> <div style="border: 1px solid black; padding: 5px; text-align: center;">  <p>1010 160x155mm</p> </div> <div style="border: 1px solid black; padding: 5px; text-align: center;">  <p>1110 190x195 1204B 110x110mm = 1110 - 1204B</p> </div> <div style="border: 1px solid black; padding: 5px; text-align: center;">  <p>1307L 225x240mm</p> </div> <div style="border: 1px solid black; padding: 5px; text-align: center;">  <p>1307LT 225x240mm</p> </div> <div style="border: 1px solid black; padding: 5px; text-align: center;">  <p>1407 125x200mm</p> </div> <div style="border: 1px solid black; padding: 5px; text-align: center;">  <p>1407T 125x200mm</p> </div> <div style="border: 1px solid black; padding: 5px; text-align: center;">  <p>2301-2302 Ø 4.5 a 19mm</p> </div> </div>	14,5	7.175,00	✓

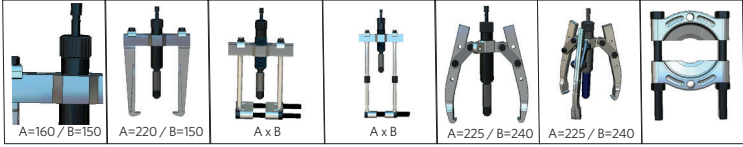
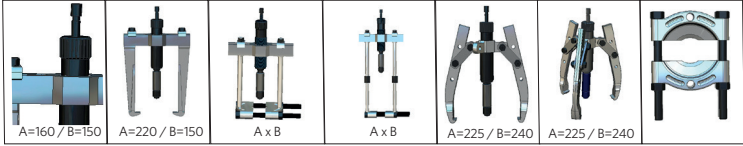

Et komplet aftrækkesæt.
Leveret i kufferet

Art. nr	Indholder	Vægt kg.	Dkr	Lager
C1005	8 Ton  A=160 / B=150 A=220 / B=150 A x B A x B A=225 / B=240 A=225 / B=240	15,0	8.603,00	÷
C1012	12 Ton.  A=160 / B=150 A=220 / B=150 A x B A x B A=225 / B=240 A=225 / B=240	15,0	9.663,00	÷



Komplet sæt med hydraulik fra 10 til 50 tons.

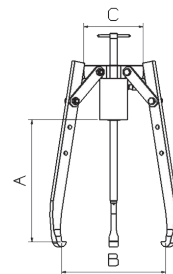

Art. nr	Tons	A	B	C	Vægt kg.	Dkr	Lager
3310TH	10T - Mekanisk aftrækker og fuld hydraulisk udstyr (cylinder, pumpe, slange og manometer).	315	350	177	?	16.618,00	÷
3318TH	20 T - Mekanisk aftrækker og fuld hydraulisk udstyr (cylinder, pumpe, slange og manometer).	320	480	276	?	24.114,00	÷
3330TH	30T - Mekanisk aftrækker og fuld hydraulisk udstyr (cylinder, pumpe, slange og manometer).	410	650	322	?	28.689,00	÷
3352TH	50T - Mekanisk aftrækker og fuld hydraulisk udstyr (cylinder, pumpe, slange og manometer).	710	980	414	?	53.580,00	÷

CPA sæt CPA hydraulisk aftrækker sæt med selvcentrerende aftrækker.



Art. nr	Indholder	Vægt kg.	Dkr	Lager
CP-10A	<p>10 Ton - Mekanisk aftrækker sæt og fuld hydraulisk udstyr (cylinder, pumpe, slange og manometer).</p>	46,0	26.054,00	÷
CP-20A	<p>20 Ton - Mekanisk aftrækker sæt og fuld hydraulisk udstyr (cylinder, pumpe, slange og manometer).</p>	76,0	38.925,00	÷
CP-30A	<p>30 Ton - Mekanisk aftrækker sæt og fuld hydraulisk udstyr (cylinder, pumpe, slange og manometer).</p>	139,0	60.462,00	÷
CP-50A	<p>50 Ton - Mekanisk aftrækker sæt og fuld hydraulisk udstyr (cylinder, pumpe, slange og manometer).</p>	277,0	104.108,00	÷
CP-95A	<p>95 Ton - Mekanisk aftrækker sæt og fuld hydraulisk udstyr (cylinder, pumpe, slange og manometer).</p>	682,0	195.000,00	÷



Standse kapacitet:
2 mm i stålplade.
1,5 mm i rustfri plade.
*Større pladetykkelser på forespørgsel.

Art. nr	P.G.	mm.		Ø ext die mm.	Vægt kg.	Dkr	Lager
54/13	54 G 7	12,716 (1/2")	540008 M8	23	0,08	303,00	✓
54/14	-	14	540008 M8	23	0,08	303,00	✓
54/15	-	15	540008 M8	23	0,09	303,00	✓
54/16	54 G 9	16 (5/8")	540008 M8	23	0,08	303,00	✓
54/17	-	17	540008 M8	27	0,13	333,00	✓
54/18	54 G 11	18	540008 M8	27	0,11	333,00	✓
54/19	-	19 (3/4")	540008 M8	27	0,11	333,00	✓
54/20	54 G 13	20	540010 M10	32	0,13	380,00	✓
54/21	-	21	540010 M10	32	0,14	380,00	✓
54/22	54 G 16	22 (7/8")	540010 M10	32	0,15	380,00	✓
54/23	-	23	540010 M10	37	0,23	443,00	✓
54/24	-	24	540010 M10	37	0,20	443,00	✓
54/25	-	25 (1")	540010 M10	37	0,21	443,00	✓
54/26	-	26	540010 M10	37	0,23	443,00	✓
54/27	-	27	540010 M10	37	0,20	443,00	✓
54/28	54 G 21	28 (1.3/32")	540012 M12	42	0,32	526,00	✓
54/29	-	29	540012 M12	42	0,32	526,00	✓
54/30	-	30	540012 M12	42	0,32	526,00	✓
54/31	-	31	540012 M12	42	0,33	526,00	✓
54/32	-	32 (1.1/4")	540012 M12	42	0,34	526,00	✓
54/33	-	33	540012 M12	42	0,34	579,00	✓
54/34	-	34 (1.11/32")	540012 M12	48	0,40	579,00	✓
54/35	-	35	540012 M12	48	0,46	579,00	✓
54/36	-	36	540012 M12	48	0,47	579,00	✓
54/37	54 G 29	37	540012 M12	48	0,46	579,00	✓
54/38	-	38 (1.1/2")	540012 M12	48	0,46	579,00	✓
54/39	-	39	540012 M12	48	0,46	579,00	✓
54/40	-	40	540014 M14	56	0,67	645,00	✓
54/41	-	41	540014 M14	56	0,67	645,00	÷
54/42	-	42	540014 M14	58	0,73	699,00	÷
54/43	-	43	540014 M14	58	0,72	699,00	÷
54/44	-	44	540014 M14	58	0,75	699,00	÷
54/45	-	45	540014 M14	58	0,84	699,00	✓
54/46	-	46	540014 M14	58	0,83	699,00	÷
54/47	54 G 36	47	540014 M14	63	0,85	754,00	÷
54/48	-	48	540014 M14	63	0,86	754,00	÷
54/49	-	49	540014 M14	63	0,90	754,00	÷
54/50	-	50	540014 M14	63	1,03	754,00	✓
54/51	-	51 (2")	540014 M14	68	1,00	790,00	÷
54/52	-	52	540014 M14	68	1,05	790,00	✓
54/55	54 G 42	55	540020 M20	74	1,68	1.280,00	✓
54/60	54 G 48	60 (2.3/8")	540020 M20	77	1,71	1.530,00	✓
54/63	-	63	540020 M20	77	1,80	1.710,00	✓
54/65	-	64	540020 M20	87	2,08	1.790,00	÷



Standse kapacitet:
2 mm i stålplade.
1,2 mm i rustfri plade.
*Større pladetykkelser på forespørgsel.

Art. nr	P.G.	mm.		Ø ext die mm.	Vægt kg.	Dkr	Lager
54/70	-	70	540020 M20	87	2,12	1.910,00	÷
54/72	-	72	540020 M20	87	2,19	1.950,00	÷
54/75	-	75	540020 M20	97	2,20	2.050,00	÷
54/80	-	80	540020 M20	97	2,71	2.110,00	÷
54/85	-	85	540020 M20	112	3,71	2.170,00	÷
54/90	-	90	540020 M20	112	3,30	2.230,00	÷
54/95	-	95	540020 M20	122	3,44	2.390,00	÷
54/100	-	100	540020 M20	122	3,77	2.610,00	÷
54/105	-	105	540020 M20	127	4,20	2.950,00	÷
54/110	-	110	540020 M20	132	4,50	3.080,00	÷
54/115	-	115	540020 M20	136	4,72	3.260,00	÷

NOTATER

FORZA er en Spansk producent af aftrækker værktøj. De er kendt for deres høje kvalitet, og et særdeles bredt program. Østerby Agentur har lagt et bredt program af aftrækkere på lager i Danmark.

Der ud over, kan vi hurtigt trække special aftrækkere og andre hjælpeværktøjer hjem, fra det Spanske centrallager.

Vi står klar, til at hjælpe dig med tekniske spørgsmål, kan som altid klare "dag til dag" leveringer.

Prøv os - vi er altid klar! Nu også med kvalitets aftrækkere fra FORZA.

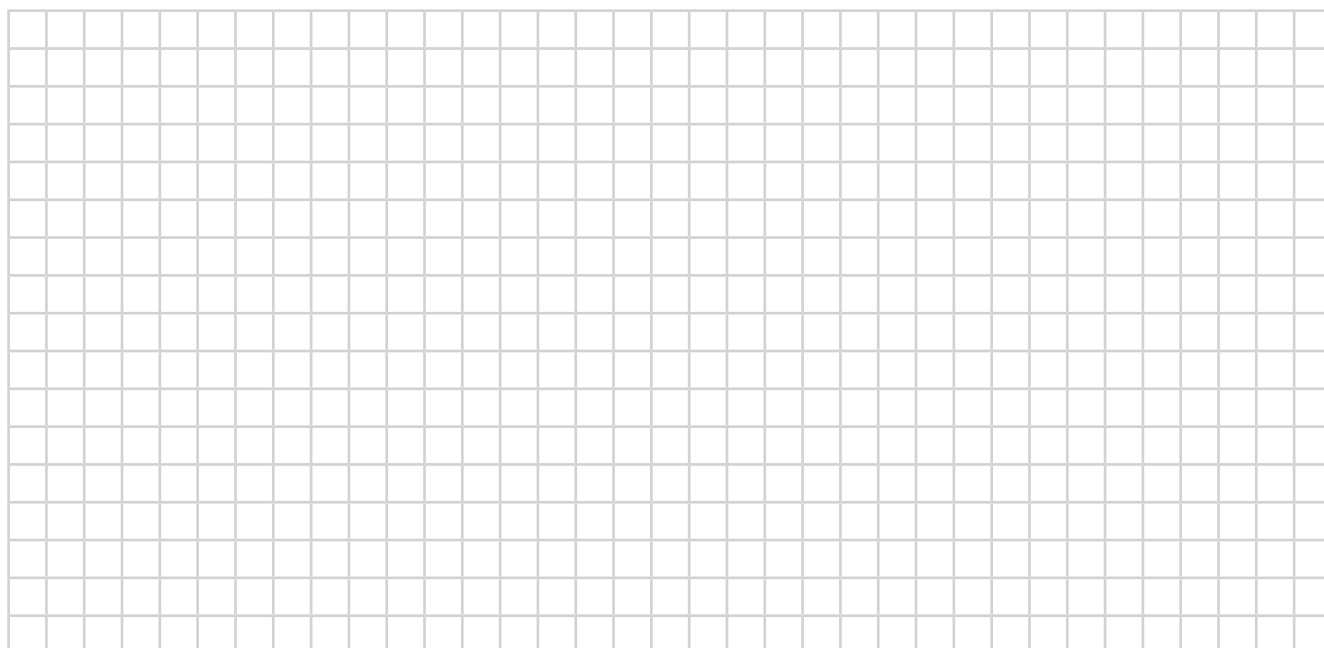

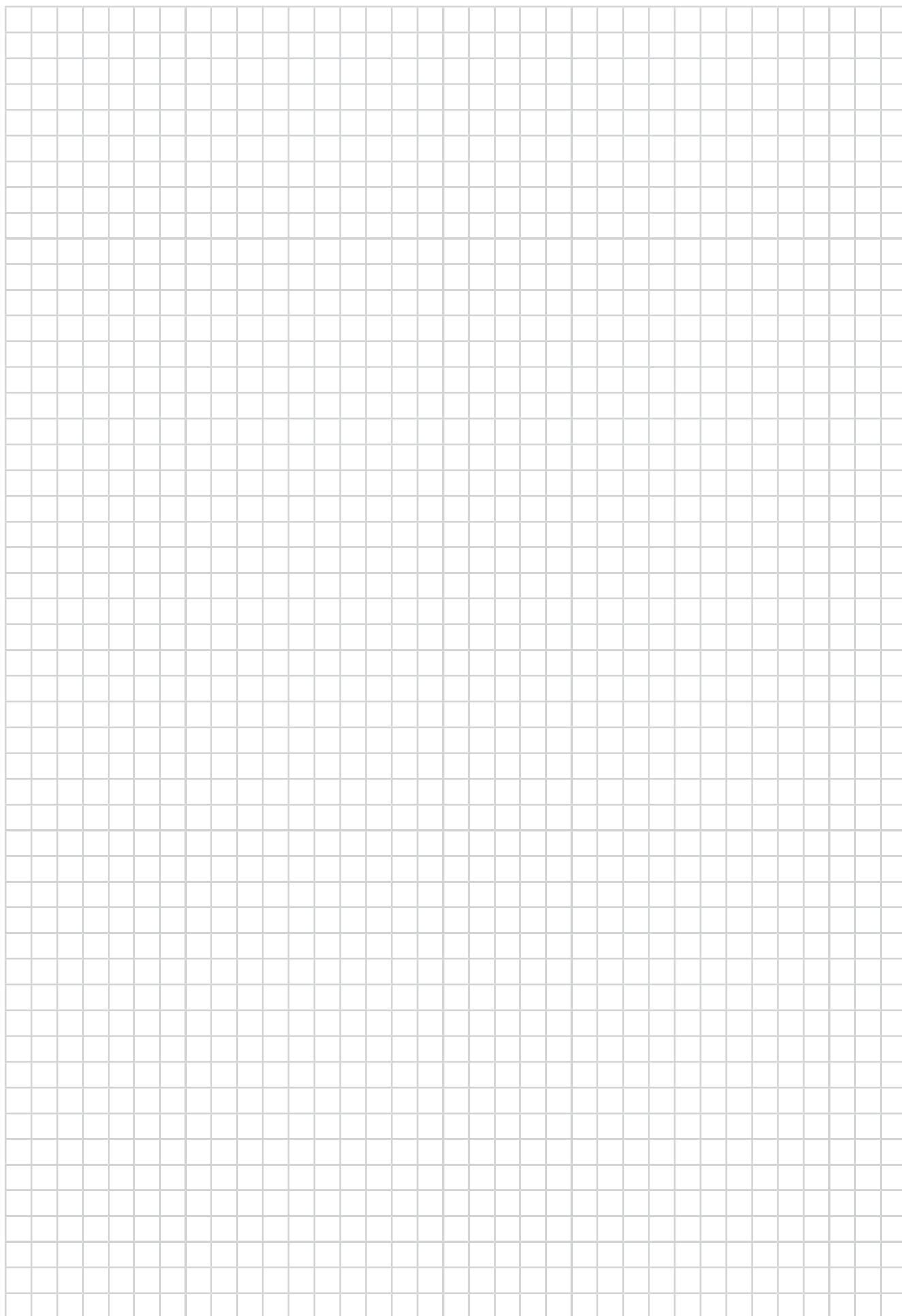

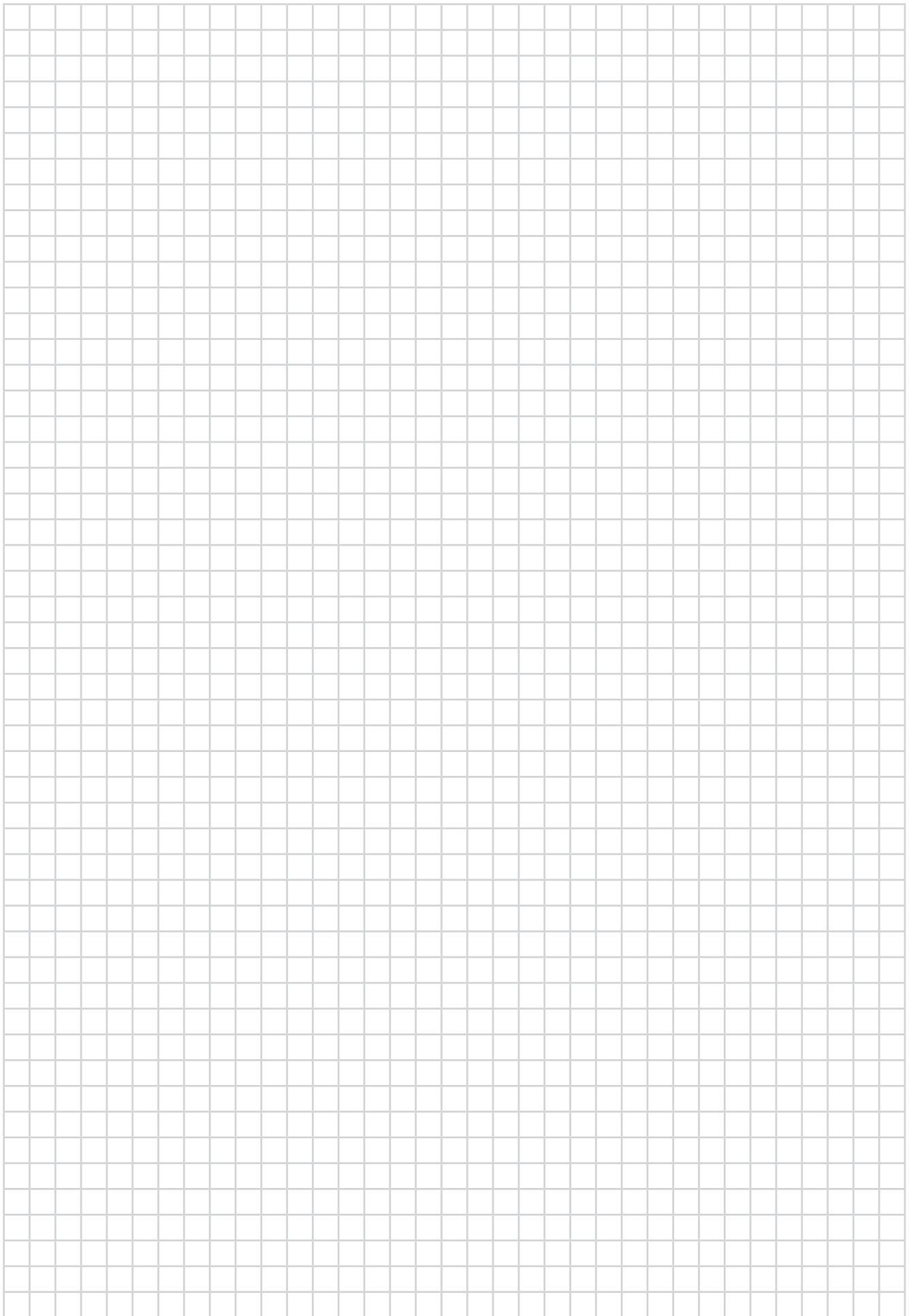

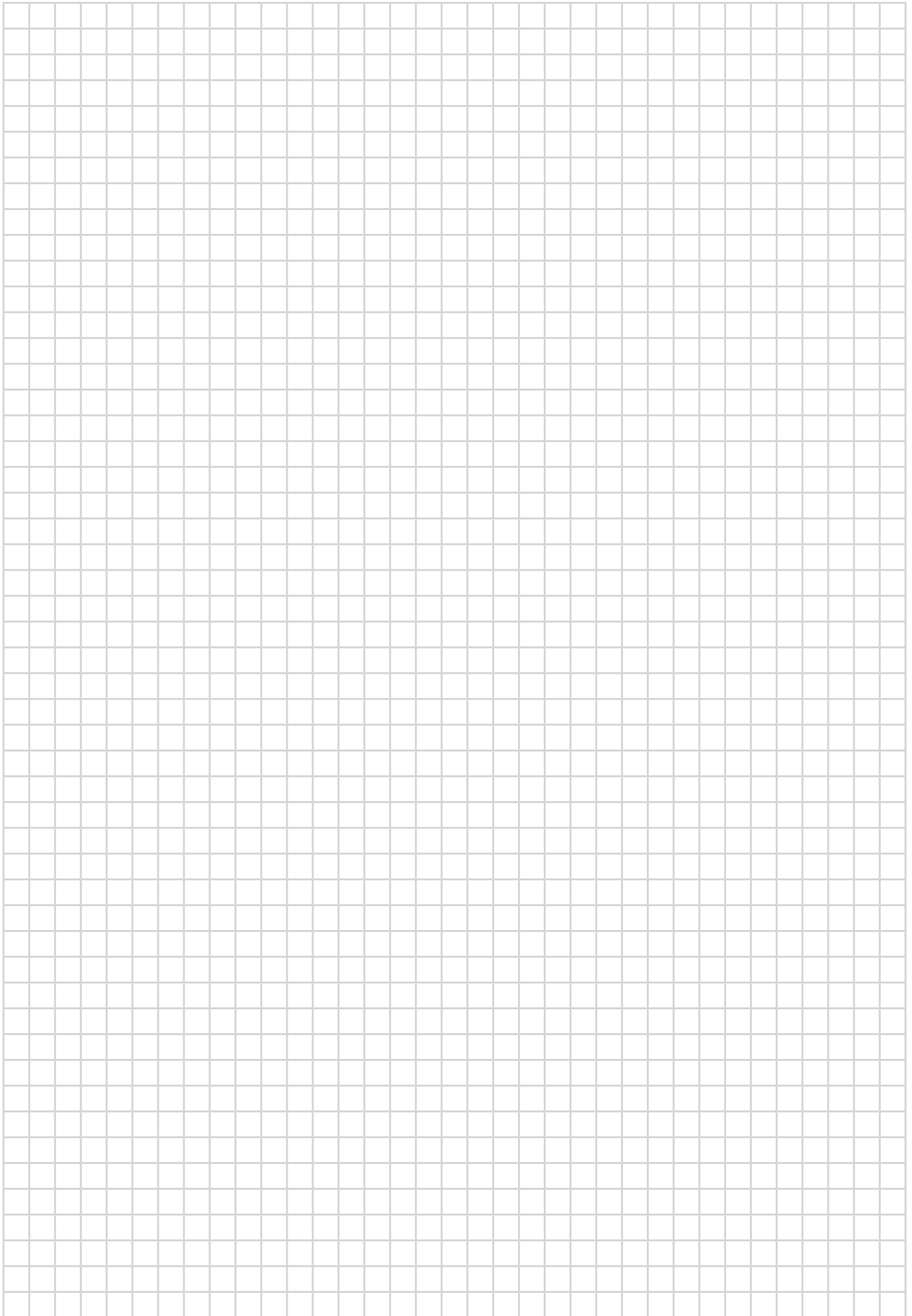



Slibe Program



Luft Program





Østerby Agentur A/S
Rønnevej 7
4060 Kirke Såby
Telefon +45 46 48 00 61